

创奇制胜·跃领巅峰

Acti 9 引领第五代 终端配电产业革命

产品目录

01-2015



Schneider
Electric

施耐德电气 善用其效 尽享其能



全球能效管理专家施耐德电气为世界100多个国家提供整体解决方案，其中在能源与基础设施、工业过程控制、楼宇自动化和数据中心与网络等市场处于世界领先地位，在住宅应用领域也拥有强大的市场能力。致力于为客户提供安全、可靠、高效的能源，施耐德电气2013年的销售额为250亿欧元，拥有超过160,000名员工。施耐德电气助您——善用其效，尽享其能！

施耐德电气在中国

1987年，施耐德电气在天津成立第一家合资工厂梅兰日兰，将断路器技术带到中国，取代传统保险丝，使得中国用户用电安全性大为增强，并为断路器标准的建立作出了卓越的贡献。90年代初，施耐德电气旗下品牌奇胜率先将开关面板带入中国，结束了中国使用灯绳开关的时代。

施耐德电气的高额投资有力地支持了中国的经济建设，并为中国客户提供了先进的产品支持和完善的技术服务，中低压电器、变频器、接触器等工业产品大量运用在中国国内的经济建设中，促进了中国工业化的进程。

目前，施耐德电气在中国共建立**53**个办事处，**30**家工厂，**8**个物流中心，**1**个研修学院，**3**个主要研发中心，**1000**多名研发工程师，**1**个实验室，**1**所能源大学，**700**多家分销商和遍布全国的销售网络。施耐德电气中国目前员工数近**28,000**人。通过与合作伙伴以及大量经销商的合作，施耐德电气为中国创造了成千上万个就业机会。

施耐德电气 EcoStruxure™ 能效管理平台

凭借其对五大市场的深刻了解、对集团客户的悉心关爱，以及在能效管理领域的丰富经验，施耐德电气从一个优秀的产品和设备供应商逐步成长为整体解决方案提供商。2010年，施耐德电气首次集成其在建筑楼宇、IT、安防、电力及工业过程和设备等五大领域的专业技术和经验，将其高质量的产品和解决方案融合在一个统一的架构下，通过标准的界面为各行业客户提供一个开放、透明、节能、高效的EcoStruxure™能效管理平台，为企业客户节省高达**30%**的投资成本和运营成本。

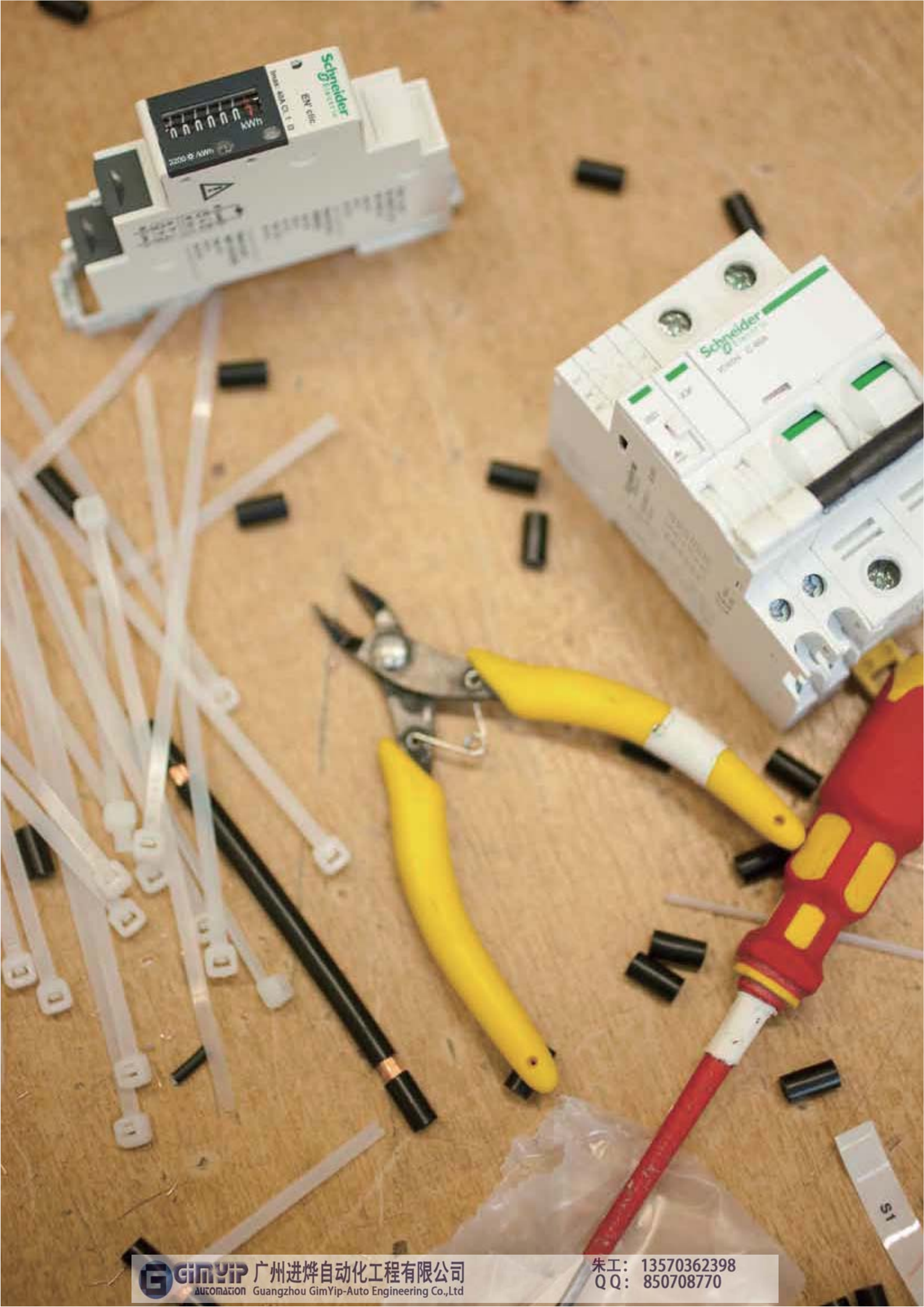

Acti9产品展示

概要.....	5
产品号规则.....	17
字母索引.....	18
产品号索引.....	19

保护类产品

小型断路器

小型断路器概览.....	26
iC65N.....	30
iC65H.....	34
iC65L.....	38
iC60L MA.....	41
iC65N-K.....	44
C65N-DC.....	46
C65H-DC.....	48
C65L-DC.....	51
C60 UL489.....	54
C60N.....	58
C60H.....	60
iDPNa.....	62
iDPNN.....	64
iDPNH.....	66
iDPNK2.....	68
iDPNa-K.....	70
C120H.....	72
C120L.....	74
NG125H.....	76
NG125L.....	78

隔离开关

iINT125.....	80
--------------	----

导轨插座

PC导轨插座.....	82
-------------	----

剩余电流动作保护装置

剩余电流动作保护装置的选择.....	84
剩余电流动作保护装置概览.....	86
Vigi iC65.....	88
Vigi iDPN.....	93
iDPNa Vigi+.....	96
iDPNN Vigi+.....	98
Vigi C120.....	100
Vigi NG125.....	102
iID.....	105

电气和机械附件

电气和机械附件概览.....	108
电气附件.....	109
iCNV自恢复过欠压保护器.....	115
机械附件.....	132

电涌保护器

iPRF112.5r电压限压型Type I 电涌保护器	139
iPRU可插拔式电涌保护器	141
iST固定式电涌保护器	148
iPT可插拔式通信专用电涌保护器	150
iPR-DC可插拔光伏专用电涌保护器	152
iPRC/iPRI电涌保护器	154
后备断路器的选择	156

控制类产品

iCT接触器	158
iTL脉冲开关	172
iTL脉冲开关和iCT接触器选型表	185
RCA远程控制附件	189
ARA自动重合控制附件	194
Reflex iC60集成控制断路器	199
Acti9 Smartlink 智能接口单元	205
可编程时间元件	212
延时及检测元件	224

安装类产品

梳状母排	226
Distribloc配电模块	230
Multiclip配电模块	234

低压终端配电箱

天翔 (Pragma) 系列暗装配电箱	238
天翼 (Pragma C) 系列暗装/明装配电箱	241

上图标注指导

选型表	247
-----------	-----

技术参考资料

脱扣曲线	254
限流	261
剩余电流动作开关与断路器的配合	269
直流应用	270
小型断路器在400Hz系统中的应用	271
级联	272
保护选择性	278
降容系数表	307
断路器的储存和运输注意事项	314

TeSys 电动机起动与保护产品	315
------------------------	-----

WATSN自动转换开关	340
-------------------	-----

5代

行业经验和21项新专利使Acti 9成为低压模数化系统领域的新航标

> Acti 9

“使能源消耗得以优化”。



高品质模数化
配电系统

Acti 9第五代模数化配电系统，为您提供安全、灵活、简单的全新体验

施耐德电气基于超过40年专注于客户需求的电气专业经验，推出第五代模数化配电系统——Acti 9。Acti 9提供最快捷和灵活的安装体验，完全消除了维护和操作过程中的安全顾虑。Acti 9可适应最具挑战性的网络和环境，同时保持成本效益不随时间的推移而降低，它是目前最安全、灵活、简单和创新的低压模数化配电系统。



Acti 9：
安全 灵活 简单



Acti 9：
第5代模数化配电
系统

Acti 9

最安全、灵活和简单的配电解决方案

保护系统

- > 小型断路器
- > 剩余电流动作保护器
- > 剩余电流动作保护附件
- > 电涌保护器
- > 电气和机械附件



更安全

严密精准，更安心。



更灵活

自如共享，更高效。

控制系统

- > 接触器
- > 脉冲开关
- > RCA远程控制附件
- > ARA自动重合控制附件
- > Reflex iC60集成控制断路器
- > Acti 9 Smartlink智能接口单元

安装系统

- > Multiclip配电模块
- > Distribloc配电模块
- > 梳状母排



更简单

轻松操控，更经济。

安全

即使在苛刻的环境下，仍可保证人员和设备的绝对安全。

100%

在苛刻环境下保证人员和设备的绝对安全。



工业场所和商业及民用楼宇的最佳选择



最苛刻的环境下确保用电安全

Acti 9系统可以给您、您的客户、以及他们的设备提供目前可达到的最高级别的保护。其众多的国际认证和保护创新意味着Acti 9系统甚至超过了最苛刻的要求，确保您的终端配电系统100%的绝对安全。

保证维护过程中的安全

VisiSafe ‘看得见的安全’

在任何环境和条件下，VisiSafe都可确保下级电路的绝对可靠安全。

- VisiSafe绿色指示条，可靠指示触点的断开位置。
- 冲击耐受电压：Uimp = 6kV
- 保证即便是在过压情况下，依然有效提高设备的使用寿命
- 在模数化产品中最高的耐污染等级：3级
- 承诺一个真正的适用于苛刻环境的产品，甚至包括带有灰尘和导电污染的环境
- 绝缘电压：500V
- 保证操作者操作的绝对安全



只有施耐德电气提供

“我不用担心电气设备、建筑以及内部人员的安全问题。”

承诺对电击的绝对保护



只有施耐德电气提供

电击防护等级：2级 (Class2)

Acti 9是目前唯一有此安全级别的设备。断路器表面和内部零件之间的电气间隙超过了标准规定的两倍。不论环境或操作者经验如何，Acti 9都可以保证在设备整个使用寿命周期内的无风险维护及使用。

100%

免维护

保护负载并有效延长使用寿命



全系列快速闭合

Acti 9 的快速闭合功能限制了触头闭合时的能量释放，从而有助于防止设备过热和老化。

可靠的紧固



Acti 9接线端子可承受的拧紧力矩相当于国家标准扭矩的二倍，使线缆连接更可靠更牢固。

0

停机时间

零风险锁确保绝对安全



集成式的挂锁机构

Acti 9的远程控制装置使用坚固耐用的集成式挂锁，允许完全锁定以确保安全。它可以防止对供电设备无意或未经授权的远程操控，因此可确保操作人员的绝对安全。

安全可靠的连接



Acti 9的接线端子防护等级达到IP20B，使连接更可靠更安全。

灵活

Acti 9为您提供前所未有的终端配电体验。



灵活的设计减少系统集成和维护时间

创新的双锁定夹结构设计，Multiclip快速接线及负载平衡系统，灵活的实现系统集成；创新的信号传输模式，大大降低系统的复杂度，实现终端配电系统与楼宇监控管理系统的无缝连接，使您的企业更有竞争力。

“当我们使用了Acti 9，我总会有意外的惊喜。”

创新的18mm 1P+N剩余电流保护断路器



只有施耐德电气提供

- 减半的产品宽度
- 节省配电箱空间，降低总体造价
- 灵活的接线方式
- 上进下出或下进上出，适应各地区标准的需求
- 一体化结构设计
- 无需现场拼装，精简的产品型号和库存管理

30%

30%的配电盘在设计、接线或调试等阶段需要进行调整。使用Acti 9可以大幅节省调整所需的时间。

创新的Reflex iC60集成控制断路器



只有施耐德电气提供

Reflex iC60创新性的将小型断路器和控制模块相结合，可以灵活适应工业、商业及民用的场所的照明控制等动态需求。Reflex iC60可以方便的与PLC和楼宇管理系统(BMS)连接，无需附加任何其他组件。您所需要的一切都包含其中。



Reflex iC60的集成化结构可以减少50%以上的连接线缆，并可以实现更高效的线路检查和连接。

可满足系统升级及快速调整的需要



Multiclip配电系统允许您快速增加额外的设备并实现相间平衡调节，同时Multiclip还提供无需螺丝的快速连接。

更方便的使用梳状母排



双锁定夹结构允许在不移动梳状母排的情况下安装/取下断路器。

完备的安装附件



Acti 9系统包含有一整套完备的安装附件：灵活简便的挂锁系统、分电模块、装在机柜门上的旋转手柄、端子盖、插拔式底座、相间间隔片、夹装式标签牌。

简单

设计、选型、安装……一切都变得更简单



简单高效的终端配电解决方案，可应用于任何系统

Acti 9的创新设计，使原来复杂的商业楼宇和工业设施的终端配电系统变得简单高效。VisiTrip 本体故障指示，直观的产品代码，清晰的产品标识，使您可以快速掌握Acti 9的操作与维护。

“关于Acti 9的一切都那么简单和友好，无论何种应用，都可轻松应对。”

更少的停机时间，更好的供电连续性



只有施耐德电气提供

VisiTrip本地故障脱扣指示，能够最大限度减少停机时间，并且缩短维修时间。

100%

MCB与RCCB协调工作

无人值守场合的自动操控



Acti 9推出的全新自动重合远程控制附件，多种程序供选择，可以有效降低无人值守场合的操控成本。

对任何PLC及BMS系统开放



Acti 9控制类产品使用的标准Ti24接口，可以灵活的与各种PLC及BMS(楼宇管理系统)相连接，适应不同的应用需求。可以最大限度的优化照明和楼宇控制设计。

更好的可读性



锁定装置具有特定颜色，符合人体工程学。蓝色N极标识有很好的可读性且有助于提高维修的速度。

15%

节省设计与安装时间

100%协调



漏电保护装置和小型断路器之间100%的协调，您无需花费时间去翻阅大量的技术指导或协调性表格。另外，Reflex iC60首次在一个装置中集成保护、控制、信号传输等诸多功能。

直观的产品号



Acti 9产品号的末三位数字意味着在订购或设计时可以方便地了解产品的极数和额定电流。

A9XXX225 = 2P, 25A

环保

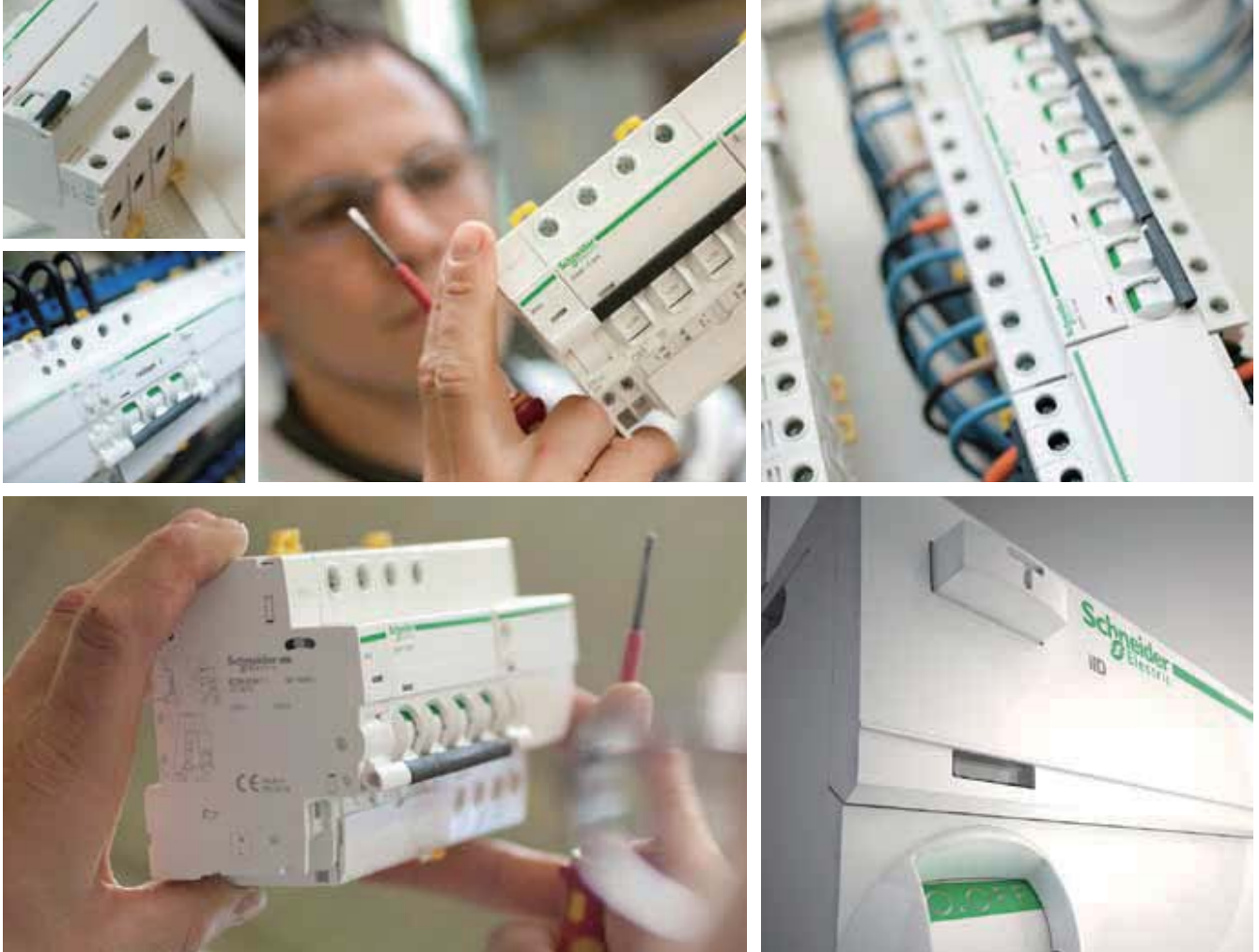

Acti 9让您的感受与众不同

先进的人体工程学且注重细节

Acti 9自设计初就注定备受瞩目。我们采用了简洁的线条和与众不同的设计理念，赋予了Acti 9完美的外观。它会让您立即体会到其精心的设计和细节，以及对用户的友好。清晰的标识和一流的外观将使您的客户对Acti 9留下深刻的印象。

高品质，精细且准确

即使只是手握Acti 9，您依旧会体会到其与众不同的品质。内部机构的运行迅速而精准，绝无任何可疑的噪音。Acti 9光滑的表面和精巧的部件让您拥有不一样的感觉。

“当您手握它时，您会毫不犹豫地感叹其高端的质量。”



自始至终，我们致力于提供更高效率的能源利用

无论是现在还是将来，Acti9都将帮助您满足高效使用能源和保护环境的要求。它将最大限度地减少您的配电系统从设计阶段开始到最终回收整个使用周期中对环境所产生的影响，Acti9可以使您在高效使用能源的同时对环境的影响降至最低，而这对于我们的地球是极为必要的。

100%

100%可回收材料
100%符合RoHS
100%符合REACH

20%

能耗节省



说明



范围	产品	编码	内部编码	极数	编码	额定电流(A)	编码
Acti 9 (A9)	iC65/iDPNK2	F		0	0	1	01
	iDPN/iDPNa-K	P		1P	1	1.6	72
	iC65N-K	K		2P	2	2	02
	iID	R		3P	3	2.5	73
	Vigi iC65	V		4P	4	4	04
	Vigi iDPN	Y		1P+N	6	6	06
	iDPN Vigi	D				6.3	76
	iINT125	S				10	10
	控制类元件	C				12.5	82
	附件	A				16	16
	C65-DC*	N				20	20
	C120/Vigi C120*	N				25	25
	C65-DC/C120电气附件*	N				32	32
	PC导轨插座*	A				40	40
					50	50	
					63	63	
					80	80	
					100	91	
					125	92	

* C65-DC, C120, VigiC120, PC导轨插座及电气附件后五位独立编码。

A		M	
● ARA.....	194	● MINp.....	225
● Acti 9 Smartlink.....	205	● MN (C65-DC/C120).....	119
C		● MN (C60).....	124
● C60H.....	60	● MN (NG125).....	129
● C60N.....	58	● MN [®] (C65-DC/C120).....	119
● C60 UL489.....	54	● MN [®] (C60).....	125
● C65H-DC.....	48	● MV(C65-DC/C120).....	130
● C65L-DC.....	51	● MV(C60).....	126
● C65N-DC.....	46	● MX/MX+OF (C65-DC/C120).....	120
● C120H.....	72	● MX/MX+OF (C60).....	126
● C120L.....	74	● MX+OF (NG125).....	129
D		● MXV.....	130
● Distribloc.....	224	● Multiclip.....	234
i		N	
● iACTc.....	166	● NG125H.....	76
● iACTs.....	166	● NG125L.....	78
● iACT24.....	167	O	
● iATL4.....	181	● OF (C65-DC/C120).....	120
● iATL24.....	182	● OF (C60).....	124
● iATLc+c.....	180	● OF+SD/OF (C65-DC/C120).....	120
● iATLc+s.....	180	● OF+SD/OF (C60).....	124
● iATLm.....	181	● OF+SD24 (C65-DC/C60/C120).....	120
● iATLz.....	181	● OF+SD/OF+OF (NG125).....	129
● iC60L MA.....	41	● OF/SD+OF (iC65/iDPN/iID).....	124
● iC65H.....	34	P	
● iC65L.....	38	● PC.....	82
● iC65N.....	30	● Pragma.....	238
● iC65N-K.....	44	● Pragma C.....	241
● iC65N.....	115	R	
● iCT.....	158	● RCA.....	189
● iDPNa.....	62	● Reflex iC60.....	199
● iDPNa-K.....	70	S	
● iDPNa Vigi+.....	98	● SD (C65-DC/C120).....	120
● iDPNH.....	66	● SD (C60).....	124
● iDPNK2.....	68	● SDV.....	130
● iDPNN.....	64	V	
● iDPNN Vigi+.....	98	● Vigi C120.....	100
● iID.....	105	● Vigi iC65.....	88
● iINT125.....	80	● Vigi iDPN.....	93
● iMN.....	110	● Vigi NG125.....	102
● iMNs.....	110		
● iMNV.....	110		
● iMSU.....	110		
● iMX.....	111		
● iMX+OF.....	111		
● iOF.....	111		
● iOF+SD24.....	111		
● iPRC.....	156		
● iPRF1.....	139		
● iPRI.....	154		
● iPRU.....	141		
● iPR-DC.....	152		
● IPT.....	150		
● iSD.....	113		
● iST.....	148		
● iTL.....	172		
● iTLc.....	177		
● iTLm.....	177		
● iTLs.....	177		
● IC2000.....	214		
● IH, IHH.....	212		
● IHP.....	212		
● ITA.....	212		

00000 快速接线及负载平衡模块

04000 Multiclip 4P 80A236

04040 Distribloc配电模块(上进线)
63A 4P230

04041 Distribloc配电模块(下进线)
63A 4P230

04045 Distribloc配电模块 125A 4P.....232

13000

13678 天翼系列暗装配电箱TYA-08242

13678W 天翼系列暗装配电箱TYA-08-W242

13679 天翼系列暗装配电箱 TYA-12.....242

13679W 天翼系列暗装配电箱 TYA-12-W.....242

13680 天翼系列暗装配电箱TYA-16242

13680W 天翼系列暗装配电箱TYA-16-W242

13681 天翼系列暗装配电箱TYA-20242

13681W 天翼系列暗装配电箱TYA-20 -W.....242

13684 天翼系列暗装配电箱TYA-24242

13684W 天翼系列暗装配电箱TYA-24-W242

13685 天翼系列暗装配电箱TYA-36242

13685W 天翼系列暗装配电箱TYA-36-W242

13686 天翼系列暗装配电箱TYA-08T242

13686W 天翼系列暗装配电箱TYA-08T-W242

13687 天翼系列暗装配电箱TYA-12T242

13687W 天翼系列暗装配电箱TYA-12T-W242

13688 天翼系列暗装配电箱TYA-16T242

13688W 天翼系列暗装配电箱TYA-16T-W242

13689 天翼系列暗装配电箱TYA-20T242

13689W 天翼系列暗装配电箱TYA-20T-W242

13690 天翼系列暗装配电箱TYA-24T242

13690W 天翼系列暗装配电箱TYA-24T-W242

13694 天翼系列暗装配电箱TYA-36T242

13694W 天翼系列暗装配电箱TYA-36T-W242

13695 天翼系列明装配电箱TYM-08242

13696 天翼系列明装配电箱TYM-12242

13697 天翼系列明装配电箱TYM-16242

13698 天翼系列明装配电箱TYM-20242

13699 天翼系列明装配电箱TYM-24242

13701 天翼系列明装配电箱TYM-36242

13705 天翼系列明装配电箱TYM-08T242

13706 天翼系列明装配电箱TYM-12T242

13711 天翼系列明装配电箱TYM-16T242

13715 天翼系列明装配电箱TYM-20T242

13716 天翼系列明装配电箱TYM-24T242

13720 天翼系列明装配电箱TYM-36T242

15000

15281 前面板探测头224

15331 18mm IHH 7天 1c机械式定时开关217

15335 18mm IH 24h 1c机械式定时开关217

15336 18mm IH 24h 1c(储能100小时)
机械式定时开关217

15337 IH 24h 2c 机械式定时开关216

15341 IH定时拨片 定时拨片217

16000

16632 PRF1 12.5r 1P+N140

16633 PRF1 12.5r 3P140

16634 PRF1 12.5r 3P+N140

18000

18705 NG125H 1P C10A76

18706 NG125H 1P C16A76

18707 NG125H 1P C20A76

18708 NG125H 1P C25A76

18709 NG125H 1P C32A76

18710 NG125H 1P C40A76

18711 NG125H 1P C50A76

18712 NG125H 1P C63A76

18713 NG125H 1P C80A76

18714 NG125H 2P C10A76

18715 NG125H 2P C16A76

18716 NG125H 2P C20A76

18717 NG125H 2P C25A76

18718 NG125H 2P C32A76

18719 NG125H 2P C40A76

18720 NG125H 2P C50A76

18721 NG125H 2P C63A76

18722 NG125H 2P C80A76

18723 NG125H 3P C10A76

18724 NG125H 3P C16A76

18725 NG125H 3P C20A76

18726 NG125H 3P C25A76

18727 NG125H 3P C32A76

18728 NG125H 3P C40A76

18729 NG125H 3P C50A76

18730 NG125H 3P C63A76

18731 NG125H 3P C80A76

18732 NG125H 4P C10A76

18733 NG125H 4P C16A76

18734 NG125H 4P C20A76

18735 NG125H 4P C25A76

18736 NG125H 4P C32A76

18737 NG125H 4P C40A76

18738 NG125H 4P C50A76

18739 NG125H 4P C63A76

18740 NG125H 4P C80A76

18777 NG125L 1P C10A78

18778 NG125L 1P C16A78

18779 NG125L 1P C20A78

18780 NG125L 1P C25A78

18781 NG125L 1P C32A78

18782 NG125L 1P C40A78

18783 NG125L 1P C50A78

18784 NG125L 1P C63A78

18785 NG125L 1P C80A78

18788 NG125L 2P C10A78

18789 NG125L 2P C16A78

18790 NG125L 2P C20A78

18791 NG125L 2P C25A78

18792 NG125L 2P C32A78

18793 NG125L 2P C40A78

18794 NG125L 2P C50A78

18795 NG125L 2P C63A78

18796 NG125L 2P C80A78

18799 NG125L 3P C10A78

18800 NG125L 3P C16A78

18801 NG125L 3P C20A78

18802 NG125L 3P C25A78

18803 NG125L 3P C32A78

18804 NG125L 3P C40A78

18805 NG125L 3P C50A78

18806 NG125L 3P C63A78

18807 NG125L 3P C80A78

18810 NG125L 4P C10A78

18811 NG125L 4P C16A78

18812 NG125L 4P C20A78

18813 NG125L 4P C25A78

18814 NG125L 4P C32A78

18815 NG125L 4P C40A78

18816 NG125L 4P C50A78

18817 NG125L 4P C63A78

18818 NG125L 4P C80A78

18830 NG125L 1P D10A78

18831 NG125L 1P D16A78

18832 NG125L 1P D20A78

18833 NG125L 1P D25A78

18834 NG125L 1P D32A78

18835 NG125L 1P D40A78

18836 NG125L 1P D50A78

18837 NG125L 1P D63A78

18838 NG125L 1P D80A78

18839 NG125L 2P D10A78

18840 NG125L 2P D16A78

18841 NG125L 2P D20A78

18842 NG125L 2P D25A78

18843 NG125L 2P D32A78

18844 NG125L 2P D40A78

18845 NG125L 2P D50A78

18846 NG125L 2P D63A78

18847 NG125L 2P D80A78

18848 NG125L 3P D10A78

18849 NG125L 3P D16A78

18850 NG125L 3P D20A78

18851 NG125L 3P D25A78

18852 NG125L 3P D32A78

18853 NG125L 3P D40A78

18854 NG125L 3P D50A78

18855 NG125L 3P D63A78

18856 NG125L 3P D80A78

18857 NG125L 4P D10A78

18858 NG125L 4P D16A78

18859 NG125L 4P D20A78

18860 NG125L 4P D25A78

18861 NG125L 4P D32A78

18862 NG125L 4P D40A78

18863 NG125L 4P D50A78

18864 NG125L 4P D63A78

18865 NG125L 4P D80A78

19000

19000 Vigi NG125 2P 63A 30mA102

19001 Vigi NG125 2P 63A 300mA102

19002 Vigi NG125 3P 63A 30mA102

19003 Vigi NG125 3P 63A 300mA102

19004 Vigi NG125 4P 63A 30mA102

19005 Vigi NG125 4P 63A 300mA102

19030 Vigi NG125 2P 63A 300mA(S)102

19032 Vigi NG125 3P 63A 300mA(S)102

19034 Vigi NG125 4P 63A 300mA(S)102

19036 Vigi NG125 3P 63A 300...3000mA102

19037 Vigi NG125 4P 63A 300...3000mA102

19058 SDV 250V AC(0.1...2A) NO128

19059 SDV 250V AC(0.1...2A) NF130

19060 MXV 110...240V AC 110V DC.....130

19064 MX+OF 230...415V AC 110...130V DC129

19065 MX+OF 48...130V AC 48V DC129

19066 MX+OF 24V AC 24V DC129

19067 MN 230...240V AC129

19071 OF+OF 220...240V AC(6A)129

19072 OF+SD 220...240V AC(6A)129

19088 标准型延展手柄138

19089 安全型延展手柄138

19090 挂锁附件138

19091 绝缘分线终端(一组4个)138

19096 绝缘分线终端(一组3个)138

19350 NG125H 1P D10A76

19351 NG125H 1P D16A76

19352 NG125H 1P D20A76

19353 NG125H 1P D25A76

19354 NG125H 1P D32A76

19355 NG125H 1P D40A76

19356 NG125H 1P D50A76

19357 NG125H 1P D63A76

19358 NG125H 1P D80A76

19359 NG125H 2P D10A76

19360 NG125H 2P D16A76

19361 NG125H 2P D20A76

19362 NG125H 2P D25A76

19363 NG125H 2P D32A76

19364 NG125H 2P D40A76

19365 NG125H 2P D50A76

19366 NG125H 2P D63A76

19367 NG125H 2P D80A76

19368 NG125H 3P D10A76

19369 NG125H 3P D16A76

19370 NG125H 3P D20A76

19371 NG125H 3P D25A76

19372 NG125H 3P D32A76

19373 NG125H 3P D40A76

19374 NG125H 3P D50A76

19375 NG125H 3P D63A76

19376 NG125H 3P D80A76

19377 NG125H 4P D10A76

19378 NG125H 4P D16A76

19379 NG125H 4P D20A76

19380 NG125H 4P D25A76

19381 NG125H 4P D32A76

19382 NG125H 4P D40A76

19383 NG125H 4P D50A76

19384 NG125H 4P D63A76

19385 NG125H 4P D80A76

21000

21094 iDPN 新型梳状母排端盖附件1P+N227

21096 iDPN 新型梳状母排梳齿保护罩附件1P+N227

21098 iDPN 新型梳状母排绝缘连接端子附件227

21501 iDPN 新型梳状母排 1P+N 9x24mm226

21503 iDPN 新型梳状母排 1P+N 9x48mm226

26000

26476 MX 110...415V (C60)126

26477 MX 48V (C60)126

26478 MX 12/24V (C60)126

26924 OF (1NO-NC) (C60)124

26927 SD (C60)124

26929 OF+SD / OF(C60)124

26946 MX+OF 110...415V (C60)126

26947 MX+OF 48V (C60)126

26948 MX+OF 12/24V (C60)126

26960 MN 220...240V (C60)125

26961 MN 48V (C60)125

26963 MN(S) 220...240V (C60)125

26970 挂锁辅件 (C65-DC/C60/C120)136

26996 断路器插拔底座136

27000

27046 旋转手柄底座136

27047 正向加长旋转手柄136

27048 正向或侧向操作旋转手柄136

27062 间隔件136

27145 挂锁辅件 (C120)136

60000

60100 C60 UL489隧道式120-240V~C0.5A 1P...55

60101 C60 UL489隧道式120-240V~C1A 1P...55

60102 C60 UL489隧道式120-240V~C1.5A 1P...55

60103 C60 UL489隧道式120-240V~C2A 1P...55

60104 C60 UL489隧道式120-240V~C3A 1P...55

60105 C60 UL489隧道式120-240V~C4A 1P...55

60106 C60 UL489隧道式120-240V~C5A 1P...55

60107 C60 UL489隧道式120-240V~C6A 1P...55

60108 C60 UL489隧道式120-240V~C7A 1P...55

60109 C60 UL489隧道式120-240V~C8A 1P...55

60110 C60 UL489隧道式120-240V~C10A 1P...55

60111	C60 UL489隧道式120-240V~C13A 1P.....55	60203	C60 UL489环形120-240V~C2A 1P.....55	60295	C60 UL489环形120-240V~D15A 3P..55
60112	C60 UL489隧道式120-240V~C15A 1P.....55	60204	C60 UL489环形120-240V~C3A 1P.....55	60296	C60 UL489环形120-240V~D20A 3P..55
60113	C60 UL489隧道式120-240V~C20A 1P.....55	60205	C60 UL489环形120-240V~C4A 1P.....55	60297	C60 UL489环形120-240V~D25A 3P..55
60114	C60 UL489隧道式120-240V~C25A 1P.....55	60206	C60 UL489环形120-240V~C5A 1P.....55	60298	C60 UL489环形120-240V~D30A 3P..55
60115	C60 UL489隧道式120-240V~C30A 1P.....55	60207	C60 UL489环形120-240V~C6A 1P.....55	60299	C60 UL489环形120-240V~D35A 3P..55
60116	C60 UL489隧道式120-240V~C35A 1P.....55	60208	C60 UL489环形120-240V~C7A 1P.....55		
60117	C60 UL489隧道式120-240V~D0.5A 1P.....55	60209	C60 UL489环形120-240V~C8A 1P.....55		
60118	C60 UL489隧道式120-240V~D1A 1P.....55	60210	C60 UL489环形120-240V~C10A 1P..55		
60119	C60 UL489隧道式120-240V~D1.5A 1P.....55	60211	C60 UL489环形120-240V~C13A 1P..55		
60120	C60 UL489隧道式120-240V~D2A 1P.....55	60212	C60 UL489环形120-240V~C15A 1P..55		
60121	C60 UL489隧道式120-240V~D3A 1P.....55	60213	C60 UL489环形120-240V~C20A 1P..55		
60122	C60 UL489隧道式120-240V~D4A 1P.....55	60214	C60 UL489环形120-240V~C25A 1P..55		
60123	C60 UL489隧道式120-240V~D5A 1P.....55	60215	C60 UL489环形120-240V~C30A 1P..55		
60124	C60 UL489隧道式120-240V~D6A 1P.....55	60216	C60 UL489环形120-240V~C35A 1P..55		
60125	C60 UL489隧道式120-240V~D7A 1P.....55	60217	C60 UL489环形120-240V~D0.5A 1P..55		
60126	C60 UL489隧道式120-240V~D8A 1P.....55	60218	C60 UL489环形120-240V~D1A 1P..55		
60127	C60 UL489隧道式120-240V~D10A 1P.....55	60219	C60 UL489环形120-240V~D1.5A 1P..55		
60128	C60 UL489隧道式120-240V~D13A 1P.....55	60220	C60 UL489环形120-240V~D2A 1P..55		
60129	C60 UL489隧道式120-240V~D15A 1P.....55	60221	C60 UL489环形120-240V~D3A 1P..55		
60130	C60 UL489隧道式120-240V~D20A 1P.....55	60222	C60 UL489环形120-240V~D4A 1P..55		
60131	C60 UL489隧道式120-240V~D25A 1P..55	60223	C60 UL489环形120-240V~D5A 1P..55		
60132	C60 UL489隧道式120-240V~D30A 1P..55	60224	C60 UL489环形120-240V~D6A 1P..55		
60133	C60 UL489隧道式120-240V~D35A 1P..55	60225	C60 UL489环形120-240V~D7A 1P..55		
60134	C60 UL489隧道式120-240V~C0.5A 2P.....55	60226	C60 UL489环形120-240V~D8A 1P..55		
60135	C60 UL489隧道式120-240V~C1A 2P.....55	60227	C60 UL489环形120-240V~D10A 1P..55		
60136	C60 UL489隧道式120-240V~C1.5A 2P.....55	60228	C60 UL489环形120-240V~D13A 1P..55		
60137	C60 UL489隧道式120-240V~C2A 2P.....55	60229	C60 UL489环形120-240V~D15A 1P..55		
60138	C60 UL489隧道式120-240V~C3A 2P.....55	60230	C60 UL489环形120-240V~D20A 1P..55		
60139	C60 UL489隧道式120-240V~C4A 2P.....55	60231	C60 UL489环形120-240V~D25A 1P..55		
60140	C60 UL489隧道式120-240V~C5A 2P.....55	60232	C60 UL489环形120-240V~D30A 1P..55		
60141	C60 UL489隧道式120-240V~C6A 2P.....55	60233	C60 UL489环形120-240V~D35A 1P..55		
60142	C60 UL489隧道式120-240V~C7A 2P.....55	60234	C60 UL489环形120-240V~C0.5A 2P..55		
60143	C60 UL489隧道式120-240V~C8A 2P.....55	60235	C60 UL489环形120-240V~C1A 2P..55		
60144	C60 UL489隧道式120-240V~C10A 2P.....55	60236	C60 UL489环形120-240V~C1.5A 2P..55		
60145	C60 UL489隧道式120-240V~C13A 2P.....55	60237	C60 UL489环形120-240V~C2A 2P.....55		
60146	C60 UL489隧道式120-240V~C15A 2P.....55	60238	C60 UL489环形120-240V~C3A 2P.....55		
60147	C60 UL489隧道式120-240V~C20A 2P.....55	60239	C60 UL489环形120-240V~C4A 2P.....55		
60148	C60 UL489隧道式120-240V~C25A 2P.....55	60240	C60 UL489环形120-240V~C5A 2P.....55		
60149	C60 UL489隧道式120-240V~C30A 2P.....55	60241	C60 UL489环形120-240V~C6A 2P.....55		
60150	C60 UL489隧道式120-240V~C35A 2P.....55	60242	C60 UL489环形120-240V~C7A 2P.....55		
60151	C60 UL489隧道式120-240V~D0.5A 2P..55	60243	C60 UL489环形120-240V~C8A 2P.....55		
60152	C60 UL489隧道式120-240V~D1A 2P.....55	60244	C60 UL489环形120-240V~C10A 2P..55		
60153	C60 UL489隧道式120-240V~D1.5A 2P..55	60245	C60 UL489环形120-240V~C13A 2P..55		
60154	C60 UL489隧道式120-240V~D2A 2P.....55	60246	C60 UL489环形120-240V~C15A 2P..55		
60155	C60 UL489隧道式120-240V~D3A 2P.....55	60247	C60 UL489环形120-240V~C20A 2P..55		
60156	C60 UL489隧道式120-240V~D4A 2P.....55	60248	C60 UL489环形120-240V~C25A 2P..55		
60157	C60 UL489隧道式120-240V~D5A 2P.....55	60249	C60 UL489环形120-240V~C30A 2P..55		
60158	C60 UL489隧道式120-240V~D6A 2P.....55	60250	C60 UL489环形120-240V~C35A 2P..55		
60159	C60 UL489隧道式120-240V~D7A 2P.....55	60251	C60 UL489环形120-240V~D0.5A 2P..55		
60160	C60 UL489隧道式120-240V~D8A 2P.....55	60252	C60 UL489环形120-240V~D1A 2P.....55		
60161	C60 UL489隧道式120-240V~D10A 2P.....55	60253	C60 UL489环形120-240V~D1.5A 2P..55		
60162	C60 UL489隧道式120-240V~D13A 2P.....55	60254	C60 UL489环形120-240V~D2A 2P.....55		
60163	C60 UL489隧道式120-240V~D15A 2P.....55	60255	C60 UL489环形120-240V~D3A 2P.....55		
60164	C60 UL489隧道式120-240V~D20A 2P.....55	60256	C60 UL489环形120-240V~D4A 2P.....55		
60165	C60 UL489隧道式120-240V~D25A 2P.....55	60257	C60 UL489环形120-240V~D5A 2P.....55		
60166	C60 UL489隧道式120-240V~D30A 2P.....55	60258	C60 UL489环形120-240V~D6A 2P.....55		
60167	C60 UL489隧道式120-240V~D35A 2P.....55	60259	C60 UL489环形120-240V~D7A 2P.....55		
60168	C60 UL489隧道式120-240V~C1A 3P.....55	60260	C60 UL489环形120-240V~D8A 2P.....55		
60169	C60 UL489隧道式120-240V~C1.5A 3P.....55	60261	C60 UL489环形120-240V~D10A 2P..55		
60170	C60 UL489隧道式120-240V~C2A 3P.....55	60262	C60 UL489环形120-240V~D13A 2P..55		
60171	C60 UL489隧道式120-240V~C3A 3P.....55	60263	C60 UL489环形120-240V~D15A 2P..55		
60172	C60 UL489隧道式120-240V~C4A 3P.....55	60264	C60 UL489环形120-240V~D20A 2P..55		
60173	C60 UL489隧道式120-240V~C5A 3P.....55	60265	C60 UL489环形120-240V~D25A 2P..55		
60174	C60 UL489隧道式120-240V~C6A 3P.....55	60266	C60 UL489环形120-240V~D30A 2P..55		
60175	C60 UL489隧道式120-240V~C7A 3P.....55	60267	C60 UL489环形120-240V~D35A 2P..55		
60176	C60 UL489隧道式120-240V~C8A 3P.....55	60268	C60 UL489环形120-240V~C1A 3P.....55		
60177	C60 UL489隧道式120-240V~C10A 3P.....55	60269	C60 UL489环形120-240V~C1.5A 3P.....55		
60178	C60 UL489隧道式120-240V~C13A 3P.....55	60270	C60 UL489环形120-240V~C2A 3P.....55		
60179	C60 UL489隧道式120-240V~C15A 3P.....55	60271	C60 UL489环形120-240V~C3A 3P.....55		
60180	C60 UL489隧道式120-240V~C20A 3P.....55	60272	C60 UL489环形120-240V~C4A 3P.....55		
60181	C60 UL489隧道式120-240V~C25A 3P.....55	60273	C60 UL489环形120-240V~C5A 3P.....55		
60182	C60 UL489隧道式120-240V~C30A 3P.....55	60274	C60 UL489环形120-240V~C6A 3P.....55		
60183	C60 UL489隧道式120-240V~C35A 3P.....55	60275	C60 UL489环形120-240V~C7A 3P.....55		
60184	C60 UL489隧道式120-240V~D1A 3P.....55	60276	C60 UL489环形120-240V~C8A 3P.....55		
60185	C60 UL489隧道式120-240V~D1.5A 3P.....55	60277	C60 UL489环形120-240V~C10A 3P..55		
60186	C60 UL489隧道式120-240V~D2A 3P.....55	60278	C60 UL489环形120-240V~C13A 3P..55		
60187	C60 UL489隧道式120-240V~D3A 3P.....55	60279	C60 UL489环形120-240V~C15A 3P..55		
60188	C60 UL489隧道式120-240V~D4A 3P.....55	60280	C60 UL489环形120-240V~C20A 3P..55		
60189	C60 UL489隧道式120-240V~D5A 3P.....55	60281	C60 UL489环形120-240V~C25A 3P..55		
60190	C60 UL489隧道式120-240V~D6A 3P.....55	60282	C60 UL489环形120-240V~C30A 3P..55		
60191	C60 UL489隧道式120-240V~D7A 3P.....55	60283	C60 UL489环形120-240V~C35A 3P..55		
60192	C60 UL489隧道式120-240V~D8A 3P.....55	60284	C60 UL489环形120-240V~D1A 3P.....55		
60193	C60 UL489隧道式120-240V~D10A 3P.....55	60285	C60 UL489环形120-240V~D1.5A 3P.....55		
60194	C60 UL489隧道式120-240V~D13A 3P.....55	60286	C60 UL489环形120-240V~D2A 3P.....55		
60195	C60 UL489隧道式120-240V~D15A 3P.....55	60287	C60 UL489环形120-240V~D3A 3P.....55		
60196	C60 UL489隧道式120-240V~D20A 3P.....55	60288	C60 UL489环形120-240V~D4A 3P.....55		
60197	C60 UL489隧道式120-240V~D25A 3P.....55	60289	C60 UL489环形120-240V~D5A 3P.....55		
60198	C60 UL489隧道式120-240V~D30A 3P.....55	60290	C60 UL489环形120-240V~D6A 3P.....55		
60199	C60 UL489隧道式120-240V~D35A 3P.....55	60291	C60 UL489环形120-240V~D7A 3P.....55		
60200	C60 UL489环形120-240V~C0.5A 1P.....55	60292	C60 UL489环形120-240V~D8A 3P.....55		
60201	C60 UL489环形120-240V~C1A 1P.....55	60293	C60 UL489环形120-240V~D10A 3P..55		
60202	C60 UL489环形120-240V~C1.5A 1P.....55	60294	C60 UL489环形120-240V~D13A 3P..55		

91000
917132 MV过压脱扣单元(C60).....123

A9
A9917132 MV(C65-DC/C120).....117

A9A

A9A16412	PC导轨插座2P 10A.....82
A9A16414	PC导轨插座2P+E 10A.....82
A9A16415	PC导轨插座2P+E 16A.....82
A9A16416	PC导轨插座3P+E 16A.....82
A9A16417	PC导轨插座3P+E 25A.....82
A9A16418	PC导轨插座3P+E 32A.....82
A9A26476	iMX 100-415V.....111
A9A26477	iMX 48V.....111
A9A26478	iMX 12-24V.....111
A9A26897	iOF+SD24.....111
A9A26924	iOF.....111
A9A26927	iSD.....111
A9A26929	OF/SD+OF.....111
A9A26946	iMX+OF 100-415V.....111
A9A26947	iMX+OF 48V.....111
A9A26948	iMX+OF 12-24V.....111
A9A26960	iMN 220-240V.....110
A9A26961	iMN 48V.....110
A9A26963	iMNs 220-240V.....110
A9A26970	挂锁辅件(1包10个).....132
A9A26974	iMNV(用于4P MCB).....110
A9A26979	iMSU 275V.....110
A9A26980	iMNV(用于1P+N/2P MCB).....110
A9A27003	断路器插拔式底座.....132
A9A27005	黑色手柄+基座.....132
A9A27006	红色手柄+基座.....132
A9A27008	旋转手柄基座(不含手柄).....132
A9A27062	9mm 间隔件.....168

A9C

A9C15409	iATLc+s 24-240 VAC集中控制+指示附件..180
A9C15410	iATLc+c 24-240 VAC多级集中控制...180
A9C15412	iATL 230VAC 50-60Hz 步进控制附件..181
A9C15413	iATLz 130-240 VAC 按钮控制附件...181
A9C15414	iATLm 12-240 VAC 锁存控制模块...181
A9C15424	iATL24 24V DC控制和指示附件.....182
A9C15415	黄色卡夹.....168
A9C15914	iACTs 1NO+1NC.....166
A9C15924	iACT24.....167
A9C18308	iACTc 230...240VAC.....166
A9C18309	iACTc 24...48VAC.....166
A9C20132	iCT 2P 2NO 24V 25A.....170
A9C20134	iCT 4P 4NO

A9C30212	iTL16A 2P 2NO 48VAC 24VDC	176
A9C30311	iTL16A 1P 1NO 130VAC 48VDC	176
A9C30312	iTL16A 2P 2NO 130VAC 48VDC	176
A9C30315	iTLi16A 1NO 1NC 130VAC	
	50-60Hz 48VDC 脉冲开关	176
A9C30811	iTL16A 1P 1NO 230...240VAC 110VDC ...	176
A9C30812	iTL16A 2P 2NO 230...240VAC 110VDC .	176
A9C30831	iTL 32A 1NO 230...240VAC	
	50-60Hz 110VDC 脉冲开关	176
A9C32016	iETL16A 1O-C 1NO 12VAC	
	50-60Hz 6VDC 脉冲开关扩展	176
A9C32116	iETL16A 1O-C 1NO 24VAC	
	50-60Hz 12VDC 脉冲开关扩展	176
A9C32216	iETL16A 1O-C 1NO 48VAC	
	50-60Hz 24VDC 脉冲开关扩展	176
A9C32316	iETL16A 1O-C 1NO 130VAC	
	50-60Hz 48VDC 脉冲开关扩展	176
A9C32811	iTLs 16A 1NO 230...240VAC	
	50-60Hz 110VDC 带远程指示 的脉冲开关	177
A9C32816	iETL16A 1O-C 1NO 230...240VAC	
	50-60Hz 110VDC 脉冲开关扩展	176
A9C32836	iETL 32A 1O-C 1NO 230...240VAC	
	50-60Hz 110VDC 脉冲开关扩展	176
A9C33111	iTLc 16A 1NO 24VAC 50-60Hz 带集中控制的脉冲开关	177
A9C33211	iTLc 16A 1NO 48VAC 50-60Hz 带集中控制的脉冲开关	177
A9C33811	iTLc 16A 1NO 230...240VAC	
	50-60Hz带集中控制的脉冲开关	177
A9C34811	iTlm 16A 1NO 230...240VAC	
	50-60Hz 带锁存控制的脉冲开关	177
A9C52210	ReflexiC60N 2P C10A(不带Ti24接口)	199
A9C52216	ReflexiC60N 2P C16A(不带Ti24接口)	199
A9C52225	ReflexiC60N 2P C25A(不带Ti24接口)	199
A9C52240	ReflexiC60N 2P C40A(不带Ti24接口)	199
A9C52263	ReflexiC60N 2P C63A(不带Ti24接口)	199
A9C52310	ReflexiC60N 3P C10A(不带Ti24接口)	199
A9C52316	ReflexiC60N 3P C16A(不带Ti24接口)	199
A9C52325	ReflexiC60N 3P C25A(不带Ti24接口)	199
A9C52340	ReflexiC60N 3P C40A(不带Ti24接口)	199
A9C52363	ReflexiC60N 3P C63A(不带Ti24接口)	199
A9C52410	ReflexiC60N 4P C10A(不带Ti24接口)	199
A9C52416	ReflexiC60N 4P C16A(不带Ti24接口)	199
A9C52425	ReflexiC60N 4P C25A(不带Ti24接口)	199
A9C52440	ReflexiC60N 4P C40A(不带Ti24接口)	199
A9C52463	ReflexiC60N 4P C63A(不带Ti24接口)	199
A9C52483	ReflexiC60N 4P C83A(不带Ti24接口)	199
A9C62210	ReflexiC60N 2P C10A(带Ti24接口)	199
A9C62216	ReflexiC60N 2P C16A(带Ti24接口)	199
A9C62225	ReflexiC60N 2P C25A(带Ti24接口)	199
A9C62240	ReflexiC60N 2P C40A(带Ti24接口)	199
A9C62263	ReflexiC60N 2P C63A(带Ti24接口)	199
A9C62310	ReflexiC60N 3P C10A(带Ti24接口)	199
A9C62316	ReflexiC60N 3P C16A(带Ti24接口)	199
A9C62325	ReflexiC60N 3P C25A(带Ti24接口)	199
A9C62340	ReflexiC60N 3P C40A(带Ti24接口)	199
A9C62363	ReflexiC60N 3P C63A(带Ti24接口)	199
A9C62410	ReflexiC60N 4P C10A(带Ti24接口)	199
A9C62416	ReflexiC60N 4P C16A(带Ti24接口)	199
A9C62425	ReflexiC60N 4P C25A(带Ti24接口)	199
A9C62440	ReflexiC60N 4P C40A(带Ti24接口)	199
A9C62463	ReflexiC60N 4P C63A(带Ti24接口)	199
A9C63210	ReflexiC60N 2P D10A(带Ti24接口)	199
A9C63216	ReflexiC60N 2P D16A(带Ti24接口)	199
A9C63225	ReflexiC60N 2P D25A(带Ti24接口)	199
A9C63310	ReflexiC60N 3P D10A(带Ti24接口)	199
A9C63316	ReflexiC60N 3P D16A(带Ti24接口)	199
A9C63325	ReflexiC60N 3P D25A(带Ti24接口)	199
A9C63410	ReflexiC60N 4P D10A(带Ti24接口)	199
A9C63416	ReflexiC60N 4P D16A(带Ti24接口)	199
A9C63425	ReflexiC60N 4P D25A(带Ti24接口)	199
A9C65210	ReflexiC60H 2P C10A(带Ti24接口)	199
A9C65216	ReflexiC60H 2P C16A(带Ti24接口)	199
A9C65225	ReflexiC60H 2P C25A(带Ti24接口)	199
A9C65240	ReflexiC60H 2P C40A(带Ti24接口)	199
A9C65310	ReflexiC60H 3P C10A(带Ti24接口)	199
A9C65316	ReflexiC60H 3P C16A(带Ti24接口)	199
A9C65325	ReflexiC60H 3P C25A(带Ti24接口)	199
A9C65340	ReflexiC60H 3P C40A(带Ti24接口)	199
A9C65410	ReflexiC60H 4P C10A(带Ti24接口)	199
A9C65416	ReflexiC60H 4P C16A(带Ti24接口)	199
A9C65425	ReflexiC60H 4P C25A(带Ti24接口)	199
A9C65440	ReflexiC60H 4P C40A(带Ti24接口)	199
A9C66210	ReflexiC60H 2P D10A(带Ti24接口)	199
A9C66216	ReflexiC60H 2P D16A(带Ti24接口)	199
A9C66225	ReflexiC60H 2P D25A(带Ti24接口)	199
A9C66310	ReflexiC60H 3P D10A(带Ti24接口)	199
A9C66316	ReflexiC60H 3P D16A(带Ti24接口)	199
A9C66325	ReflexiC60H 3P D25A(带Ti24接口)	199
A9C66410	ReflexiC60H 4P D10A(带Ti24接口)	199
A9C66416	ReflexiC60H 4P D16A(带Ti24接口)	199

A9C66425	ReflexiC60H 4P D25A(带Ti24接口)	199
A9C68225	iCNV自恢复过欠压保护器 25A 2P ...	115
A9C68232	iCNV自恢复过欠压保护器 32A 2P ...	115
A9C68240	iCNV自恢复过欠压保护器 40A 2P ...	115
A9C68250	iCNV自恢复过欠压保护器 50A 2P ...	115
A9C68263	iCNV自恢复过欠压保护器 63A 2P ...	115
A9C68425	iCNV自恢复过欠压保护器 25A 2P ...	115
A9C68432	iCNV自恢复过欠压保护器 32A 4P ...	115
A9C68440	iCNV自恢复过欠压保护器 40A 4P ...	115
A9C68450	iCNV自恢复过欠压保护器 50A 4P ...	115
A9C68463	iCNV自恢复过欠压保护器 63A 4P ...	115
A9C70112	RCA (iC65 1P, 2P 无 Ti24 接口)	189
A9C70114	RCA (iC65 3P, 4P 无 Ti24 接口)	189
A9C70122	RCA (iC65 1P, 2P有Ti24 接口)	189
A9C70124	RCA (iC65 3P, 4P有Ti24 接口)	189
A9C70132	ARA (1P, 2P iC65)	189
A9C70134	ARA (3P,4P iC65)	194
A9C70342	ARA (2P iID 4程序)	194
A9C70344	ARA (4P iID 4程序)	194

A9D		
A9D91606	iDPNa Vigi+ 6A	96
A9D91610	iDPNa Vigi+ 10A	96
A9D91616	iDPNa Vigi+ 16A	96
A9D91620	iDPNa Vigi+ 20A	96
A9D91625	iDPNa Vigi+ 25A	96
A9D91632	iDPNa Vigi+ 32A	96
A9D95606	iDPNN Vigi+ 6A	98
A9D95610	iDPNN Vigi+ 10A	98
A9D95616	iDPNN Vigi+ 16A	98
A9D95620	iDPNN Vigi+ 20A	98
A9D95625	iDPNN Vigi+ 25A	98
A9D95632	iDPNN Vigi+ 32A	98

A9F		
A9F17101	iC65N 1P B1A	30
A9F17102	iC65N 1P B2A	30
A9F17103	iC65N 1P B3A	30
A9F17104	iC65N 1P B4A	30
A9F17106	iC65N 1P B6A	30
A9F17110	iC65N 1P B10A	30
A9F17116	iC65N 1P B16A	30
A9F17120	iC65N 1P B20A	30
A9F17125	iC65N 1P B25A	30
A9F17132	iC65N 1P B32A	30
A9F17140	iC65N 1P B40A	30
A9F17150	iC65N 1P B50A	30
A9F17163	iC65N 1P B63A	30
A9F17201	iC65N 2P B1A	30
A9F17202	iC65N 2P B2A	30
A9F17203	iC65N 2P B3A	30
A9F17204	iC65N 2P B4A	30
A9F17206	iC65N 2P B6A	30
A9F17210	iC65N 2P B10A	30
A9F17216	iC65N 2P B16A	30
A9F17220	iC65N 2P B20A	30
A9F17225	iC65N 2P B25A	30
A9F17232	iC65N 2P B32A	30
A9F17240	iC65N 2P B40A	30
A9F17250	iC65N 2P B50A	30
A9F17263	iC65N 2P B63A	30
A9F17301	iC65N 3P B1A	31
A9F17302	iC65N 3P B2A	31
A9F17303	iC65N 3P B3A	31
A9F17304	iC65N 3P B4A	31
A9F17306	iC65N 3P B6A	31
A9F17310	iC65N 3P B10A	31
A9F17316	iC65N 3P B16A	31
A9F17320	iC65N 3P B20A	31
A9F17325	iC65N 3P B25A	31
A9F17332	iC65N 3P B32A	31
A9F17340	iC65N 3P B40A	31
A9F17350	iC65N 3P B50A	31
A9F17363	iC65N 3P B63A	31
A9F17401	iC65N 4P B1A	31
A9F17402	iC65N 4P B2A	31
A9F17403	iC65N 4P B3A	31
A9F17404	iC65N 4P B4A	31
A9F17406	iC65N 4P B6A	31
A9F17410	iC65N 4P B10A	31
A9F17416	iC65N 4P B16A	31
A9F17420	iC65N 4P B20A	31
A9F17425	iC65N 4P B25A	31
A9F17432	iC65N 4P B32A	31
A9F17440	iC65N 4P B40A	31
A9F17450	iC65N 4P B50A	31
A9F17463	iC65N 4P B63A	31
A9F18101	iC65N 1P C1A	30
A9F18102	iC65N 1P C2A	30
A9F18104	iC65N 1P C4A	30
A9F18106	iC65N 1P C6A	30
A9F18110	iC65N 1P C10A	30
A9F18116	iC65N 1P C16A	30
A9F18120	iC65N 1P C20A	30
A9F18125	iC65N 1P C25A	30
A9F18132	iC65N 1P C32A	30
A9F18140	iC65N 1P C40A	30
A9F18150	iC65N 1P C50A	30
A9F18163	iC65N 1P C63A	30
A9F18201	iC65N 2P C1A	30
A9F18202	iC65N 2P C2A	30
A9F18204	iC65N 2P C4A	30
A9F18206	iC65N 2P C6A	30
A9F18210	iC65N 2P C10A	30
A9F18216	iC65N 2P C16A	30
A9F18220	iC65N 2P C20A	30
A9F18225	iC65N 2P C25A	30
A9F18232	iC65N 2P C32A	30
A9F18240	iC65N 2P C40A	30
A9F18250	iC65N 2P C50A	30
A9F18263	iC65N 2P C63A	30
A9F18301	iC65N 3P C1A	31
A9F18302	iC65N 3P C2A	31
A9F18304	iC65N 3P C4A	31
A9F18306	iC65N 3P C6A	31
A9F18310	iC65N 3P C10A	31
A9F18316	iC65N 3P C16A	31
A9F18320	iC65N 3P C20A	31
A9F18325	iC65N 3P C25A	31
A9F18332	iC65N 3P C32A	31
A9F18340	iC65N 3P C40A	31
A9F18350	iC65N 3P C50A	31
A9F18363	iC65N 3P C63A	31
A9F18401	iC65N 4P C1A	31
A9F18402	iC65N 4P C2A	31
A9F18404	iC65N 4P C4A	31
A9F18406	iC65N 4P C6A	31
A9F18410	iC65N 4P C10A	31
A9F18416	iC65N 4P C16A	31
A9F18420	iC65N 4P C20A	31
A9F18425	iC65N 4P C25A	31
A9F18432	iC65N 4P C32A	31
A9F18440	iC65N 4P C40A	31
A9F18450	iC65N 4P C50A	31
A9F18463	iC65N 4P C63A	31
A9F18610	iDPNNK2 10A	64
A9F18616	iDPNNK2 16A	64
A9F18620	iDPNNK2 20A	64
A9F18625	iDPNNK2 25A	64
A9F18632	iDPNNK2 32A	64
A9F18640	iDPNNK2 40A	64
A9F18650	iDPNNK2 50A	64
A9F18663	iDPNNK2 63A	64
A9F19101	iC65N 1P D1A	30
A9F19102	iC65N 1P D2A	30
A9F19104	iC65N 1P D4A	30
A9F19106	iC65N 1P D6A	30
A9F19110	iC65N 1P D10A	30
A9F19116	iC65N 1P D16A	30
A9F19120	iC65N 1P D20A	30
A9F19125	iC65N 1P D25A	30
A9F19132	iC65N 1P D32A	30
A9F19140	iC65N 1P D40A	30
A9F19150	iC65N 1P D50A	30
A9F19163	iC65N 1P D63A	30
A9F19201	iC65N 2P D1A	30
A9F19202	iC65N 2P D2A	30
A9F19204	iC65N 2P D4A	30
A9F19206	iC65N 2P D6A	30
A9F19210	iC65N 2P D10A	30
A9F19216	iC65N 2P D16A	30
A9F19220	iC65N 2P D20A	30
A9F19225	iC65N 2P D25A	30
A9F19232	iC65N 2P D32A	30
A9F19240	iC65N 2P D40A	30
A9F19250	iC65N 2P D50A	30
A9F19263	iC65N 2P D63A	

A9F19416	iC65N 4P D16A	31	A9F28340	iC65H 3P C40A	35	A9F38316	iC65L 3P C16A	39
A9F19420	iC65N 4P D20A	31	A9F28350	iC65H 3P C50A	35	A9F38320	iC65L 3P C20A	39
A9F19425	iC65N 4P D25A	31	A9F28363	iC65H 3P C63A	35	A9F38325	iC65L 3P C25A	39
A9F19432	iC65N 4P D32A	31	A9F28401	iC65H 4P C1A	35	A9F38332	iC65L 3P C32A	39
A9F19440	iC65N 4P D40A	31	A9F28402	iC65H 4P C2A	35	A9F38340	iC65L 3P C40A	39
A9F19450	iC65N 4P D50A	31	A9F28404	iC65H 4P C4A	35	A9F38350	iC65L 3P C50A	39
A9F19463	iC65N 4P D63A	31	A9F28406	iC65H 4P C6A	35	A9F38363	iC65L 3P C63A	39
A9F27101	iC65H 1P B1A	34	A9F28410	iC65H 4P C10A	35	A9F38401	iC65L 4P C1A	39
A9F27102	iC65H 1P B2A	34	A9F28416	iC65H 4P C16A	35	A9F38402	iC65L 4P C2A	39
A9F27103	iC65H 1P B3A	34	A9F28420	iC65H 4P C20A	35	A9F38404	iC65L 4P C4A	39
A9F27104	iC65H 1P B4A	34	A9F28425	iC65H 4P C25A	35	A9F38406	iC65L 4P C6A	39
A9F27106	iC65H 1P B6A	34	A9F28432	iC65H 4P C32A	35	A9F38410	iC65L 4P C10A	39
A9F27110	iC65H 1P B10A	34	A9F28440	iC65H 4P C40A	35	A9F38416	iC65L 4P C16A	39
A9F27116	iC65H 1P B16A	34	A9F28450	iC65H 4P C50A	35	A9F38420	iC65L 4P C20A	39
A9F27120	iC65H 1P B20A	34	A9F28463	iC65H 4P C63A	35	A9F38425	iC65L 4P C25A	39
A9F27125	iC65H 1P B25A	34	A9F29101	iC65H 1P D1A	34	A9F38432	iC65L 4P C32A	39
A9F27132	iC65H 1P B32A	34	A9F29102	iC65H 1P D2A	34	A9F38440	iC65L 4P C40A	39
A9F27140	iC65H 1P B40A	34	A9F29104	iC65H 1P D4A	34	A9F38450	iC65L 4P C50A	39
A9F27150	iC65H 1P B50A	34	A9F29106	iC65H 1P D6A	34	A9F38463	iC65L 4P C63A	39
A9F27163	iC65H 1P B63A	34	A9F29110	iC65H 1P D10A	34	A9F39101	iC65L 1P D1A	38
A9F27201	iC65H 2P B1A	34	A9F29116	iC65H 1P D16A	34	A9F39102	iC65L 1P D2A	38
A9F27202	iC65H 2P B2A	34	A9F29120	iC65H 1P D20A	34	A9F39104	iC65L 1P D4A	38
A9F27203	iC65H 2P B3A	34	A9F29125	iC65H 1P D25A	34	A9F39106	iC65L 1P D6A	38
A9F27204	iC65H 2P B4A	34	A9F29132	iC65H 1P D32A	34	A9F39110	iC65L 1P D10A	38
A9F27206	iC65H 2P B6A	34	A9F29140	iC65H 1P D40A	34	A9F39116	iC65L 1P D16A	38
A9F27210	iC65H 2P B10A	34	A9F29150	iC65H 1P D50A	34	A9F39120	iC65L 1P D20A	38
A9F27216	iC65H 2P B16A	34	A9F29163	iC65H 1P D63A	34	A9F39125	iC65L 1P D25A	38
A9F27220	iC65H 2P B20A	34	A9F29201	iC65H 2P D1A	34	A9F39132	iC65L 1P D32A	38
A9F27225	iC65H 2P B25A	34	A9F29202	iC65H 2P D2A	34	A9F39140	iC65L 1P D40A	38
A9F27232	iC65H 2P B32A	34	A9F29204	iC65H 2P D4A	34	A9F39150	iC65L 1P D50A	38
A9F27240	iC65H 2P B40A	34	A9F29206	iC65H 2P D6A	34	A9F39163	iC65L 1P D63A	38
A9F27250	iC65H 2P B50A	34	A9F29210	iC65H 2P D10A	34	A9F39201	iC65L 2P D1A	38
A9F27263	iC65H 2P B63A	34	A9F29216	iC65H 2P D16A	34	A9F39202	iC65L 2P D2A	38
A9F27301	iC65H 3P B1A	35	A9F29220	iC65H 2P D20A	34	A9F39204	iC65L 2P D4A	38
A9F27302	iC65H 3P B2A	35	A9F29225	iC65H 2P D25A	34	A9F39206	iC65L 2P D6A	38
A9F27303	iC65H 3P B3A	35	A9F29232	iC65H 2P D32A	34	A9F39210	iC65L 2P D10A	38
A9F27304	iC65H 3P B4A	35	A9F29240	iC65H 2P D40A	34	A9F39216	iC65L 2P D16A	38
A9F27306	iC65H 3P B6A	35	A9F29250	iC65H 2P D50A	34	A9F39220	iC65L 2P D20A	38
A9F27310	iC65H 3P B10A	35	A9F29263	iC65H 2P D63A	34	A9F39225	iC65L 2P D25A	38
A9F27316	iC65H 3P B16A	35	A9F29301	iC65H 3P D1A	35	A9F39232	iC65L 2P D32A	38
A9F27320	iC65H 3P B20A	35	A9F29302	iC65H 3P D2A	35	A9F39240	iC65L 2P D40A	38
A9F27325	iC65H 3P B25A	35	A9F29304	iC65H 3P D4A	35	A9F39250	iC65L 2P D50A	38
A9F27332	iC65H 3P B32A	35	A9F29306	iC65H 3P D6A	35	A9F39263	iC65L 2P D63A	38
A9F27340	iC65H 3P B40A	35	A9F29310	iC65H 3P D10A	35	A9F39301	iC65L 3P D1A	39
A9F27350	iC65H 3P B50A	35	A9F29316	iC65H 3P D16A	35	A9F39302	iC65L 3P D2A	39
A9F27363	iC65H 3P B63A	35	A9F29320	iC65H 3P D20A	35	A9F39304	iC65L 3P D4A	39
A9F27401	iC65H 4P B1A	35	A9F29325	iC65H 3P D25A	35	A9F39306	iC65L 3P D6A	39
A9F27402	iC65H 4P B2A	35	A9F29332	iC65H 3P D32A	35	A9F39310	iC65L 3P D10A	39
A9F27403	iC65H 4P B3A	35	A9F29340	iC65H 3P D40A	35	A9F39316	iC65L 3P D16A	39
A9F27404	iC65H 4P B4A	35	A9F29350	iC65H 3P D50A	35	A9F39320	iC65L 3P D20A	39
A9F27406	iC65H 4P B6A	35	A9F29363	iC65H 3P D63A	35	A9F39325	iC65L 3P D25A	39
A9F27410	iC65H 4P B10A	35	A9F29401	iC65H 4P D1A	35	A9F39332	iC65L 3P D32A	39
A9F27416	iC65H 4P B16A	35	A9F29402	iC65H 4P D2A	35	A9F39340	iC65L 3P D40A	39
A9F27420	iC65H 4P B20A	35	A9F29404	iC65H 4P D4A	35	A9F39350	iC65L 3P D50A	39
A9F27425	iC65H 4P B25A	35	A9F29406	iC65H 4P D6A	35	A9F39363	iC65L 3P D63A	39
A9F27432	iC65H 4P B32A	35	A9F29410	iC65H 4P D10A	35	A9F39401	iC65L 4P D1A	39
A9F27440	iC65H 4P B40A	35	A9F29416	iC65H 4P D16A	35	A9F39402	iC65L 4P D2A	39
A9F27450	iC65H 4P B50A	35	A9F29420	iC65H 4P D20A	35	A9F39404	iC65L 4P D4A	39
A9F27463	iC65H 4P B63A	35	A9F29425	iC65H 4P D25A	35	A9F39406	iC65L 4P D6A	39
A9F28101	iC65H 1P C1A	34	A9F29432	iC65H 4P D32A	35	A9F39410	iC65L 4P D10A	39
A9F28102	iC65H 1P C2A	34	A9F29440	iC65H 4P D40A	35	A9F39416	iC65L 4P D16A	39
A9F28104	iC65H 1P C4A	34	A9F29450	iC65H 4P D50A	35	A9F39420	iC65L 4P D20A	39
A9F28106	iC65H 1P C6A	34	A9F29463	iC65H 4P D63A	35	A9F39425	iC65L 4P D25A	39
A9F28110	iC65H 1P C10A	34	A9F38101	iC65L 1P C1A	38	A9F39432	iC65L 4P D32A	39
A9F28116	iC65H 1P C16A	34	A9F38102	iC65L 1P C2A	38	A9F39440	iC65L 4P D40A	39
A9F28120	iC65H 1P C20A	34	A9F38104	iC65L 1P C4A	38	A9F39450	iC65L 4P D50A	39
A9F28125	iC65H 1P C25A	34	A9F38106	iC65L 1P C6A	38	A9F39463	iC65L 4P D63A	39
A9F28132	iC65H 1P C32A	34	A9F38110	iC65L 1P C10A	38	A9F90204	iC60LMA 2P 4A	41
A9F28140	iC65H 1P C40A	34	A9F38116	iC65L 1P C16A	38	A9F90210	iC60LMA 2P 10A	41
A9F28150	iC65H 1P C50A	34	A9F38120	iC65L 1P C20A	38	A9F90216	iC60LMA 2P 16A	41
A9F28163	iC65H 1P C63A	34	A9F38125	iC65L 1P C25A	38	A9F90225	iC60LMA 2P 25A	41
A9F28201	iC65H 2P C1A	34	A9F38132	iC65L 1P C32A	38	A9F90240	iC60LMA 2P 40A	41
A9F28202	iC65H 2P C2A	34	A9F38140	iC65L 1P C40A	38	A9F90272	iC60LMA 2P 1.6A	41
A9F28204	iC65H 2P C4A	34	A9F38150	iC65L 1P C50A	38	A9F90273	iC60LMA 2P 2.5A	41
A9F28206	iC65H 2P C6A	34	A9F38163	iC65L 1P C63A	38	A9F90276	iC60LMA 2P 6.3A	41
A9F28210	iC65H 2P C10A	34	A9F38201	iC65L 2P C1A	38	A9F90282	iC60LMA 2P 12.5A	41
A9F28216	iC65H 2P C16A	34	A9F38202	iC65L 2P C2A	38	A9F90304	iC60LMA 3P 4A	41
A9F28220	iC65H 2P C20A	34	A9F38204	iC65L 2P C4A	38	A9F90310	iC60LMA 3P 10A	41
A9F28225	iC65H 2P C25A	34	A9F38206	iC65L 2P C6A	38	A9F90316	iC60LMA 3P 16A	41
A9F28232	iC65H 2P C32A	34	A9F38210	iC65L 2P C10A	38	A9F90325	iC60LMA 3P 25A	41
A9F28240	iC65H 2P C40A	34	A9F38216	iC65L 2P C16A	38	A9F90340	iC60LMA 3P 40A	41
A9F28250	iC65H 2P C50A	34	A9F38220	iC65L 2P C20A	38	A9F90372	iC60LMA 3P 1.6A	41
A9F28263	iC65H 2P C63A	34	A9F38225	iC65L 2P C25A	38	A9F90376	iC60LMA 3P 2.5A	41
A9F28301	iC65H 3P C1A	35	A9F38232	iC65L 2P C32A	38	A9F90377	iC60LMA 3P 6.3A	41
A9F28302	iC65H 3P C2A	35	A9F38240	iC65L 2P C40A	38	A9F90382	iC60LMA 3P 12.5A	41
A9F28304	iC65H 3P C4A	35	A9F38250	iC65L 2P C50A	38			
A9F28306	iC65H 3P C6A	35	A9F38263	iC65L 2P C63A	38	A9K		
A9F28310	iC65H 3P C10A	35	A9F38301	iC65L 3P C1A	39	A9K58106	iC65N-K 1P C6A	44
A9F28316	iC65H 3P C16A	35	A9F38302	iC65L 3P C2A	39	A9K58110	iC65N-K 1P C10A	44
A9F28320	iC65H 3P C20A	35	A9F38304	iC65L 3P C4A	39	A9K58116	iC65N-K 1P C16A	44
A9F28325	iC65H 3P C25A	35	A9F38306	iC65L 3P C6A	39	A9K58120	iC65N-K 1P C20A	44
A9F28332	iC65H 3P C32A	35	A9F38310	iC65L 3P C10A	39	A9K58125	iC65N-K 1P C25A	44

A9K58132	iC65N-K 1P C32A	44
A9K58206	iC65N-K 2P C6A	44
A9K58210	iC65N-K 2P C10A	44
A9K58216	iC65N-K 2P C16A	44
A9K58220	iC65N-K 2P C20A	44
A9K58225	iC65N-K 2P C25A	44
A9K58232	iC65N-K 2P C32A	44
A9K58306	iC65N-K 3P C6A	44
A9K58310	iC65N-K 3P C10A	44
A9K58316	iC65N-K 3P C16A	44
A9K58320	iC65N-K 3P C20A	44
A9K58325	iC65N-K 3P C25A	44
A9K58332	iC65N-K 3P C32A	44
A9K58406	iC65N-K 4P C6A	44
A9K58410	iC65N-K 4P C10A	44
A9K58416	iC65N-K 4P C16A	44
A9K58420	iC65N-K 4P C20A	44
A9K58425	iC65N-K 4P C25A	44
A9K58432	iC65N-K 4P C32A	44

A9L

A9L000002	iDGn-350	144
A9L010002	iDGn 10-350	144
A9L010100	iPRU 10 1P	143
A9L010102	iD10-350	144
A9L010200	iPRU 10 2P	143
A9L010300	iPRU 10 3P	143
A9L010400	iPRU 10 4P	143
A9L010500	iPRU 10 1P+N	144
A9L010600	iPRU 10 3P+N	144
A9L020100	iPRU 20 1P	143
A9L020101	iPRU 20r 1P	143
A9L020102	iD20-350	144
A9L020200	iPRU 20 2P	143
A9L020201	iPRU 20r 2P	143
A9L020300	iPRU 20 3P	143
A9L020301	iPRU 20r 3P	143
A9L020400	iPRU 20 4P	143
A9L020401	iPRU 20r 4P	143
A9L020500	iPRU 20 1P+N	144
A9L020501	iPRU 20r 1P+N	144
A9L020600	iPRU 20 3P+N	144
A9L020601	iPRU 20r 3P+N	144
A9L040100	iPRU 40 1P	143
A9L040101	iPRU 40r 1P	143
A9L040102	iD40-350	144
A9L040200	iPRU 40 2P	143
A9L040201	iPRU 40r 2P	143
A9L040300	iPRU 40 3P	143
A9L040301	iPRU 40r 3P	143
A9L040400	iPRU 40 4P	143
A9L040401	iPRU 40r 4P	143
A9L040500	iPRU 40 1P+N	144
A9L040501	iPRU 40r 1P+N	144
A9L040600	iPRU 40 3P+N	144
A9L040601	iPRU 40r 3P+N	144
A9L065101	iPRU 65r 1P	143
A9L065102	iD65-350	144
A9L065201	iPRU 65r 2P	143
A9L065301	iPRU 65r 3P	143
A9L065401	iPRU 65r 4P	143
A9L065501	iPRU 65r 1P+N	144
A9L065601	iPRU 65r 3P+N	144
A9L080001	iPRU 80r Gn	146
A9L080002	iDGn 80-350	146
A9L080101	iPRU 80r 1P	145
A9L080102	iD80-350	146
A9L120001	iPRU 120r Gn	146
A9L120002	iDGn 120-350	146
A9L120101	iPRU 120r 1P	145
A9L120102	iD120-350	146
A9L16337	iPRC	154
A9L16339	iPRI	154
A9L16434	iPR-DC 40r 600PV	153
A9L16436	iPR-DC 40r 1000PV	153
A9L16632	iPRF1 12.5r 1P+N	140
A9L16633	iPRF1 12.5r 3P	140
A9L16634	iPRF1 12.5r 3P+N	140
A9L16683	C40-340 600PV	153
A9L16690	Cneutral	153
A9L16692	C40-460 1000PV	153
A9L916600	iST 65 1P	149
A9L916603	iST 65 2P	149
A9L916604	iST 65 3P	149
A9L916605	iST 65r 3P+N	149
A9L916606	iST 65 3P+N	149
A9L916607	iST 65r 4P	149
A9L916608	iST 65 4P	149
A9L916609	iST 40 1P	149
A9L916611	iST 40 1P+N	149
A9L916612	iST 40 2P	149
A9L916613	iST 40 3P	149

A9L916614	iST 40r 3P+N	149
A9L916615	iST 40 3P+N	149
A9L916616	iST 40r 4P	149
A9L916617	iST 40 4P	149
A9L916618	iST 20 1P	149
A9L916620	iST 20 1P+N	149
A9L916621	iST 20 2P	149
A9L916622	iST 20 3P	149
A9L916623	iST 20 3P+N	149
A9L916624	iST 20 4P	149
A9L916625	iST 20r 3P+N	149
A9L916671	iPT 40r 3P	151
A9L916672	iPT 40 3P+N	151
A9L916673	iPT 40 1P+N	151
A9L916674	iPT 20r 3P+N	151
A9L916675	iPT 20 3P+N	151
A9L916676	iPT 20 1P+N	151
A9L916685	iD40-385	151
A9L916686	iD20-385	151
A9L916687	iDGn	151





A9N

A9N18544	Vigi C120 2P 300mA[S]	100
A9N18546	Vigi C120 3P 300mA[S]	100
A9N18548	Vigi C120 4P 300mA[S]	100
A9N18563	Vigi C120 2P 30mA	100
A9N18564	Vigi C120 2P 300mA	100
A9N18566	Vigi C120 3P 30mA	100
A9N18567	Vigi C120 3P 300mA	100
A9N18568	Vigi C120 3P 500mA	100
A9N18569	Vigi C120 4P 30mA	100
A9N18570	Vigi C120 4P 300mA	100
A9N18571	Vigi C120 4P 500mA	100
A9N19558	C120H 3P B100A	72
A9N19559	C120H 3P B125A	72
A9N19560	C120H 2P B125A	72
A9N19800	C120H 1P C63A	72
A9N19801	C120H 2P C63A	72
A9N19802	C120H 3P C63A	72
A9N19803	C120H 4P C63A	72
A9N19804	C120H 1P D63A	72
A9N19805	C120H 2P D63A	72
A9N19806	C120H 3P D63A	72
A9N19807	C120H 4P D63A	72
A9N19808	C120H 1P C80A	72
A9N19809	C120H 2P C80A	72
A9N19810	C120H 3P C80A	72
A9N19811	C120H 4P C80A	72
A9N19812	C120H 1P D80A	72
A9N19813	C120H 2P D80A	72
A9N19814	C120H 3P D80A	72
A9N19815	C120H 4P D80A	72
A9N19816	C120H 1P C100A	72
A9N19817	C120H 2P C100A	72
A9N19818	C120H 3P C100A	72
A9N19819	C120H 4P C100A	72
A9N19820	C120H 1P D100A	72
A9N19821	C120H 2P D100A	72
A9N19822	C120H 3P D100A	72
A9N19823	C120H 4P D100A	72
A9N19824	C120H 1P C125A	72
A9N19825	C120H 2P C125A	72
A9N19826	C120H 3P C125A	72
A9N19827	C120H 4P C125A	72
A9N19828	C120H 1P D125A	72
A9N19829	C120H 2P D125A	72
A9N19830	C120H 3P D125A	72
A9N19831	C120H 4P D125A	72
A9N19832	C120L 1P C63A	74
A9N19833	C120L 2P C63A	74
A9N19834	C120L 3P C63A	74
A9N19835	C120L 4P C63A	74
A9N19836	C120L 1P D63A	74
A9N19837	C120L 2P D63A	74
A9N19838	C120L 3P D63A	74
A9N19839	C120L 4P D63A	74
A9N19840	C120L 1P C80A	74
A9N19841	C120L 2P C80A	74
A9N19842	C120L 3P C80A	74
A9N19843	C120L 4P C80A	74
A9N19844	C120L 1P D80A	74
A9N19845	C120L 2P D80A	74
A9N19846	C120L 3P D80A	74
A9N19847	C120L 4P D80A	74
A9N19848	C120L 1P C100A	74
A9N19849	C120L 2P C100A	74
A9N19850	C120L 3P C100A	74
A9N19851	C120L 4P C100A	74
A9N19852	C120L 1P D100A	74
A9N19853	C120L 2P D100A	74
A9N19854	C120L 3P D100A	74
A9N19855	C120L 4P D100A	74







A9N19856	C120L 1P C125A	74
A9N19857	C120L 2P C125A	74
A9N19858	C120L 3P C125A	74
A9N19859	C120L 4P C125A	74
A9N19860	C120L 1P D125A	74
A9N19861	C120L 2P D125A	74
A9N19862	C120L 3P D125A	74
A9N19863	C120L 4P D125A	74
A9N22000	C65H-DC 1P B1A	48
A9N22001	C65H-DC 1P B2A	48
A9N22002	C65H-DC 1P B3A	48
A9N22003	C65H-DC 1P B4A	48
A9N22004	C65H-DC 1P B6A	48
A9N22005	C65H-DC 1P B10A	48
A9N22006	C65H-DC 1P B16A	48
A9N22007	C65H-DC 1P B20A	48
A9N22008	C65H-DC 1P B25A	48
A9N22009	C65H-DC 1P B32A	48
A9N22010	C65H-DC 1P B40A	48
A9N22011	C65H-DC 1P B50A	48
A9N22012	C65H-DC 1P B63A	48
A9N22020	C65H-DC 2P B1A	48
A9N22021	C65H-DC 2P B2A	48
A9N22022	C65H-DC 2P B3A	48
A9N22023	C65H-DC 2P B4A	48
A9N22024	C65H-DC 2P B6A	48
A9N22025	C65H-DC 2P B10A	48
A9N22026	C65H-DC 2P B16A	48
A9N22027	C65H-DC 2P B20A	48
A9N22028	C65H-DC 2P B25A	48
A9N22029	C65H-DC 2P B32A	48
A9N22030	C65H-DC 2P B40A	48
A9N22031	C65H-DC 2P B50A	48
A9N22032	C65H-DC 2P B63A	48
A9N22050	C65H-DC 1P C1A	48
A9N22051	C65H-DC 1P C2A	48
A9N22052	C65H-DC 1P C3A	48
A9N22053	C65H-DC 1P C4A	48
A9N22054	C65H-DC 1P C6A	48
A9N22055	C65H-DC 1P C10A	48
A9N22056	C65H-DC 1P C16A	48
A9N22057	C65H-DC 1P C20A	48
A9N22058	C65H-DC 1P C25A	48
A9N22059	C65H-DC 1P C32A	48
A9N22060	C65H-DC 1P C40A	48
A9N22061	C65H-DC 1P C50A	48
A9N22062	C65H-DC 1P C63A	48
A9N22070	C65H-DC 2P C1A	48
A9N22071	C65H-DC 2P C2A	48
A9N22072	C65H-DC 2P C3A	48
A9N22073	C65H-DC 2P C4A	48
A9N22074	C65H-DC 2P C6A	48
A9N22075	C65H-DC 2P C10A	48
A9N22076	C65H-DC 2P C16A	48
A9N22077	C65H-DC 2P C20A	48
A9N22078	C65H-DC 2P C25A	48
A9N22079	C65H-DC 2P C32A	48
A9N22080	C65H-DC 2P C40A	48
A9N22081	C65H-DC 2P C50A	48
A9N22082	C65H-DC 2P C63A	48
A9N22100	C65L-DC 1P C1A	51
A9N22101	C65L-DC 1P C2A	51
A9N22102	C65L-DC 1P C3A	51
A9N22103	C65L-DC 1P C4A	51
A9N22104	C65L-DC 1P C6A	51
A9N22105	C65L-DC 1P C10A	51
A9N22106	C65L-DC 1P C16A	51
A9N22107	C65L-DC 1P C20A	51
A9N22108	C65L-DC 1P C25A	51
A9N22109	C65L-DC 1P C32A	51
A9N22110	C65L-DC 1P C40A	51
A9N22111	C65L-DC 1P C50A	51
A9N22112	C65L-DC 1P C63A	51
A9N22120	C65L-DC 2P C1A	51
A9N22121	C65L-DC 2P C2A	51
A9N22122	C65L-DC 2P C3A	51
A9N22123	C65L-DC 2P C4A	51
A9N22124	C65L-DC 2P C6A	51
A9N22125	C65L-DC 2P C10A	51
A9N22126	C65L-DC 2P C16A	51
A9N22127	C65L-DC 2P C20A	51
A9N22128	C65L-DC 2P C25A	51
A9N22129	C65L-DC 2P C32A	51
A9N22130	C65L-DC 2P C40A	51
A9N22131	C65L-DC 2P C50A	51
A9N22132	C65L-DC 2P C63A	51
A9N22400	C65N-DC 1P C1A	46
A9N22401	C65N-DC 1P C2A	46
A9N22402	C65N-DC 1P C4A	46
A9N22403	C65N-DC 1P C6A	46
A9N22404	C65N-DC 1P C10A	46
A9N22405	C65N-DC 1P C16A	46

A9N22406	C65N-DC 1P C20A	46	A9R52240	iID 2P 40A 30mA AC	105	A9XMSB11	Acti 9 Smartlink Modbus	206
A9N22407	C65N-DC 1P C25A	46	A9R52263	iID 2P 63A 30mA AC	105	A9XPCM04	iC65 新型梳状母排绝缘连接端子附件	229
A9N22408	C65N-DC 1P C32A	46	A9R52280	iID 2P 80A 30mA AC	105	A9XPE110	iC65 新型梳状母排端盖附件1P	229
A9N22409	C65N-DC 1P C40A	46	A9R52291	iID 2P 100A 30mA AC	105	A9XPE210	iC65 新型梳状母排端盖附件2P	229
A9N22410	C65N-DC 1P C50A	46	A9R52425	iID 4P 25A 30mA AC	105	A9XPE310	iC65 新型梳状母排端盖附件3P	229
A9N22411	C65N-DC 1P C63A	46	A9R52440	iID 4P 40A 30mA AC	105	A9XPE410	iC65 新型梳状母排端盖附件4P	229
A9N22420	C65N-DC 2P C1A	46	A9R52463	iID 4P 63A 30mA AC	105	A9XPH112	iC65 新型梳状母排 1P 9x24mm	228
A9N22421	C65N-DC 2P C2A	46	A9R52480	iID 4P 80A 30mA AC	105	A9XPH124	iC65 新型梳状母排 1P 9x48mm	228
A9N22422	C65N-DC 2P C4A	46	A9R52491	iID 4P 100A 30mA AC	105	A9XPH212	iC65 新型梳状母排 2P 9x24mm	228
A9N22423	C65N-DC 2P C6A	46	A9R62240	iID 2P 40A 100mA AC	105	A9XPH224	iC65 新型梳状母排 2P 9x48mm	228
A9N22424	C65N-DC 2P C10A	46	A9R62263	iID 2P 63A 100mA AC	105	A9XPH312	iC65 新型梳状母排 3P 9x24mm	228
A9N22425	C65N-DC 2P C16A	46	A9R62440	iID 4P 40A 100mA AC	105	A9XPH324	iC65 新型梳状母排 3P 9x48mm	228
A9N22426	C65N-DC 2P C20A	46	A9R62463	iID 4P 63A 100mA AC	105	A9XPH412	iC65 新型梳状母排 4P 9x24mm	228
A9N22427	C65N-DC 2P C25A	46	A9R82240	iID 2P 40A 300mA AC	105	A9XPH424	iC65 新型梳状母排 4P 9x48mm	228
A9N22428	C65N-DC 2P C32A	46	A9R82263	iID 2P 63A 300mA AC	105	A9XPT920	iC65 新型梳状母排梳齿保护罩附件	229
A9N22429	C65N-DC 2P C40A	46	A9R82280	iID 2P 80A 300mA AC	105			
A9N22430	C65N-DC 2P C50A	46	A9R82291	iID 2P 100A 300mA AC	105	A9Y		
A9N22431	C65N-DC 2P C63A	46	A9R82440	iID 4P 40A 300mA AC	105	A9Y47625	Vigi iDPN A ELE 25A 10mA	93
A9N26476	MX 110...415V(C65-DC/C120)	120	A9R82463	iID 4P 63A 300mA AC	105	A9Y47640	Vigi iDPN A ELE 40A 10mA	93
A9N26477	MX 48V(C65-DC/C120)	120	A9R82480	iID 4P 80A 300mA AC	105	A9Y50625	Vigi iDPN G A ELE 25A 30mA	93
A9N26478	MX 12/24V(C65-DC/C120)	120	A9R82491	iID 4P 100A 300mA AC	105	A9Y50640	Vigi iDPN G ELE 40A (下出线)	93
A9N26899	OF+SD24(C65-DC/C120)	121				A9Y52625	Vigi iDPN ELM 25A 30mA	93
A9N26924	OF (1NO-NC)(C65-DC/C120)	121	A9V			A9Y52640	Vigi iDPN ELM 40A 30mA	93
A9N26927	SD(C65-DC/C120)	121	A9V50240	Vigi iC65 ELE G 2P 40A 30mA AC	88	A9Y53625	Vigi iDPN ELE 25A (下出线)	93
A9N26929	OF+SD / OF(C65-DC/C120)	121	A9V50263	Vigi iC65 ELE G 2P 63A 30mA AC	88	A9Y53640	Vigi iDPN ELE 40A (下出线)	93
A9N26946	MX+OF 110...415V(C65-DC/C120)	120	A9V52225	Vigi iC65 ELM 2P 25A 30mA AC	90	A9Y56625	Vigi iDPN A ELM 25A 30mA	93
A9N26947	MX+OF 48V(C65-DC/C120)	120	A9V52240	Vigi iC65 ELM 2P 40A 30mA AC	90	A9Y56640	Vigi iDPN A ELM 40A 30mA	93
A9N26948	MX+OF 12/24V(C65-DC/C120)	120	A9V52263	Vigi iC65 ELM 2P 63A 30mA AC	90	A9Y57625	Vigi iDPN A ELE 25A 30mA	93
A9N26960	MN 220...240V(C65-DC/C120)	119	A9V52325	Vigi iC65 ELM 3P 25A 30mA AC	90	A9Y57640	Vigi iDPN A ELE 40A 30mA	93
A9N26961	MN 48V(C65-DC/C120)	119	A9V52340	Vigi iC65 ELM 3P 40A 30mA AC	90			
A9N26963	MN 220...240V(C65-DC/C120)	119	A9V52363	Vigi iC65 ELM 3P 63A 30mA AC	90	CCT		
			A9V52425	Vigi iC65 ELM 4P 25A 30mA AC	90	CCT15233	MINp定时器	225
			A9V52440	Vigi iC65 ELM 4P 40A 30mA AC	90	CCT15268	墙式探测头	224
			A9V52463	Vigi iC65 ELM 4P 63A 30mA AC	90	CCT15284	IC2000 光敏开关(带前面板式探测头)	224
			A9V53240	Vigi iC65 ELE 2P 40A 30mA AC	88	CCT15338	IH 60Min 1c机械式定时开关	216
A9S			A9V53263	Vigi iC65 ELE 2P 63A 30mA AC	88	CCT15365	IH 24h 1c机械式定时开关	216
A9S68132	iINT 32A 1P	80	A9V53340	Vigi iC65 ELE 3P 40A 30mA AC	88	CCT15367	IH 7天 1c机械式定时开关	217
A9S68140	iINT 40A 1P	80	A9V53363	Vigi iC65 ELE 3P 63A 30mA AC	88	CCT15368	IC2000 光敏开关(带墙式探测头)	224
A9S68163	iINT 63A 1P	80	A9V53440	Vigi iC65 ELE 4P 40A 30mA AC	88	CCT15720	IHP+1c可编程时间控制开关	214
A9S68180	iINT 80A 1P	80	A9V53463	Vigi iC65 ELE 4P 63A 30mA AC	88	CCT15721	IHP+1c可编程时间控制开关	214
A9S68191	iINT 100A 1P	80	A9V53640	Vigi iC65 ELE 1P+N 40A 30mA AC	88	CCT15722	IHP+2c可编程时间控制开关	214
A9S68192	iINT 125A 1P	80	A9V53663	Vigi iC65 ELE 1P+N 63A 30mA AC	88	CCT15723	IHP+2c可编程时间控制开关	214
A9S68232	iINT 32A 2P	80	A9V57240	Vigi iC65 ELE 2P 40A 30mA AC	89	CCT15860	IHP+ 编程工具包	215
A9S68240	iINT 40A 2P	80	A9V57263	Vigi iC65 ELE 2P 63A 30mA AC	89	CCT15861	IHP+ 备份存储器	215
A9S68263	iINT 63A 2P	80	A9V57340	Vigi iC65 ELE 3P 40A 30mA AC	89	CCT15910	ITA 1c多功能电子式可编程定时开关	215
A9S68280	iINT 80A 2P	80	A9V57363	Vigi iC65 ELE 3P 63A 30mA AC	89	CCT15940	ITA 4c多功能电子式可编程定时开关	215
A9S68291	iINT 100A 2P	80	A9V57440	Vigi iC65 ELE 4P 40A 30mA AC	89	CCT15950	ITA 编程工具包	215
A9S68292	iINT 125A 2P	80	A9V57463	Vigi iC65 ELE 4P 63A 30mA AC	89	CCT15955	ITA备份存储器	215
A9S68332	iINT 32A 3P	80	A9V57640	Vigi iC65 ELE 1P+N 40A 30mA AC	89			
A9S68340	iINT 40A 3P	80	A9V57663	Vigi iC65 ELE 1P+N 63A 30mA AC	89	LSX		
A9S68363	iINT 63A 3P	80	A9V62263	Vigi iC65 ELM 2P 63A 100mA AC	90	LSX58052A	Multiclip 200A 2P	229
A9S68380	iINT 80A 3P	80	A9V62363	Vigi iC65 ELM 3P 63A 100mA AC	90	LSX58053A	Multiclip 200A 3P	229
A9S68391	iINT 100A 3P	80	A9V62463	Vigi iC65 ELM 4P 63A 100mA AC	90	LSX58054A	Multiclip 200A 4P	229
A9S68392	iINT 125A 3P	80	A9V63240	Vigi iC65 ELE 2P 40A 100mA AC	88			
A9S68432	iINT 32A 4P	80	A9V63263	Vigi iC65 ELE 2P 63A 100mA AC	88	MGN		
A9S68440	iINT 40A 4P	80	A9V63340	Vigi iC65 ELE 3P 40A 100mA AC	88	MGN25080	C60H 1P D1A	60
A9S68463	iINT 63A 4P	80	A9V63363	Vigi iC65 ELE 3P 63A 100mA AC	88	MGN25081	C60H 1P D2A	60
A9S68480	iINT 80A 4P	80	A9V63440	Vigi iC65 ELE 4P 40A 100mA AC	88	MGN25082	C60H 1P D3A	60
A9S68491	iINT 100A 4P	80	A9V63463	Vigi iC65 ELE 4P 63A 100mA AC	88	MGN25083	C60H 1P D4A	60
A9S68492	iINT 125A 4P	80	A9V73263	Vigi iC65 ELE 2P 63A 100mA-S AC	88	MGN25084	C60H 1P D6A	60
A9P			A9V73363	Vigi iC65 ELE 3P 63A 100mA-S AC	88	MGN25085	C60H 1P D10A	60
A9P08606	iDPNa C 6A 4.5kA	62	A9V73463	Vigi iC65 ELE 4P 63A 100mA-S AC	88	MGN25086	C60H 1P D16A	60
A9P08610	iDPNa C 10A 4.5kA	62	A9V82263	Vigi iC65 ELM 2P 63A 300mA AC	90	MGN25087	C60H 1P D20A	60
A9P08616	iDPNa C 16A 4.5kA	62	A9V82363	Vigi iC65 ELM 3P 63A 300mA AC	90	MGN25088	C60H 1P D25A	60
A9P08620	iDPNa C 20A 4.5kA	62	A9V82463	Vigi iC65 ELM 4P 63A 300mA AC	90	MGN25089	C60H 1P D32A	60
A9P08625	iDPNa C 25A 4.5kA	62	A9V83240	Vigi iC65 ELE 2P 40A 300mA AC	88	MGN25090	C60H 1P D40A	60
A9P08632	iDPNa C 32A 4.5kA	62	A9V83263	Vigi iC65 ELE 2P 63A 300mA AC	88	MGN25108	C60H 2P D1A	60
A9P08640	iDPNa C 40A 4.5kA	62	A9V83340	Vigi iC65 ELE 3P 40A 300mA AC	88	MGN25111	C60H 2P D2A	60
A9P18602	iDPNN C 2A 6kA	64	A9V83363	Vigi iC65 ELE 3P 63A 300mA AC	88	MGN25112	C60H 2P D3A	60
A9P18606	iDPNN C 6A 6kA	64	A9V83440	Vigi iC65 ELE 4P 40A 300mA AC	88	MGN25113	C60H 2P D4A	60
A9P18610	iDPNN C 10A 6kA	64	A9V83463	Vigi iC65 ELE 4P 63A 300mA AC	88	MGN25114	C60H 2P D6A	60
A9P18616	iDPNN C 16A 6kA	64	A9V92263	Vigi iC65 ELM 2P 63A 300mA-S AC	90	MGN25115	C60H 2P D10A	60
A9P18620	iDPNN C 20A 6kA	64	A9V92363	Vigi iC65 ELM 3P 63A 300mA-S AC	90	MGN25117	C60H 2P D16A	60
A9P18625	iDPNN C 25A 6kA	64	A9V92463	Vigi iC65 ELM 4P 63A 300mA-S AC	90	MGN25118	C60H 2P D20A	60
A9P18632	iDPNN C 32A 6kA	64	A9V93240	Vigi iC65 ELE 2P 40A 300mA-S AC	88	MGN25119	C60H 2P D25A	60
A9P18640	iDPNN C 40A 6kA	64	A9V93263	Vigi iC65 ELE 2P 63A 300mA-S AC	88	MGN25120	C60H 2P D32A	60
A9P28602	iDPNH C 2A 10kA	66	A9V93340	Vigi iC65 ELE 3P 40A 300mA-S AC	88	MGN25121	C60H 2P D40A	60
A9P28606	iDPNH C 6A 10kA	66	A9V93363	Vigi iC65 ELE 3P 63A 300mA-S AC	88	MGN25124	C60H 3P D1A	60
A9P28610	iDPNH C 10A 10kA	66	A9V93440	Vigi iC65 ELE 4P 40A 300mA-S AC	88	MGN25125	C60H 3P D2A	60
A9P28616	iDPNH C 16A 10kA	66	A9V93463	Vigi iC65 ELE 4P 63A 300mA-S AC	88	MGN25126	C60H 3P D3A	60
A9P28620	iDPNH C 20A 10kA	66				MGN25127	C60H 3P D4A	60
A9P28625	iDPNH C 25A 10kA	66	A9X			MGN25128	C60H 3P D6A	60
A9P28632	iDPNH C 32A 10kA	66	A9XC2412	5针Ti24连接器	113	MGN25129	C60H 3P D10A	60
A9P28640	iDPNH C 40A 10kA	66	A9XCAM06	预制连接线, 带2个连接头, 中线	206	MGN25131	C60H 3P D16A	60
A9P58606	iDPNa-K C 6A	70	A9XCAL06	预制连接线, 带2个连接头, 长线	206	MGN25132	C60H 3P D20A	60
A9P58610	iDPNa-K C 10A	70	A9XCAS06	预制连接线, 带2个连接头, 短线	206	MGN25133	C60H 3P D25A	60
A9P58616	iDPNa-K C 16A	70	A9XCATM1	USB/Acti 9 Smartlink 连接线	206	MGN25134	C60H 3P D32A	60
A9P58620	iDPNa-K C 20A	70	A9XCBA06	预制连接线, 带1个连接头, 长线	206	MGN25135	C60H 3P D40A	60
A9P58625	iDPNa-K C 25A	70	A9XM2B04	Multiclip 200 A装配附件	206	MGN25138	C60H 4P D1A	60
A9P58632	iDPNa-K C 32A	70	A9XMEA08	Acti 9 Smartlink Ethernet	206	MGN25139	C60H 4P D2A	60
			A9XMF008	DIN导轨装配附件	206	MGN25140	C60H 4P D3A	60
			A9XMLA02	Multiclip 80A卡装附件	206			

MGN25142	C60H 4P D6A	60	MGN60655	C60H 4P C25A	60	MGN61338	C60 UL489隧道式480Y/277V~ D5A 1P...55
MGN25143	C60H 4P D10A	60	MGN60656	C60H 4P C32A	60	MGN61339	C60 UL489隧道式480Y/277V~ D6A 1P...55
MGN25145	C60H 4P D16A	60	MGN60657	C60H 4P C40A	60	MGN61340	C60 UL489隧道式480Y/277V~ D8A 1P...55
MGN25146	C60H 4P D20A	60	MGN60862	C60N 1P C1A	58	MGN61341	C60 UL489隧道式480Y/277V~ D10A 1P...55
MGN25147	C60H 4P D25A	60	MGN60863	C60N 1P C2A	58	MGN61342	C60 UL489隧道式480Y/277V~ D15A 1P...55
MGN25148	C60H 4P D32A	60	MGN60864	C60N 1P C3A	58	MGN61343	C60 UL489隧道式480Y/277V~ D20A 1P...55
MGN25149	C60H 4P D40A	60	MGN60865	C60N 1P C4A	58	MGN61344	C60 UL489隧道式480Y/277V~ D0.5A 2P...55
MGN60506	C60N 1P D1A	58	MGN60866	C60N 1P C6A	58	MGN61345	C60 UL489隧道式480Y/277V~ D1A 2P...55
MGN60507	C60N 1P D2A	58	MGN60867	C60N 1P C10A	58	MGN61346	C60 UL489隧道式480Y/277V~ D2A 2P...55
MGN60508	C60N 1P D3A	58	MGN60868	C60N 1P C16A	58	MGN61347	C60 UL489隧道式480Y/277V~ D3A 2P...55
MGN60509	C60N 1P D6A	58	MGN60869	C60N 1P C20A	58	MGN61348	C60 UL489隧道式480Y/277V~ D4A 2P...55
MGN60510	C60N 1P D10A	58	MGN60870	C60N 1P C25A	58	MGN61349	C60 UL489隧道式480Y/277V~ D5A 2P...55
MGN60511	C60N 1P D16A	58	MGN60871	C60N 1P C32A	58	MGN61350	C60 UL489隧道式480Y/277V~ D6A 2P...55
MGN60512	C60N 1P D20A	58	MGN60872	C60N 1P C40A	58	MGN61351	C60 UL489隧道式480Y/277V~ D8A 2P...55
MGN60513	C60N 1P D25A	58	MGN60873	C60N 1P C50A	58	MGN61352	C60 UL489隧道式480Y/277V~ D10A 2P...55
MGN60514	C60N 1P D32A	58	MGN60874	C60N 1P C63A	58	MGN61353	C60 UL489隧道式480Y/277V~ D15A 2P...55
MGN60515	C60N 1P D40A	58	MGN60875	C60N 2P C1A	58	MGN61354	C60 UL489隧道式480Y/277V~ D20A 2P...55
MGN60518	C60N 2P D1A	58	MGN60876	C60N 2P C2A	58	MGN61356	C60 UL489隧道式480Y/277V~ D1A 3P...55
MGN60519	C60N 2P D2A	58	MGN60877	C60N 2P C3A	58	MGN61357	C60 UL489隧道式480Y/277V~ D2A 3P...55
MGN60520	C60N 2P D3A	58	MGN60878	C60N 2P C4A	58	MGN61358	C60 UL489隧道式480Y/277V~ D3A 3P...55
MGN60521	C60N 2P D6A	58	MGN60879	C60N 2P C6A	58	MGN61359	C60 UL489隧道式480Y/277V~ D4A 3P...55
MGN60522	C60N 2P D10A	58	MGN60880	C60N 2P C10A	58	MGN61360	C60 UL489隧道式480Y/277V~ D5A 3P...55
MGN60523	C60N 2P D16A	58	MGN60881	C60N 2P C16A	58	MGN61361	C60 UL489隧道式480Y/277V~ D6A 3P...55
MGN60524	C60N 2P D20A	58	MGN60882	C60N 2P C20A	58	MGN61362	C60 UL489隧道式480Y/277V~ D8A 3P...55
MGN60525	C60N 2P D25A	58	MGN60883	C60N 2P C25A	58	MGN61363	C60 UL489隧道式480Y/277V~ D10A 3P...55
MGN60526	C60N 2P D32A	58	MGN60884	C60N 2P C32A	58	MGN61364	C60 UL489隧道式480Y/277V~ D15A 3P...55
MGN60527	C60N 2P D40A	58	MGN60885	C60N 2P C40A	58	MGN61365	C60 UL489隧道式480Y/277V~ D20A 3P...55
MGN60530	C60N 3P D1A	58	MGN60886	C60N 2P C50A	58	MGN61366	C60 UL489环形480Y/277V~ C0.5A 1P...55
MGN60531	C60N 3P D2A	58	MGN60887	C60N 2P C63A	58	MGN61367	C60 UL489环形480Y/277V~ C1A 1P...55
MGN60532	C60N 3P D3A	58	MGN60888	C60N 3P C1A	58	MGN61368	C60 UL489环形480Y/277V~ C2A 1P...55
MGN60533	C60N 3P D4A	58	MGN60889	C60N 3P C2A	58	MGN61369	C60 UL489环形480Y/277V~ C3A 1P...55
MGN60534	C60N 3P D6A	58	MGN60890	C60N 3P C3A	58	MGN61370	C60 UL489环形480Y/277V~ C4A 1P...55
MGN60535	C60N 3P D10A	58	MGN60891	C60N 3P C4A	58	MGN61371	C60 UL489环形480Y/277V~ C5A 1P...55
MGN60536	C60N 3P D16A	58	MGN60892	C60N 3P C6A	58	MGN61372	C60 UL489环形480Y/277V~ C6A 1P...55
MGN60537	C60N 3P D20A	58	MGN60893	C60N 3P C10A	58	MGN61373	C60 UL489环形480Y/277V~ C8A 1P...55
MGN60538	C60N 3P D25A	58	MGN60894	C60N 3P C16A	58	MGN61374	C60 UL489环形480Y/277V~ C10A 1P...55
MGN60539	C60N 3P D32A	58	MGN60895	C60N 3P C20A	58	MGN61375	C60 UL489环形480Y/277V~ C15A 1P...55
MGN60540	C60N 3P D40A	58	MGN60896	C60N 3P C25A	58	MGN61376	C60 UL489环形480Y/277V~ C20A 1P...55
MGN60543	C60N 4P D1A	58	MGN60897	C60N 3P C32A	58	MGN61377	C60 UL489环形480Y/277V~ C0.5A 2P...55
MGN60544	C60N 4P D2A	58	MGN60898	C60N 3P C40A	58	MGN61378	C60 UL489环形480Y/277V~ C1A 2P...55
MGN60545	C60N 4P D3A	58	MGN60899	C60N 3P C50A	58	MGN61379	C60 UL489环形480Y/277V~ C2A 2P...55
MGN60546	C60N 4P D4A	58	MGN60900	C60N 3P C63A	58	MGN61380	C60 UL489环形480Y/277V~ C3A 2P...55
MGN60547	C60N 4P D6A	58	MGN60901	C60N 4P C1A	58	MGN61381	C60 UL489环形480Y/277V~ C4A 2P...55
MGN60548	C60N 4P D10A	58	MGN60902	C60N 4P C2A	58	MGN61382	C60 UL489环形480Y/277V~ C5A 2P...55
MGN60549	C60N 4P D16A	58	MGN60903	C60N 4P C3A	58	MGN61383	C60 UL489环形480Y/277V~ C6A 2P...55
MGN60550	C60N 4P D20A	58	MGN60904	C60N 4P C4A	58	MGN61384	C60 UL489环形480Y/277V~ C8A 2P...55
MGN60551	C60N 4P D25A	58	MGN60905	C60N 4P C6A	58	MGN61385	C60 UL489环形480Y/277V~ C10A 2P...55
MGN60552	C60N 4P D32A	58	MGN60906	C60N 4P C10A	58	MGN61386	C60 UL489环形480Y/277V~ C15A 2P...55
MGN60553	C60N 4P D40A	58	MGN60907	C60N 4P C16A	58	MGN61387	C60 UL489环形480Y/277V~ C20A 2P...55
MGN60589	C60N 1P D4A	58	MGN60908	C60N 4P C20A	58	MGN61389	C60 UL489环形480Y/277V~ C1A 3P...55
MGN60590	C60N 2P D4A	58	MGN60909	C60N 4P C25A	58	MGN61390	C60 UL489环形480Y/277V~ C2A 3P...55
MGN60608	C60H 1P C1A	60	MGN60910	C60N 4P C32A	58	MGN61391	C60 UL489环形480Y/277V~ C3A 3P...55
MGN60609	C60H 1P C2A	60	MGN60911	C60N 4P C40A	58	MGN61392	C60 UL489环形480Y/277V~ C4A 3P...55
MGN60610	C60H 1P C3A	60	MGN60912	C60N 4P C50A	58	MGN61393	C60 UL489环形480Y/277V~ C5A 3P...55
MGN60611	C60H 1P C4A	60	MGN60913	C60N 4P C63A	58	MGN61394	C60 UL489环形480Y/277V~ C6A 3P...55
MGN60612	C60H 1P C6A	60	MGN61300	C60 UL489隧道式480Y/277V~ C0.5A 1P...55	MGN61395	C60 UL489环形480Y/277V~ C8A 3P...55	
MGN60613	C60H 1P C10A	60	MGN61301	C60 UL489隧道式480Y/277V~ C1A 1P...55	MGN61396	C60 UL489环形480Y/277V~ C10A 3P...55	
MGN60614	C60H 1P C16A	60	MGN61302	C60 UL489隧道式480Y/277V~ C2A 1P...55	MGN61397	C60 UL489环形480Y/277V~ C15A 3P...55	
MGN60615	C60H 1P C20A	60	MGN61303	C60 UL489隧道式480Y/277V~ C3A 1P...55	MGN61398	C60 UL489环形480Y/277V~ C20A 3P...55	
MGN60616	C60H 1P C25A	60	MGN61304	C60 UL489隧道式480Y/277V~ C4A 1P...55	MGN61399	C60 UL489环形480Y/277V~ D0.5A 1P...55	
MGN60617	C60H 1P C32A	60	MGN61305	C60 UL489隧道式480Y/277V~ C5A 1P...55	MGN61400	C60 UL489环形480Y/277V~ D1A 1P...55	
MGN60618	C60H 1P C40A	60	MGN61306	C60 UL489隧道式480Y/277V~ C6A 1P...55	MGN61401	C60 UL489环形480Y/277V~ D2A 1P...55	
MGN60621	C60H 2P C1A	60	MGN61307	C60 UL489隧道式480Y/277V~ C8A 1P...55	MGN61402	C60 UL489环形480Y/277V~ D3A 1P...55	
MGN60622	C60H 2P C2A	60	MGN61308	C60 UL489隧道式480Y/277V~ C10A 1P...55	MGN61403	C60 UL489环形480Y/277V~ D4A 1P...55	
MGN60623	C60H 2P C3A	60	MGN61309	C60 UL489隧道式480Y/277V~ C15A 1P...55	MGN61404	C60 UL489环形480Y/277V~ D5A 1P...55	
MGN60624	C60H 2P C4A	60	MGN61310	C60 UL489隧道式480Y/277V~ C20A 1P...55	MGN61405	C60 UL489环形480Y/277V~ D6A 1P...55	
MGN60625	C60H 2P C6A	60	MGN61311	C60 UL489隧道式480Y/277V~ C0.5A 2P...55	MGN61406	C60 UL489环形480Y/277V~ D8A 1P...55	
MGN60626	C60H 2P C10A	60	MGN61312	C60 UL489隧道式480Y/277V~ C1A 2P...55	MGN61407	C60 UL489环形480Y/277V~ D10A 1P...55	
MGN60627	C60H 2P C16A	60	MGN61313	C60 UL489隧道式480Y/277V~ C2A 2P...55	MGN61408	C60 UL489环形480Y/277V~ D15A 1P...55	
MGN60628	C60H 2P C20A	60	MGN61314	C60 UL489隧道式480Y/277V~ C3A 2P...55	MGN61409	C60 UL489环形480Y/277V~ D20A 1P...55	
MGN60629	C60H 2P C25A	60	MGN61315	C60 UL489隧道式480Y/277V~ C4A 2P...55	MGN61410	C60 UL489环形480Y/277V~ D0.5A 2P...55	
MGN60630	C60H 2P C32A	60	MGN61316	C60 UL489隧道式480Y/277V~ C5A 2P...55	MGN61411	C60 UL489环形480Y/277V~ D1A 2P...55	
MGN60631	C60H 2P C40A	60	MGN61317	C60 UL489隧道式480Y/277V~ C6A 2P...55	MGN61412	C60 UL489环形480Y/277V~ D2A 2P...55	
MGN60633	C60H 3P C1A	60	MGN61318	C60 UL489隧道式480Y/277V~ C8A 2P...55	MGN61413	C60 UL489环形480Y/277V~ D3A 2P...55	
MGN60635	C60H 3P C2A	60	MGN61319	C60 UL489隧道式480Y/277V~ C10A 2P...55	MGN61414	C60 UL489环形480Y/277V~ D4A 2P...55	
MGN60636	C60H 3P C3A	60	MGN61320	C60 UL489隧道式480Y/277V~ C15A 2P...55	MGN61415	C60 UL489环形480Y/277V~ D5A 2P...55	
MGN60637	C60H 3P C4A	60	MGN61321	C60 UL489隧道式480Y/277V~ C20A 2P...55	MGN61416	C60 UL489环形480Y/277V~ D6A 2P...55	
MGN60638	C60H 3P C6A	60	MGN61323	C60 UL489隧道式480Y/277V~ C1A 3P...55	MGN61417	C60 UL489环形480Y/277V~ D8A 2P...55	
MGN60639	C60H 3P C10A	60	MGN61324	C60 UL489隧道式480Y/277V~ C2A 3P...55	MGN61418	C60 UL489环形480Y/277V~ D10A 2P...55	
MGN60640	C60H 3P C16A	60	MGN61325	C60 UL489隧道式480Y/277V~ C3A 3P...55	MGN61419	C60 UL489环形480Y/277V~ D15A 2P...55	
MGN60641	C60H 3P C20A	60	MGN61326	C60 UL489隧道式480Y/277V~ C4A 3P...55	MGN61420	C60 UL489环形480Y/277V~ D20A 2P...55	
MGN60642	C60H 3P C25A	60	MGN61327	C60 UL489隧道式480Y/277V~ C5A 3P...55	MGN61422	C60 UL489环形480Y/277V~ D1A 3P...55	
MGN60643	C60H 3P C32A	60	MGN61328	C60 UL489隧道式480Y/277V~ C6A 3P...55	MGN61423	C60 UL489环形480Y/277V~ D2A 3P...55	
MGN60644	C60H 3P C40A	60	MGN61329	C60 UL489隧道式480Y/277V~ C8A 3P...55	MGN61424	C60 UL489环形480Y/277V~ D3A 3P...55	
MGN60647	C60H 4P C1A	60	MGN61330	C60 UL489隧道式480Y/277V~ C10A 3P...55	MGN61425	C60 UL489环形480Y/277V~ D4A 3P...55	
MGN60648	C60H 4P C2A	60	MGN61331	C60 UL489隧道式480Y/277V~ C15A 3P...55	MGN61426	C60 UL489环形480Y/277V~ D5A 3P...55	
MGN60649	C60H 4P C3A	60	MGN61332	C60 UL489隧道式480Y/277V~ C20A 3P...55	MGN61427	C60 UL489环形480Y/277V~ D6A 3P...55	
MGN60650	C60H 4P C4A	60	MGN61333	C60 UL489隧道式480Y/277V~ D0.5A 1P...55	MGN61428	C60 UL489环形480Y/277V~ D8A 3P...55	
MGN60651	C60H 4P C6A	60	MGN61334	C60 UL489隧道式480Y/277V~ D1A 1P...55	MGN61429	C60 UL489环形480Y/277V~ D10A 3P...55	
MGN60652	C60H 4P C10A	60	MGN61335	C60 UL489隧道式480Y/277V~ D2A 1P...55	MGN61430	C60 UL489环形480Y/277V~ D15A 3P...55	
MGN60653	C60H 4P C16A	60	MGN61336	C60 UL489隧道式480Y/277V~ D3A 1P...55	MGN61431	C60 UL489环形480Y/277V~ D20A 3P...55	
MGN60654	C60H 4P C20A	60	MGN61337	C60 UL489隧道式480Y/277V~ D4A 1P...55			

产品名称	iC65N	iC65N-K	iC65H	iC65L	iC60L MA #
					
符合标准	IEC/EN60898-1 GB10963.1	IEC/EN60898-1 GB10963.1	IEC/EN60898-1 GB10963.1	IEC/EN60947-2 GB14048.2	IEC/EN60947-2 GB14048.2
产品认证	CCC,CE,CCS	CCC,CE	CCC,CE,CCS	CCC,CE	CCC,CE
电气特性					
极数	1P,2P,3P,4P	1P,2P,3P,4P	1P,2P,3P,4P	1P,2P,3P,4P	2P,3P
额定电流(A)	1-63	6-32	1-63	1-63	1.6-40
额定电压 Ue	230/400	230/400	230/400	230/400	230/400
额定绝缘电压(V) Ui	500	500	500	500	500
最大工作电压(V) Umax	440	440	440	440	440
最小工作电压(V) Umin	12	12	12	12	12
额定工作频率(Hz)	50/60	50/60	50/60	50/60	50/60
额定冲击耐受电压(kV) Uimp	6	4	6	6	6
额定短路能力Icn, 230V/400V (IEC/EN 60898)	6kA	6kA	10kA	-	-
额定极限短路分断能力Icu, 230V/400V (IEC/EN 60947-2)	-	-	-	15kA	15kA
额定运行短路分断能力Ics, 230V/400V (IEC/EN 60947-2)	-	-	-	100%Icu (1~4A); 50%Icu (6~63A)	50%Icu
过电压类别	IV	III	IV	IV	IV
污染等级	3	3	3	3	3
瞬时脱扣特性	B (3In-5In) C (5In-10In) D (10In-14In) MA(12In ± 20%)	- ● - -	● ● ● -	- ● ● -	- - - ●
漏电附件	●	-	●	●	-
电气附件及机械辅件	●	-	●	●	●
电击防护等级	II	II	II	II	II
机械特性					
机械寿命	20000	20000	20000	20000	20000
电气寿命	10000	10000	10000	10000	10000
防护等级	断路器本体 安装于配电箱内	IP20 IP40	IP20 IP40	IP20 IP40	IP20 IP40
基准整定温度	30°C	30°C	30°C	50°C	50°C
其它特性					
端子形式	隧道式	隧道式	隧道式	隧道式	隧道式
最大接线能力	≤25A >25A	25 25	25 35	25 35	25 35
端子极限扭矩	≤25A >25A	5.1 5.6	5.1 5.6	5.1 5.6	- -
触头状态指示(Visi-Safe)	●	-	●	●	●
故障指示窗口(Visi-Trip)	●	-	●	●	●
进线方式	上下均可	上下均可	上下均可	上下均可	上下均可

注：标有#的产品为进口产品。

C65N-DC	C65H-DC	C65L-DC	C60 UL489 #	C60N #	C60H #
					
IEC60947-2 GB14048.2	IEC60947-2 GB14048.2	IEC60947-2 GB14048.2	UL489 CSA C22.2 No.5-02 IEC60947-2 GB14048.2	IEC60947-2 GB14048.2	IEC60947-2 GB14048.2
CCC,CE	CCC,CE	CCC,CE	UL, CSA, CCC, CE	CCC,CE及多国船级社认证*	CCC,CE及多国船级社认证*
1P,2P	1P,2P	1P,2P	1P,2P,3P	1P,2P,3P,4P	1P,2P,3P,4P
1-63	1-63	1-63	0.5-35	1-63	1-40
1P 60VDC 2P 125VDC	1P 125VDC 2P 250VDC	1P 110/220VDC 2P 220/440VDC	120V-240V 480Y/277V 1P 60VDC 2P 125VDC	240/415	240/415
-	-	-	500	500	500
125	250	500	-	440	440
12	12	12	-	-	-
-	-	-	50/60	50/60	50/60
6	5	6	6	6	6
-	-	-	-	-	-
6kA	10kA	20kA	10kA	10kA	15kA
100%Icu	75%Icu	75%Icu	-	75%Icu	50%Icu
IV	IV	IV	IV	IV	IV
3	3	3	3	3	3
-	●	-	-	-	-
●	●	●	●	●	●
-	-	-	●	●	●
-	-	-	-	-	-
-	-	-	-	-	-
●	●	●	-	●	●
-	-	-	-	-	-
20000	20000	20000	20000	20000	20000
10000	10000	10000	10000	10000	10000
-	-	-	隧道式IP20, 环形IP10	IP20	IP20
-	-	-	IP40	IP40	IP40
40°C	40°C	25°C	25°C	50°C	50°C
隧道式	隧道式	隧道式	隧道式/环形	隧道式	隧道式
25 (≤32A)	25 (≤32A)	25	-	25	25
35 (>32A)	35 (>32A)	35	-	35	35
5.1	5.1	5.1	-	-	-
5.6	5.6	5.6	-	-	-
●	●	●	●	●	●
-	-	-	-	-	-
请注意极性	请注意极性	请注意极性	上下均可	上下均可	上下均可

* C60具有多国船级社认证：ABS美国船级社、BV法国船级社、GL德国劳氏船级社、RINA意大利船级社、RS俄罗斯船级社、CCS中国船级社、KR韩国船级社。

注：标有#的产品为进口产品。

产品名称	iDPNa	iDPNN	iDPNH	iDPNK2
				
符合标准	IEC/EN60898-1 GB10963.1	IEC/EN60898-1 GB10963.1	IEC/EN60898-1 GB10963.1	IEC/EN60898-1 GB10963.1
产品认证	CCC,CE	CCC,CE	CCC,CE	CCC,CE
电气特性				
极数	1P+N	1P+N	1P+N	1P+N
额定电流(A)	6~40	2-40	2-40	10-63
额定电压 U _e	230	230	230	230
额定绝缘电压(V) U _i	400	400	400	500
最大工作电压(V) U _{max}	230	230	230	230
最小工作电压(V) U _{min}	-	-	-	-
额定工作频率(Hz)	50/60	50/60	50/60	50/60
额定冲击耐受电压(kV) U _{imp}	4	4	4	6
额定短路能力I _{cn} , 230V/400V (IEC/EN 60898)	4.5kA	6kA	10kA	6kA
额定极限短路分断能力I _{cu} , 230V/400V (IEC/EN 60947-2)	-	-	-	-
额定运行短路分断能力I _{cs} , 230V/400V (IEC/EN 60947-2)	-	-	-	-
过电压类别	II	II	II	IV
污染等级	2	2	2	3
瞬时脱扣特性	B (3I _n -5I _n)	-	-	-
	C (5I _n -10I _n)	●	●	●
	D (10I _n -14I _n)	-	-	-
	MA(12I _n ±20%)	-	-	-
漏电附件	●	●	●	●
电气附件及机械辅件	●	●	●	●
电击防护等级	II	II	II	II
机械特性				
机械寿命	20000	20000	20000	20000
电气寿命	20000(≤20A) 10000(>20A)	20000(≤20A) 10000(>20A)	20000(≤20A) 10000(>20A)	10000
防护等级	断路器本体	IP20	IP20	IP20
	安装于配电箱内	IP40	IP40	IP40
基准整定温度	30°C	30°C	30°C	30°C
其它特性				
端子形式	隧道式	隧道式	隧道式	隧道式
最大接线能力	≤25A	16	16	25
	>25A	16	16	35
端子极限扭矩	≤25A	3.5	3.5	5.1
	>25A	3.5	3.5	5.6
触头状态指示(Visi-Safe)	●	●	●	●
故障指示窗口(Visi-Trip)	●	●	●	●
进线方式	上下均可	上下均可	上下均可	上下均可

iDPNa-K	C120H	C120L	NG125H #	NG125L #
				
IEC/EN60898-1 GB10963.1	IEC/EN60898-1 GB10963.1	IEC/EN60898-1 GB10963.1	IEC60947-2 GB14048.2	IEC60947-2 GB14048.2
CCC,CE	CCC,CE	CCC,CE	CCC,CE及多国船级社认证*	CCC,CE及多国船级社认证*
1P+N	1P,2P,3P,4P	1P,2P,3P,4P	1P,2P,3P,4P	1P,2P,3P,4P
6-32	63-125	63-125	10-80	10-80
230	230/400	230/400	240/415	240/415
400	500	500	690	690
230	440	440	500	500
-	-	-	-	-
50/60	50/60	50/60	50/60	50/60
4	6	6	8	8
4.5kA	10kA	15kA	-	-
-	-	-	36kA	50kA
-	-	-	75% Icu	75% Icu
II	IV	IV	IV	IV
2	3	3	3	3
-	●	-	-	-
●	●	●	●	●
-	●	●	●	●
-	-	-	-	-
-	●	●	●	●
-	●	●	●	●
II	II	II	II	II
20000	20000	20000	20000	20000
20000(≤20A) 10000(>20A)	10000(63A) 5000(>63A)	10000(63A) 5000(>63A)	10000(≤63A) 5000(≥63A)	10000(≤63A) 5000(≥63A)
IP20	IP20	IP20	IP20B	IP20B
IP40	IP40	IP40	IP40D	IP40D
30°C	30°C	30°C	40°C	40°C
隧道式	隧道式	隧道式	隧道式	隧道式
16	35	35	50(<80)	50(<80)
16	50	50	70(80)	70(80)
3.5	-	-	-	-
3.5	-	-	-	-
●	●	●	●	●
-	-	-	●	●
上下均可	上下均可	上下均可	上进下出, 下进上出	上进下出, 下进上出

*NG125具有多国船级社认证: ABS美国船级社、BV法国船级社、GL德国劳氏船级社、LR英国劳氏船级社、RINA意大利船级社、RS俄罗斯船级社、KR韩国船级社。

注: 标有#的产品为进口产品。



GB10963.1 IEC/EN 60898-1

iC65N断路器具有以下功能：

- 短路保护
- 过载保护
- 隔离功能
- 故障断开明确指示
- 正面视窗以红色指示断路器故障脱扣



交流使用频率 (AC) 50/60 Hz

分断能力Icn (根据GB10963/IEC 60898-1)

		工作电压 (Ue)				使用分断能力 (Ics)
Ph/Ph (2/3/4P)		12~133 V	220~240 V	380~415 V	440 V	
Ph/N (1P)		12~60 V	100~133 V	220~240 V	-	
额定电流 (In)	1~63 A	50 kA	50 kA	50 kA	25 kA	75% Icu
分断能力Icu (根据IEC 60947-2)						
		工作电压 (Ue)				使用分断能力 (Ics)
Ph/Ph (2P, 3P, 4P)		12~133 V	220~240 V	380~415 V	440 V	
Ph/N (1P)		12~60 V	100~133 V	220~240 V	-	
额定电流 (In)	1~4 A	50 kA	50 kA	50 kA	25 kA	75% Icu
	6~63 A	36 kA	20 kA	10 kA	6 kA	75% Icu

产品号

iC65N 断路器

类型	1P			2P		
额定电流 (In)	曲线			曲线		
	B	C	D	B	C	D
1A	A9F17101	A9F18101	A9F19101	A9F17201	A9F18201	A9F19201
2A	A9F17102	A9F18102	A9F19102	A9F17202	A9F18202	A9F19202
3A	A9F17103	-	-	A9F17203	-	-
4A	A9F17104	A9F18104	A9F19104	A9F17204	A9F18204	A9F19204
6A	A9F17106	A9F18106	A9F19106	A9F17206	A9F18206	A9F19206
10A	A9F17110	A9F18110	A9F19110	A9F17210	A9F18210	A9F19210
16A	A9F17116	A9F18116	A9F19116	A9F17216	A9F18216	A9F19216
20A	A9F17120	A9F18120	A9F19120	A9F17220	A9F18220	A9F19220
25A	A9F17125	A9F18125	A9F19125	A9F17225	A9F18225	A9F19225
32A	A9F17132	A9F18132	A9F19132	A9F17232	A9F18232	A9F19232
40A	A9F17140	A9F18140	A9F19140	A9F17240	A9F18240	A9F19240
50A	A9F17150	A9F18150	A9F19150	A9F17250	A9F18250	A9F19250
63A	A9F17163	A9F18163	A9F19163	A9F17263	A9F18263	A9F19263
宽度 (9mm的倍数)	2			4		



- 三级限流
- 快速闭合
- 使用可选的电气附件，可实现断路器状态的远程指示：分断/闭合/故障脱扣
- “上进下出”或“下进上出”的接线方式

3P			4P		
曲线			曲线		
B	C	D	B	C	D
A9F17301	A9F18301	A9F19301	A9F17401	A9F18401	A9F19401
A9F17302	A9F18302	A9F19302	A9F17402	A9F18402	A9F19402
A9F17303	-	-	A9F17403	-	-
A9F17304	A9F18304	A9F19304	A9F17404	A9F18404	A9F19404
A9F17306	A9F18306	A9F19306	A9F17406	A9F18406	A9F19406
A9F17310	A9F18310	A9F19310	A9F17410	A9F18410	A9F19410
A9F17316	A9F18316	A9F19316	A9F17416	A9F18416	A9F19416
A9F17320	A9F18320	A9F19320	A9F17420	A9F18420	A9F19420
A9F17325	A9F18325	A9F19325	A9F17425	A9F18425	A9F19425
A9F17332	A9F18332	A9F19332	A9F17432	A9F18432	A9F19432
A9F17340	A9F18340	A9F19340	A9F17440	A9F18440	A9F19440
A9F17350	A9F18350	A9F19350	A9F17450	A9F18450	A9F19450
A9F17363	A9F18363	A9F19363	A9F17463	A9F18463	A9F19463
6			8		

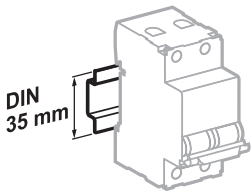
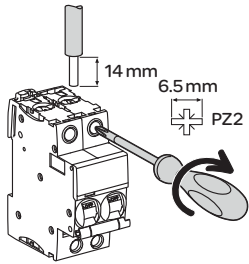

安装在35mm标准导轨上

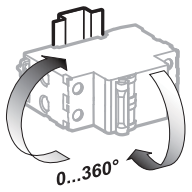

安装方向灵活

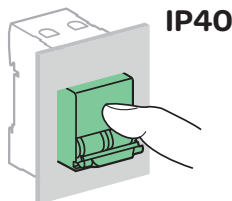
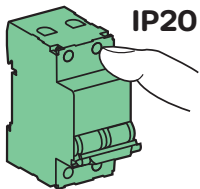

接线

螺丝尺寸	额定扭矩	极限扭矩	国家标准 额定扭矩	铜线	
				硬线	软线或箍线端子
1~25 A: M5	2.5 Nm	5.1 Nm	2 Nm	1~25 mm ²	1~16 mm ²
32~63 A: M6.5	3.5 Nm	5.6 Nm	3.5 Nm	1~35 mm ²	1~25 mm ²

技术参数

主要特性

符合 IEC 60947-2

绝缘电压 (U _i)	500 V AC	
污染等级	3	
耐冲击电压 (U _{imp})	6 kV	
热脱扣	基准整定温度	30 °C
磁脱扣	B 曲线	(3~5) I _n
	C 曲线	(5~10) I _n
	D 曲线	(10~14) I _n
使用类别	A	

符合 IEC 60898-1

限流等级	3	
单极分断能力 (I _{cn1})	I _{cn1} = I _{cn} (6000 A)	

其它参数

防护等级 (IEC 60529)	断路器本体	IP20
	安装在配电箱内	IP40 绝缘等级: II
寿命 (O-C)	电气寿命	10,000 次
	机械寿命	20,000 次
过电压类别 (IEC 60364)	IV	
使用环境温度	-35 °C ~ +70 °C	
储存环境温度	-40 °C ~ +85 °C	
抗湿热性 (IEC 60068-1)	2类 (温度 55 °C 时, 相对湿度 95 %)	

重量 (g)

断路器	
类型	iC65N
1P	125
2P	250
3P	375
4P	500

尺寸 (mm)

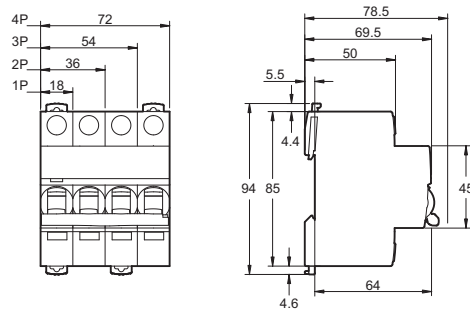



GB10963.1
IEC/EN 60898-1

iC65H断路器具有以下功能:

- 短路保护
- 过载保护
- 隔离功能
- 故障断开明确指示
- 正面视窗以红色指示断路器故障脱扣



交流使用频率(AC) 50/60 Hz						
分断能力Icn (根据GB10963/IEC 60898-1)						
Ph/Ph	工作电压 (Ue)					
Ph/Ph	400 V					
Ph/N	230 V					
额定电流 (In)	1~63 A	10000 A				
分断能力Icu (根据IEC 60947-2)					使用分断能力 (Ics)	
	工作电压 (Ue)					
Ph/Ph (2P, 3P, 4P)	12~133 V	220~240 V	380~415 V	440 V	100% Icu	
Ph/N (1P)	12~60 V	100~133 V	220~240 V	-		
额定电流 (In)	1~4 A	70 kA	70 kA	70 kA	50 kA	100% Icu
	6~40 A	42 kA	30 kA	15 kA	10 kA	50% Icu
	50/63 A	42 kA	20 kA	15 kA	10 kA	50% Icu

产品号

iC65H 断路器

	1P			2P		
	曲线	曲线	曲线	曲线	曲线	曲线
额定电流 (In)	B	C	D	B	C	D
1A	A9F27101	A9F28101	A9F29101	A9F27201	A9F28201	A9F29201
2A	A9F27102	A9F28102	A9F29102	A9F27202	A9F28202	A9F29202
3A	A9F27103	-	-	A9F27203	-	-
4A	A9F27104	A9F28104	A9F29104	A9F27204	A9F28204	A9F29204
6A	A9F27106	A9F28106	A9F29106	A9F27206	A9F28206	A9F29206
10A	A9F27110	A9F28110	A9F29110	A9F27210	A9F28210	A9F29210
16A	A9F27116	A9F28116	A9F29116	A9F27216	A9F28216	A9F29216
20A	A9F27120	A9F28120	A9F29120	A9F27220	A9F28220	A9F29220
25A	A9F27125	A9F28125	A9F29125	A9F27225	A9F28225	A9F29225
32A	A9F27132	A9F28132	A9F29132	A9F27232	A9F28232	A9F29232
40A	A9F27140	A9F28140	A9F29140	A9F27240	A9F28240	A9F29240
50A	A9F27150	A9F28150	A9F29150	A9F27250	A9F28250	A9F29250
63A	A9F27163	A9F28163	A9F29163	A9F27263	A9F28263	A9F29263
宽度 (9mm的倍数)	2			4		



3P			4P		
曲线			曲线		
B	C	D	B	C	D
A9F27301	A9F28301	A9F29301	A9F27401	A9F28401	A9F29401
A9F27302	A9F28302	A9F29302	A9F27402	A9F28402	A9F29402
A9F27303	-	-	A9F27403	-	-
A9F27304	A9F28304	A9F29304	A9F27404	A9F28404	A9F29404
A9F27306	A9F28306	A9F29306	A9F27406	A9F28406	A9F29406
A9F27310	A9F28310	A9F29310	A9F27410	A9F28410	A9F29410
A9F27316	A9F28316	A9F29316	A9F27416	A9F28416	A9F29416
A9F27320	A9F28320	A9F29320	A9F27420	A9F28420	A9F29420
A9F27325	A9F28325	A9F29325	A9F27425	A9F28425	A9F29425
A9F27332	A9F28332	A9F29332	A9F27432	A9F28432	A9F29432
A9F27340	A9F28340	A9F29340	A9F27440	A9F28440	A9F29440
A9F27350	A9F28350	A9F29350	A9F27450	A9F28450	A9F29450
A9F27363	A9F28363	A9F29363	A9F27463	A9F28463	A9F29463
6			8		

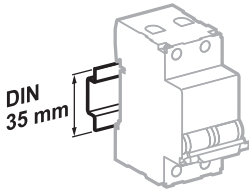
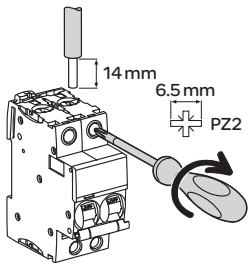

安装在35mm标准导轨上

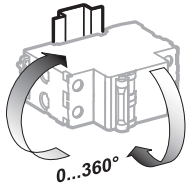

安装方向灵活

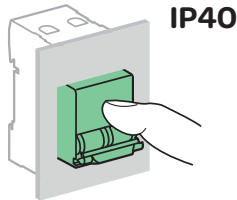
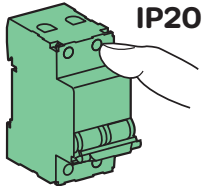

接线

螺丝尺寸	额定扭矩	极限扭矩	国家标准 额定扭矩	铜线	
				硬线	软线或插线端子
1~25 A: M5	2.5 Nm	5.1 Nm	2 Nm	1~25 mm ²	1~16 mm ²
32~63 A: M6.5	3.5 Nm	5.6 Nm	3.5 Nm	1~35 mm ²	1~25 mm ²

技术参数

主要特性		
符合 IEC 60947-2		
绝缘电压 (U _i)		500 V AC
污染等级		3
耐冲击电压 (U _{imp})		6 kV
热脱扣	基准整定温度	30 °C
磁脱扣	B 曲线	(3~5) I _n
	C 曲线	(5~10) I _n
	D 曲线	(10~14) I _n
使用类别		A
符合 IEC 60898-1		
限流等级		3
单极分断能力 (I _{cn1})		I _{cn1} = I _{cn} (10000 A)
其它参数		
防护等级 (IEC 60529)	断路器本体	IP20
	安装在配电箱内	IP40 绝缘等级: II
寿命 (O-C)	电气寿命	10,000 次
	机械寿命	20,000 次
过电压类别 (IEC 60364)		IV
使用环境温度		-35 °C ~ +70 °C
储存环境温度		-40 °C ~ +85 °C
抗湿热性 (IEC 60068-1)		2类 (温度55 °C时, 相对湿度95%)

重量 (g)

断路器	
类型	iC65H
1P	125
2P	250
3P	375
4P	500

尺寸 (mm)

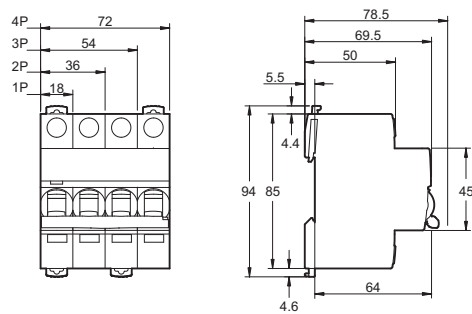



GB14048.2
IEC/EN 60947-2

iC65L 断路器具有以下功能：

- 短路保护
- 过载保护
- 隔离功能
- 故障断开明确指示
- 正面视窗以红色指示断路器故障脱扣



交流使用频率 (AC) 50/60 Hz						
分断能力 I _{cu} (根据 IEC 60947-2)						使用分断能力 (I _{cs})
	工作电压 (U _e)					
Ph/Ph (2P, 3P, 4P)	12~133 V	220~240 V	380~415 V	440 V		
Ph/N (1P)	12~60 V	100~133 V	220~240 V	-		
额定电 流 (I _n)	1~4 A	100 kA	100 kA	100 kA	70 kA	100% I _{cu}
	6~25 A	70 kA	50 kA	25 kA	20 kA	50% I _{cu} ⁽¹⁾
	32/40 A	70 kA	36 kA	20 kA	15 kA	50% I _{cu}
	50/63 A	70 kA	30 kA	15 kA	10 kA	50% I _{cu}

产品号

iC65L 断路器

	1P		2P	
额定电流 (I _n)	曲线 C D		曲线 C D	
1A	A9F38101	A9F39101	A9F38201	A9F39201
2A	A9F38102	A9F39102	A9F38202	A9F39202
4A	A9F38104	A9F39104	A9F38204	A9F39204
6A	A9F38106	A9F39106	A9F38206	A9F39206
10A	A9F38110	A9F39110	A9F38210	A9F39210
16A	A9F38116	A9F39116	A9F38216	A9F39216
20A	A9F38120	A9F39120	A9F38220	A9F39220
25A	A9F38125	A9F39125	A9F38225	A9F39225
32A	A9F38132	A9F39132	A9F38232	A9F39232
40A	A9F38140	A9F39140	A9F38240	A9F39240
50A	A9F38150	A9F39150	A9F38250	A9F39250
63A	A9F38163	A9F39163	A9F38263	A9F39263
宽度 (9mm的倍数)	2		4	

(1) 相间电压100~133 VAC或相线/中性线间电压12~60 VAC时，6~25 A iC65L 断路器的 I_{cs}=100% I_{cu}。



3P		4P	
曲线		曲线	
C	D	C	D
A9F38301	A9F39301	A9F38401	A9F39401
A9F38302	A9F39302	A9F38402	A9F39402
A9F38304	A9F39304	A9F38404	A9F39404
A9F38306	A9F39306	A9F38406	A9F39406
A9F38310	A9F39310	A9F38410	A9F39410
A9F38316	A9F39316	A9F38416	A9F39416
A9F38320	A9F39320	A9F38420	A9F39420
A9F38325	A9F39325	A9F38425	A9F39425
A9F38332	A9F39332	A9F38432	A9F39432
A9F38340	A9F39340	A9F38440	A9F39440
A9F38350	A9F39350	A9F38450	A9F39450
A9F38363	A9F39363	A9F38463	A9F39463
6		8	

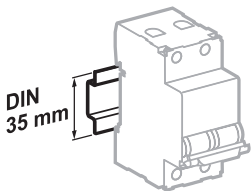
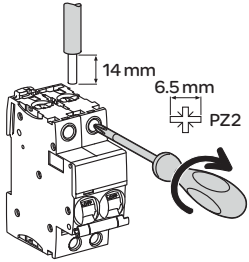

安装在35mm标准导轨上

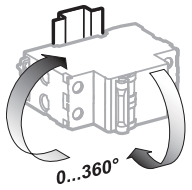

安装方向灵活

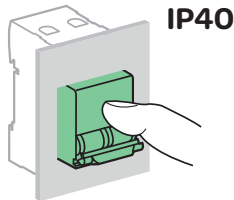
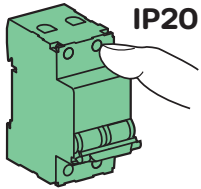

接线

螺丝尺寸	额定扭矩	极限扭矩	国家标准 额定扭矩	铜线	
				硬线	软线或插线端子
1~25 A: M5	2.5 Nm	5.1 Nm	2 Nm	1~25 mm ²	1~16 mm ²
32~63 A: M6.5	3.5 Nm	5.6 Nm	3.5 Nm	1~35 mm ²	1~25 mm ²

技术参数

主要特性

符合 IEC 60947-2

绝缘电压 (U _i)	500 V AC	
污染等级	3	
耐冲击电压 (U _{imp})	6 kV	
热脱扣	基准整定温度	50 °C
磁脱扣	C 曲线	8I _n ± 20%
	D 曲线	12I _n ± 20%
使用类别	A	

符合 IEC 60898-1

限流等级	3
单极分断能力 (I _{cn1})	I _{cn1} = I _{cn} (15000A)

其它参数

防护等级 (IEC 60529)	断路器本体	IP20
	安装在配电箱内	IP40 绝缘等级: II
寿命 (O-C)	电气寿命	10,000 次
	机械寿命	20,000 次
过电压类别 (IEC 60364)		IV
使用环境温度		-35 °C ~ +70 °C
储存环境温度		-40 °C ~ +85 °C
抗湿热性 (IEC 60068-1)		2类 (温度 55 °C 时, 相对湿度 95%)

重量 (g)

断路器

类型	iC65L
1P	125
2P	250
3P	375
4P	500

尺寸 (mm)

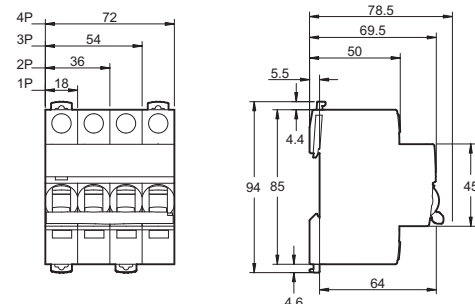



认证标志



GB14048.2
IEC/EN 60947-2

iC60L MA单磁式断路器具有以下功能：

- 短路保护
- 隔离功能
- 正面视窗以红色指示断路器故障脱扣
- 与热继电器或电机启动器配合使用，实现过载保护
- iC60L MA单磁式断路器适用于医疗IT配电系统、电机保护及建筑消防系统等领域的低压终端配电

交流使用频率 (AC) 50/60 Hz

分断能力Icu (根据IEC 60947-2)	工作电压 (Ue)			使用分断能力 (Ics)	
	220~240 V	380~415 V	440 V		
Ph/Ph (2P, 3P)	1.6~4 A	100 kA	100 kA	50 kA	50% Icu
额定电流 (In)	6.3~25 A	50 kA	25 kA	20 kA	50% Icu
	40 A	36 kA	20 kA	15 kA	50% Icu

产品号

iC60L MA单磁式断路器

	2P	3P
额定电流 (In)	曲线 MA	曲线 MA
1.6 A	A9F90272	A9F90372
2.5 A	A9F90273	A9F90373
4 A	A9F90204	A9F90304
6.3 A	A9F90276	A9F90376
10 A	A9F90210	A9F90310
12.5 A	A9F90282	A9F90382
16 A	A9F90216	A9F90316
25 A	A9F90225	A9F90325
40 A	A9F90240	A9F90340
宽度 (9mm的倍数)	4	6



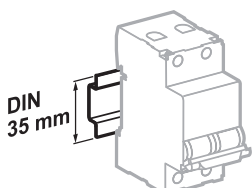
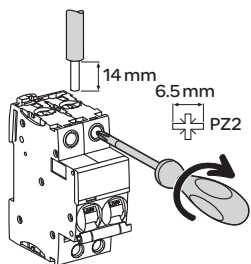

安装在35mm标准导轨上

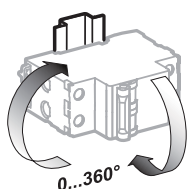

安装方向灵活

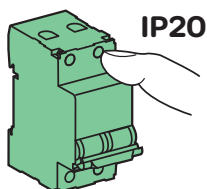

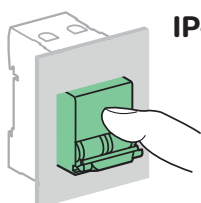

IP20



IP40

接线

额定电流	额定扭矩	铜线	
		硬线	软线或箍线端子
1.6~25 A	2Nm		
40 A	3.5Nm	1~25 mm ²	1~16 mm ²
		1~35 mm ²	1~25 mm ²

技术参数

主要特性		
符合 IEC 60947-2		
绝缘电压 (U _i)		500 VAC
污染等级		3
耐冲击电压 (U _{imp})		6 kV
磁脱扣	MA 曲线	12 I _n ± 20 %
使用类别		A
其它参数		
防护等级 (IEC 60529)	断路器本体	IP20
	安装在配电箱内	IP40 绝缘等级: II
寿命 (O-C)	电气寿命	10,000 次
	机械寿命	20,000 次
过电压类别 (IEC 60364)		IV
使用环境温度		-35 °C ~ +70 °C
储存环境温度		-40 °C ~ +85 °C
抗湿热性 (IEC 60068-1)		2类 (温度 55 °C 时, 相对湿度 95 %)

重量 (g)

断路器	
类型	iC60L MA
2P	250
3P	375

尺寸 (mm)

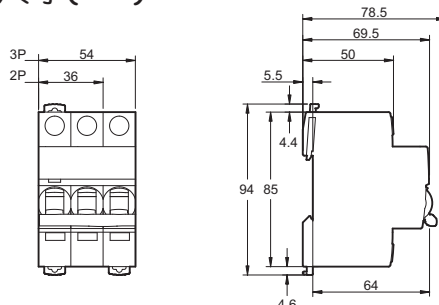



认证标志

GB10963.1
IEC/EN 60898-1

iC65N-K 断路器具有以下功能：

- 短路保护
- 过载保护
- 隔离功能

iC65N-K 断路器不可拼装剩余电流动作保护附件及电气附件



iC65N-K 断路器 50/60 Hz

分断能力 (Icn) IEC/EN 60898-1

Ph/Ph	400 V
Ph/N	230 V
额定电流 (In)	6~32 A
	6000 A

产品号

iC65N-K 断路器

	1P	2P	3P	4P
额定电流 (In)	曲线 C	曲线 C	曲线 C	曲线 C
6 A	A9K58106	A9K58206	A9K58306	A9K58406
10 A	A9K58110	A9K58210	A9K58310	A9K58410
16 A	A9K58116	A9K58216	A9K58316	A9K58416
20 A	A9K58120	A9K58220	A9K58320	A9K58420
25 A	A9K58125	A9K58225	A9K58325	A9K58425
32 A	A9K58132	A9K58232	A9K58332	A9K58432
宽度 (9mm的倍数)	2	4	6	8

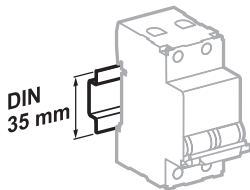
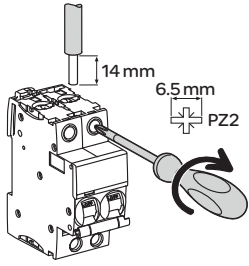

安装在35mm标准导轨上

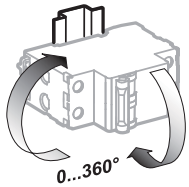

安装方向灵活

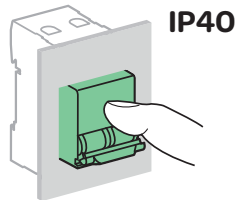

IP40防护等级

接线

螺丝尺寸	额定扭矩	极限扭矩	国家标准 额定扭矩	铜线	
				硬线	软线或插线端子
M5	2.5 Nm	5.1 Nm	2 Nm	1~25 mm ²	1~16 mm ²

技术参数

主要特性

符合IEC 60898-1

绝缘电压 (U _i)	500 V AC	
污染等级	3	
耐冲击电压 (U _{imp})	4 kV	
热脱扣	基准整定温度	30 °C
磁脱扣	C曲线	5~10 I _n
限流等级	3	
单极分断能力 (I _{cn1})	I _{cn1} = I _{cn} (6000 A)	
使用类别	A	

其它参数

防护等级 (IEC 60529)	断路器本体	IP20
	安装在配电箱内	IP40 绝缘等级: II
寿命 (O-C)	电气寿命	10,000 次
	机械寿命	20,000 次
过电压类别 (IEC 60364)		III
使用环境温度		-25 °C ~ +60 °C
储存环境温度		-40 °C ~ +85 °C

重量 (g)

断路器

类型	iC65N-K
1P	100
2P	200
3P	300
4P	400

尺寸 (mm)

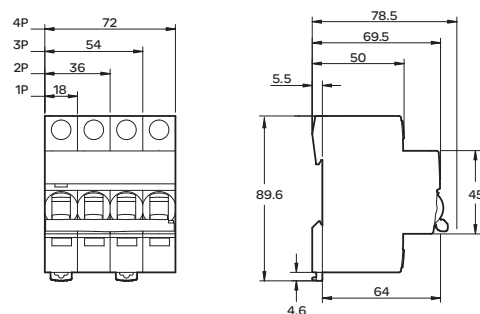



认证标志



GB 14048.2
IEC 60947-2

C65N-DC专用于直流系统并具有以下功能：

- 短路保护
- 过载保护
- 控制
- 隔离
- 获得IEC CB报告

C65N-DC直流断路器

分断能力Icu (根据IEC 60947-2)		工作电压 (Ue)	使用分断能力 (Ics)
2P		125 V DC	
1P		60 V DC	
额定电流(In)	1~63 A	6 kA	100% Icu

产品号

C65N-DC 断路器

	1P	2P
额定电流 (In)	曲线 C	曲线 C
1 A	A9N22400	A9N22420
2 A	A9N22401	A9N22421
4 A	A9N22402	A9N22422
6 A	A9N22403	A9N22423
10 A	A9N22404	A9N22424
16 A	A9N22405	A9N22425
20 A	A9N22406	A9N22426
25 A	A9N22407	A9N22427
32 A	A9N22408	A9N22428
40 A	A9N22409	A9N22429
50 A	A9N22410	A9N22430
63 A	A9N22411	A9N22431
宽度 (9mm的倍数)	2	4

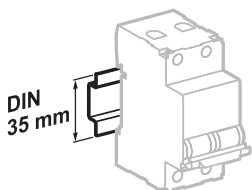

安装在35mm标准导轨上

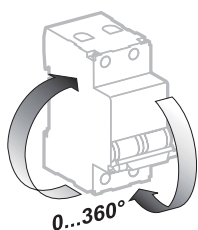

安装方向灵活

C65N-DC的连接示例

直流断路器接线时请注意极性

	1P 单极	2P 2极
Un (额定电压)	---60V	---125V
Unmax UL+/L-	---60V	---125V

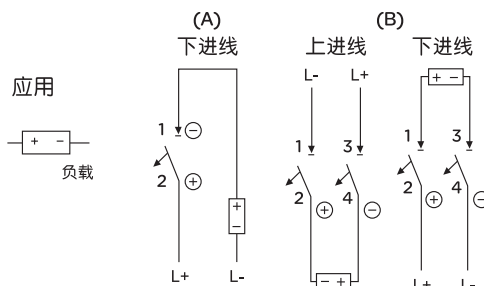

备注: (1) L+电源正极, L-电源负极
(2) ⊕ 断路器正极, ⊖ 断路器负极

接线

电流等级	螺钉	导线	额定扭矩	极限扭矩	国家标准额定扭矩
1~32A	M5	1~25mm ²	2.5Nm	5.1Nm	2Nm
40~63A	M6.5	1~35mm ²	3.5Nm	5.6Nm	3.5Nm

技术参数

主要特性		
符合IEC 60947-2		
最大工作电压		1P 60V DC 2P 125V DC
冲击耐受电压		6 kV
限流等级		3
脱扣特性 (Ii)		8.5In ± 20%
快速闭合		●
切实分断指示		手柄绿色标识表示触头处于断开位置
其它参数		
寿命 (O-C)	电气寿命	10,000次
	机械寿命	20,000次
环境	使用环境温度	-25°C ~ +70°C
	存储环境温度	-40°C ~ +85°C
抗湿热性		2类 (温度55°C时, 相对湿度95%)
模块化结构		可方便地安装在DIN标准导轨上

重量 (g)

断路器	
类型	C65N-DC
1P	110
2P	220

尺寸 (mm)

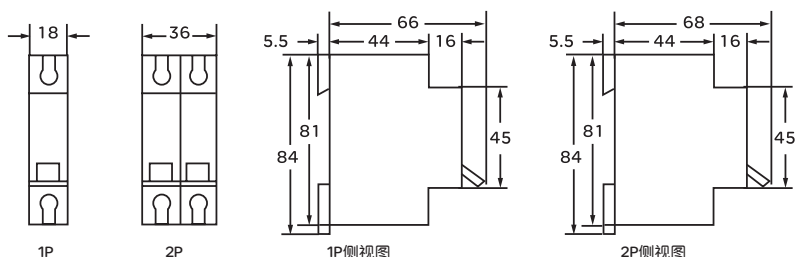



认证标志



GB 14048.2
IEC 60947-2

C65H-DC专用于直流系统并具有以下功能:

- 短路保护
- 过载保护
- 控制
- 隔离
- 获得IEC CB报告

C65H-DC直流断路器

分断能力Icu (根据IEC 60947-2)		工作电压 (Ue)	使用分断能力 (Ics)
2P		250 V DC	
1P		125 V DC	
额定电流(In)	1~63 A	10 kA	75% Icu

产品号

C65H-DC 断路器

额定电流 (In)	1P		2P	
	曲线 B	曲线 C	曲线 B	曲线 C
1A	A9N22000	A9N22050	A9N22020	A9N22070
2A	A9N22001	A9N22051	A9N22021	A9N22071
3A	A9N22002	A9N22052	A9N22022	A9N22072
4A	A9N22003	A9N22053	A9N22023	A9N22073
6A	A9N22004	A9N22054	A9N22024	A9N22074
10A	A9N22005	A9N22055	A9N22025	A9N22075
16A	A9N22006	A9N22056	A9N22026	A9N22076
20A	A9N22007	A9N22057	A9N22027	A9N22077
25A	A9N22008	A9N22058	A9N22028	A9N22078
32A	A9N22009	A9N22059	A9N22029	A9N22079
40A	A9N22010	A9N22060	A9N22030	A9N22080
50A	A9N22011	A9N22061	A9N22031	A9N22081
63A	A9N22012	A9N22062	A9N22032	A9N22082
宽度 (9mm的倍数)	2		4	

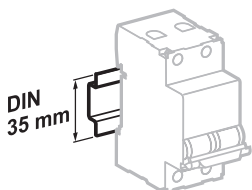

安装在35mm标准导轨上

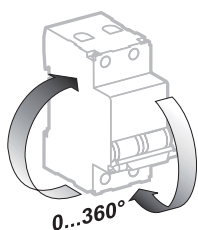

安装方向灵活

接线

电流等级	螺钉	导线	额定扭矩	极限扭矩	国家标准额定扭矩
1~32A	M5	1~25mm ²	2.5Nm	5.1Nm	2Nm
40~63A	M6.5	1~35mm ²	3.5Nm	5.6Nm	3.5Nm

技术参数

主要特性		
符合IEC 60947-2		
最大工作电压		1P 125V DC 2P 250V DC
冲击耐受电压		5 kV
限流等级		3
脱扣特性 (Ii)	B曲线	5.5In ± 20%
	C曲线	8.5In ± 20%
快速闭合		●
切实分断指示		手柄绿色标识表示触头处于断开位置
其它参数		
使用寿命	电气寿命	10,000次
	机械寿命	20,000次
环境	使用环境温度	-25°C~ +70°C
	存储环境温度	-40°C~ +85°C
抗湿热性		2类 (温度55°C时, 相对湿度95%)
抗震动 (IEC 60068 2.6)		在x,y,z三个方向上为5g (g=9.81m/s ²)位移幅值 ± 15mm在9~150Hz时
抗冲击参数 (IEC 60068 2.27)		半个正弦波30g持续11ms
模块化结构		可方便地安装在DIN标准导轨上

重量 (g)

断路器	
类型	C65H-DC
1P	110
2P	220

尺寸 (mm)

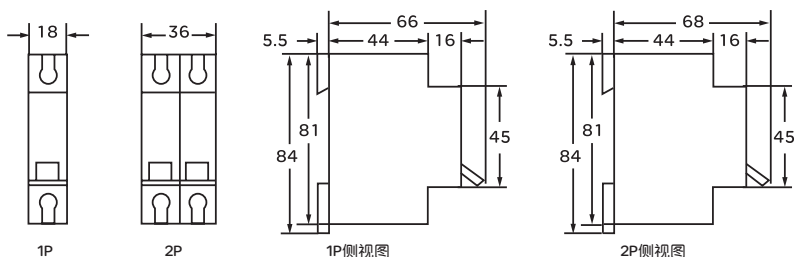

C65H-DC断路器 (B, C曲线)

C65H-DC的连接示例

直流断路器接线时请注意极性

	1P 单极	2P 2极
Un (额定电压)	---125V	---250V
Unmax UL+/L-	---125V	---250V
Unmax UL/±	---125V	---250V

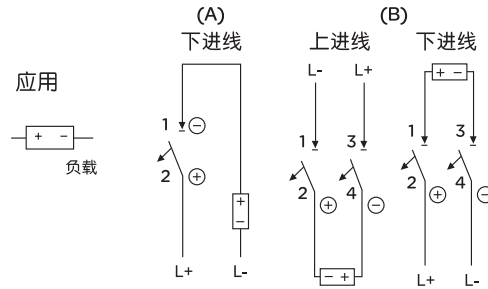

直流断路器接线时请注意极性

	2P 2极	2P 2极
Un (额定电压)	---250V	---250V
Unmax UL+/L-	---250V	---250V
Unmax UL/±	---250V	---125V

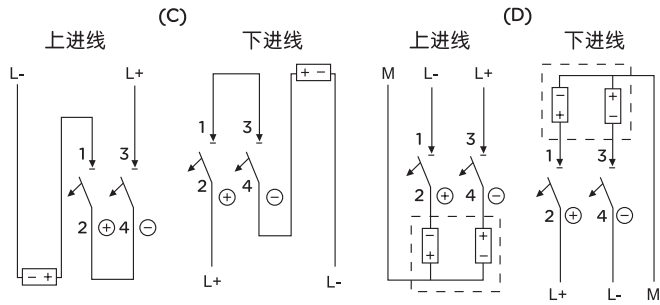

- 备注: (1) L+电源正极, L-电源负极
 (2) ⊕ 断路器正极, ⊖ 断路器负极
 (3) 直流电源通常“L-”接地, 正负电源系统中性极“M”接地



认证标志



GB 14048.2
IEC 60947-2

C65L-DC专用于直流系统并具有以下功能：

- 短路保护
- 过载保护
- 控制
- 隔离
- 获得IEC CB报告

C65L-DC直流断路器

分断能力Icu (根据IEC 60947-2)	工作电压 (Ue)			使用分断能力 (Ics)
	220 V DC	440 V DC	500 V DC	
2P	220 V DC	440 V DC	500 V DC	75% Icu
1P	110 V DC	220 V DC	250 V DC	
额定电流(In)	1~63 A	20 kA	10 kA	6 kA

产品号

C65L-DC 断路器

	1P	2P
额定电流 (In)	曲线 C	曲线 C
1 A	A9N22100	A9N22120
2 A	A9N22101	A9N22121
3 A	A9N22102	A9N22122
4 A	A9N22103	A9N22123
6 A	A9N22104	A9N22124
10 A	A9N22105	A9N22125
16 A	A9N22106	A9N22126
20 A	A9N22107	A9N22127
25 A	A9N22108	A9N22128
32 A	A9N22109	A9N22129
40 A	A9N22110	A9N22130
50 A	A9N22111	A9N22131
63 A	A9N22112	A9N22132
宽度 (9mm的倍数)	2	4

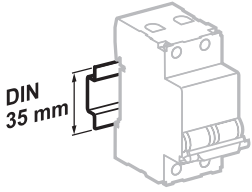

安装在35mm标准导轨上

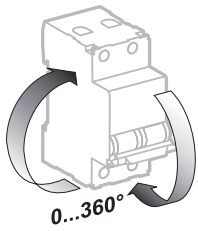

安装方向灵活

接线

电流等级	螺钉	导线	额定扭矩	极限扭矩	国家标准额定扭矩
1~25A	M5	1~25mm ²	2.5Nm	5.1Nm	2Nm
32~63A	M6.5	1~35mm ²	3.5Nm	5.6Nm	3.5Nm

技术参数

主要特性

符合IEC 60947-2

最大工作电压	500 V DC
冲击耐受电压	6 kV
限流等级	3
脱扣特性 (Ii)	8.5In ± 20%
快速闭合	●
切实分断指示	手柄绿色标识表示触头处于断开位置

其它参数

使用寿命	电气寿命	10,000次
	机械寿命	20,000次
环境	使用环境温度	-25°C ~ +70°C
	存储环境温度	-40°C ~ +85°C
抗湿热性	2类 (温度55°C时, 相对湿度95%)	
抗震动 (IEC 60068 2.6)	在x,y,z三个方向上为5g (g=9.81m/s ²)位移幅值 ± 15mm在9~150Hz时	
抗冲击参数 (IEC 60068 2.27)	半个正弦波30g持续11ms	
模块化结构	可方便地安装在DIN标准导轨上	

重量 (g)

断路器

类型	C65L-DC
1P	110
2P	220

尺寸 (mm)

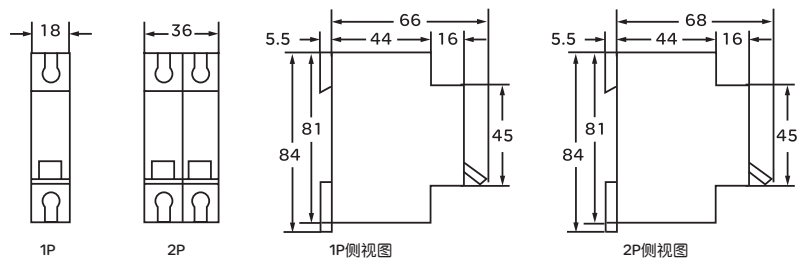

C65L-DC的连接示例

直流断路器接线时请注意极性

	1P 单极	2P 2极
分断能力	20kA / 10kA	20kA / 10kA
Un (额定电压)	---110V / 220V	---220V / 440V
Unmax UL+/L-	---110V / 220V	---220V / 440V
Unmax UL/±	---110V / 220V	---220V / 440V

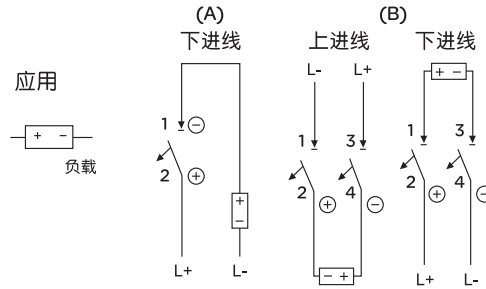

直流断路器接线时请注意极性

	2P 2极	2P 2极
分断能力	20kA / 10kA	20kA / 10kA
Un (额定电压)	---220V / 440V	---220V / 440V
Unmax UL+/L-	---220V / 440V	---220V / 440V
Unmax UL/±	---220V / 440V	---220V / 220V

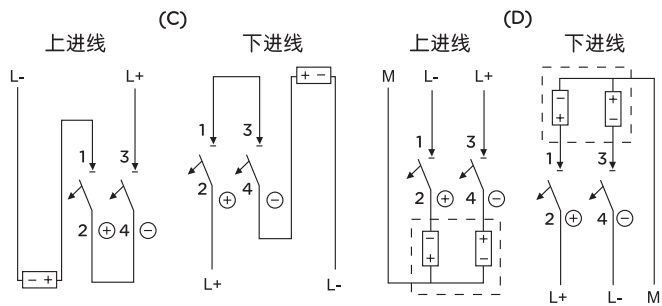

备注: (1) L+电源正极, L-电源负极

(2) ⊕断路器正极, ⊖断路器负极

(3) 直流电源通常“L-”接地, 正负电源系统中性极“M”接地



认证标志

GB14048.2
IEC 60947-2
UL 489
CSA C22.2 No.5-02

C60 UL489断路器具有以下功能:

- 短路保护
- 过载保护
- 控制
- 隔离



C60 UL489断路器

分断能力

额定电流(A) 77°F/25°C	类型	额定电压	分断能力(kA)	
			AIR UL 489/CSA	Icu IEC 60947-2
0.5~20	1P	277V~	10	10
	2P/3P	480Y/277V~	10	10
0.5~35	1P	120V~	10	-
		240V~	5	10
	2P/3P	240V~	10	20
		415V~	-	10
		440V~	-	6
	1P	60V=	10 ⁽¹⁾	10 ⁽¹⁾
2P	125V=	10 ⁽¹⁾	10 ⁽¹⁾	

(1) 只适用于C曲线断路器

产品号

		隧道式接线端子						480Y/277V~					
		120~240V~		125V~		3P		1P		2P		3P	
类型		1P 60V~		2P 125V~		3P		1P		2P		3P	
额定电流 (In)		曲线		曲线		曲线		曲线		曲线		曲线	
		C	D	C	D	C	D	C	D	C	D	C	D
0.5		60100	60117	60134	60151	-	-	MGN61300	MGN61333	MGN61311	MGN61344	-	-
1		60101	60118	60135	60152	60168	60184	MGN61301	MGN61334	MGN61312	MGN61345	MGN61323	MGN61356
1.5		60102	60119	60136	60153	60169	60185	-	-	-	-	-	-
2		60103	60120	60137	60154	60170	60186	MGN61302	MGN61335	MGN61313	MGN61346	MGN61324	MGN61357
3		60104	60121	60138	60155	60171	60187	MGN61303	MGN61336	MGN61314	MGN61347	MGN61325	MGN61358
4		60105	60122	60139	60156	60172	60188	MGN61304	MGN61337	MGN61315	MGN61348	MGN61326	MGN61359
5		60106	60123	60140	60157	60173	60189	MGN61305	MGN61338	MGN61316	MGN61349	MGN61327	MGN61360
6		60107	60124	60141	60158	60174	60190	MGN61306	MGN61339	MGN61317	MGN61350	MGN61328	MGN61361
7		60108	60125	60142	60159	60175	60191	-	-	-	-	-	-
8		60109	60126	60143	60160	60176	60192	MGN61307	MGN61340	MGN61318	MGN61351	MGN61329	MGN61362
10		60110	60127	60144	60161	60177	60193	MGN61308	MGN61341	MGN61319	MGN61352	MGN61330	MGN61363
13		60111	60128	60145	60162	60178	60194	-	-	-	-	-	-
15		60112	60129	60146	60163	60179	60195	MGN61309	MGN61342	MGN61320	MGN61353	MGN61331	MGN61364
20		60113	60130	60147	60164	60180	60196	MGN61310	MGN61343	MGN61321	MGN61354	MGN61332	MGN61365
25		60114	60131	60148	60165	60181	60197	-	-	-	-	-	-
30		60115	60132	60149	60166	60182	60198	-	-	-	-	-	-
35		60116	60133	60150	60167	60183	60199	-	-	-	-	-	-
宽度 (9mm的倍数)		2		4		6		2		4		6	

		环型接线端子						480Y/277V~					
		120~240V~		125V~		3P		1P		2P		3P	
类型		1P 60V~		2P 125V~		3P		1P		2P		3P	
额定电流 (In)		曲线		曲线		曲线		曲线		曲线		曲线	
		C	D	C	D	C	D	C	D	C	D	C	D
0.5		60200	60217	60234	60251	-	-	MGN61366	MGN61399	MGN61377	MGN61410	-	-
1		60201	60218	60235	60252	60268	60284	MGN61367	MGN61400	MGN61378	MGN61411	MGN61389	MGN61422
1.5		60202	60219	60236	60253	60269	60285	-	-	-	-	-	-
2		60203	60220	60237	60254	60270	60286	MGN61368	MGN61401	MGN61379	MGN61412	MGN61390	MGN61423
3		60204	60221	60238	60255	60271	60287	MGN61369	MGN61402	MGN61380	MGN61413	MGN61391	MGN61424
4		60205	60222	60239	60256	60272	60288	MGN61370	MGN61403	MGN61381	MGN61414	MGN61392	MGN61425
5		60206	60223	60240	60257	60273	60289	MGN61371	MGN61404	MGN61382	MGN61415	MGN61393	MGN61426
6		60207	60224	60241	60258	60274	60290	MGN61372	MGN61405	MGN61383	MGN61416	MGN61394	MGN61427
7		60208	60225	60242	60259	60275	60291	-	-	-	-	-	-
8		60209	60226	60243	60260	60276	60292	MGN61373	MGN61406	MGN61384	MGN61417	MGN61395	MGN61428
10		60210	60227	60244	60261	60277	60293	MGN61374	MGN61407	MGN61385	MGN61418	MGN61396	MGN61429
13		60211	60228	60245	60262	60278	60294	-	-	-	-	-	-
15		60212	60229	60246	60263	60279	60295	MGN61375	MGN61408	MGN61386	MGN61419	MGN61397	MGN61430
20		60213	60230	60247	60264	60280	60296	MGN61376	MGN61409	MGN61387	MGN61420	MGN61398	MGN61431
25		60214	60231	60248	60265	60281	60297	-	-	-	-	-	-
30		60215	60232	60249	60266	60282	60298	-	-	-	-	-	-
35		60216	60233	60250	60267	60283	60299	-	-	-	-	-	-
宽度 (9mm的倍数)		2		4		6		2		4		6	

适用于交流系统和直流系统。

只适用于交流系统。



隧道式接线端子 240V ~



隧道式接线端子 480Y/277V ~



环形接线端子 240V ~



环形接线端子 480Y/277V ~

接线

类型	额定电流	额定扭矩	铜线	螺丝-用于环形接线端子
隧道式接线端子 240V ~	0.5 ~ 25 A	2.5 N.m (22 lb.in.)	 2.5 ~ 25 mm ² (#14 #4 AWG)	 -
	30 ~ 35 A	3.5 N.m (31 lb.in.)	2.5 ~ 35 mm ² (#14 #2 AWG)	-
隧道式接线端子 480Y/277V	0.5 ~ 10 A	0.8 N.m (7 lb.in.)	1 或 2 根, 1 ~ 1.5 mm ² (#18 #16 AWG)	-
	15 ~ 20 A	1.6 N.m (14 lb.in.)	1 或 2 根, 2.5 ~ 6 mm ² (#14 #10 AWG)	-
环形接线端子 480Y/277V 240V ~	-	2 N.m (18 lb.in.)	-	Ø5 mm

(1) 符合UL 486A标准。

(2) 通过UL 或 CSA 认证的环形接线端子。

技术参数

主要特性			
额定电压	120 ... 240V ~, 480Y/277V ~, 60V 和 125V		
绝缘电压 (U _i)	500V		
污染等级	3		
额定冲击耐受电压 (U _{imp})	6kV		
热脱扣	基准整定温度	25°C	
磁脱扣 (IEC 60947-2)	C 曲线	交流	8.5In ± 20%
		直流	12In ± 20%
	D 曲线		12In ± 20%
限流等级	3		
单极分断能力 (I _{cn1})	I _{cn1} = I _{cn}		
其它参数			
防护等级 (IEC 60529)	前面板	IP40 / IPXXB	
	隧道式接线端子	IP20 / IPXXB	
	环形接线端子	IP10 / IPXXA	
寿命 (O-C)	电气寿命	10,000 次	
	机械寿命	20,000 次	
使用环境温度	-30°C ~ +70°C		
储存环境温度	-40°C ~ +80°C		
抗湿热性	2类 (温度 131°F/55°C 时, 相对湿度 95%)		

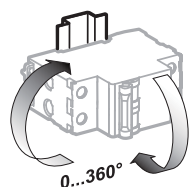
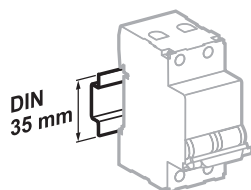

安装方向灵活

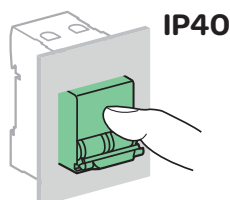
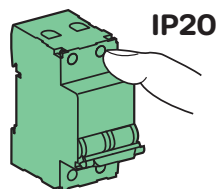

重量 (g/oz)

断路器	
类型	C60 UL
1P	110/3.88
2P	220/7.75
3P	330/11.64

尺寸 (mm)

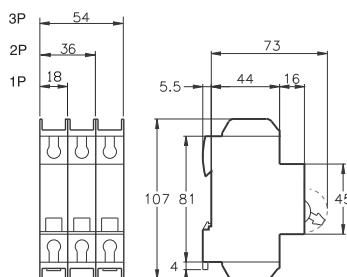

隧道式接线端子 240V~

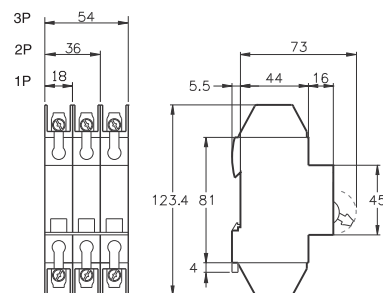

环形接线端子 240V~

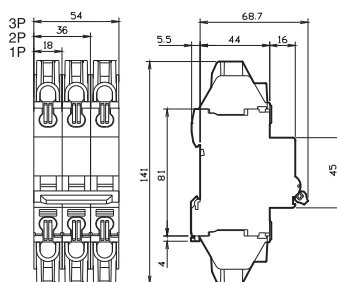

隧道式接线端子 480Y/277V~
环形接线端子 480Y/277V~



同时, C60N具有多国船级社认证:



GB 14048.2
IEC 60947-2

C60N海事专用断路器断路器具有以下功能:

- 短路保护
- 过载保护
- 控制
- 隔离



交流使用频率(AC)50/60Hz					
分断能力Icu(根据IEC60947-2)	电压(Ue)				使用分断能力(Ics)
	240V	415V	-	440V	
Ph/Ph (2P, 3P, 4P)	240V	415V	-	440V	75% Icu
Ph/N (1P)	-	240V	415V	-	
额定电流(In) 1~63A	20 kA	10 kA	3 kA	6 kA	

产品号

C60N 断路器								
	1P		2P		3P		4P	
额定电流(In)	曲线 C D		曲线 C D		曲线 C D		曲线 C D	
1A	MGN60862	MGN60506	MGN60875	MGN60518	MGN60888	MGN60530	MGN60901	MGN60543
2A	MGN60863	MGN60507	MGN60876	MGN60519	MGN60889	MGN60531	MGN60902	MGN60544
3A	MGN60864	MGN60508	MGN60877	MGN60520	MGN60890	MGN60532	MGN60903	MGN60545
4A	MGN60865	MGN60589	MGN60878	MGN60590	MGN60891	MGN60533	MGN60904	MGN60546
6A	MGN60866	MGN60509	MGN60879	MGN60521	MGN60892	MGN60534	MGN60905	MGN60547
10A	MGN60867	MGN60510	MGN60880	MGN60522	MGN60893	MGN60535	MGN60906	MGN60548
16A	MGN60868	MGN60511	MGN60881	MGN60523	MGN60894	MGN60536	MGN60907	MGN60549
20A	MGN60869	MGN60512	MGN60882	MGN60524	MGN60895	MGN60537	MGN60908	MGN60550
25A	MGN60870	MGN60513	MGN60883	MGN60525	MGN60896	MGN60538	MGN60909	MGN60551
32A	MGN60871	MGN60514	MGN60884	MGN60526	MGN60897	MGN60539	MGN60910	MGN60552
40A	MGN60872	MGN60515	MGN60885	MGN60527	MGN60898	MGN60540	MGN60911	MGN60553
50A	MGN60873	-	MGN60886	-	MGN60899	-	MGN60912	-
63A	MGN60874	-	MGN60887	-	MGN60900	-	MGN60913	-
宽度(9mm的倍数)	2		4		6		8	

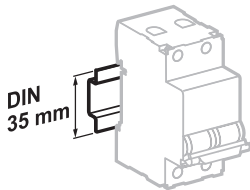
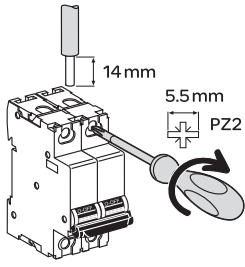

安装在35mm标准导轨上

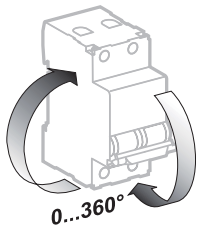

安装方向灵活

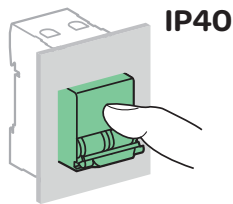
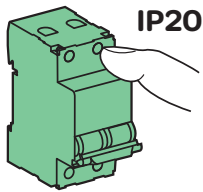

接线

额定电流	额定扭矩	铜线	
		硬线	软线或插线端子
1~25 A	2 Nm	1~25 mm ²	1~25 mm ²
32~63 A	3.5 Nm	1.5~35 mm ²	1.5~35 mm ²

技术参数

主要特性

符合IEC 60947-2

额定绝缘电压 (U _i)	500 VAC	
污染等级	3	
冲击耐受电压 (U _{imp})	6 kV	
磁脱扣	C曲线	8.5 I _n ± 20%
	D曲线	12 I _n ± 20%

其它参数

使用寿命	电气寿命	10000次
	机械寿命	20000次
防护等级	断路器本体	IP20
	安装在配电箱内	IP40
使用环境温度	-30 °C ~ +70 °C	
储存环境温度	-40 °C ~ +80 °C	

重量 (g)

断路器

类型	C60N
1P	120
2P	240
3P	360
4P	480

尺寸 (mm)

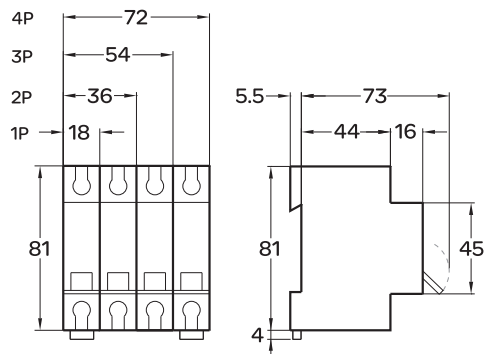



GB 14048.2
IEC 60947-2

C60H海事专用断路器具有以下功能:

- 短路保护
- 过载保护
- 控制
- 隔离



交流使用频率(AC)50/60Hz					
分断能力Icu(根据IEC60947-2)	电压(Ue)				使用分断能力(Ics)
	240V	415V	-	440V	
Ph/Ph (2P, 3P, 4P)	30 kA	15 kA	4 kA	10 kA	50% Icu
Ph/N (1P)	-	240V	415V	-	
额定电流(In) 1~40A	30 kA	15 kA	4 kA	10 kA	

产品号

C60H 断路器								
	1P		2P		3P		4P	
额定电流(In)	曲线 C D		曲线 C D		曲线 C D		曲线 C D	
1A	MGN60608	MGN25080	MGN60621	MGN25108	MGN60634	MGN25124	MGN60647	MGN25138
2A	MGN60609	MGN25081	MGN60622	MGN25111	MGN60635	MGN25125	MGN60648	MGN25139
3A	MGN60610	MGN25082	MGN60623	MGN25112	MGN60636	MGN25126	MGN60649	MGN25140
4A	MGN60611	MGN25083	MGN60624	MGN25113	MGN60637	MGN25127	MGN60650	MGN25141
6A	MGN60612	MGN25084	MGN60625	MGN25114	MGN60638	MGN25128	MGN60651	MGN25142
10A	MGN60613	MGN25085	MGN60626	MGN25115	MGN60639	MGN25129	MGN60652	MGN25143
16A	MGN60614	MGN25086	MGN60627	MGN25117	MGN60640	MGN25131	MGN60653	MGN25145
20A	MGN60615	MGN25087	MGN60628	MGN25118	MGN60641	MGN25132	MGN60654	MGN25146
25A	MGN60616	MGN25088	MGN60629	MGN25119	MGN60642	MGN25133	MGN60655	MGN25147
32A	MGN60617	MGN25089	MGN60630	MGN25120	MGN60643	MGN25134	MGN60656	MGN25148
40A	MGN60618	MGN25090	MGN60631	MGN25121	MGN60644	MGN25135	MGN60657	MGN25149
宽度(9mm的倍数)	2		4		6		8	

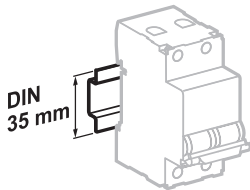
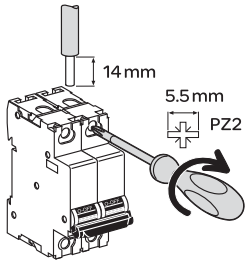

安装在35mm标准导轨上

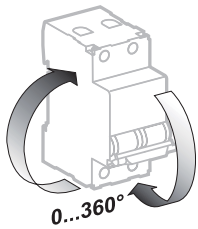

安装方向灵活

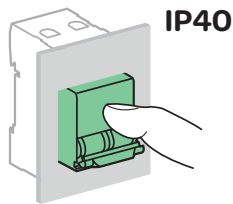
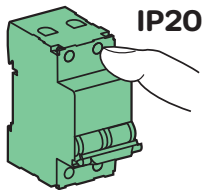

接线

额定电流	额定扭矩	铜线	
		硬线	软线或箍线端子
1~25 A	2 Nm	1~25 mm ²	1~25 mm ²
32~40 A	3.5 Nm	1.5~35 mm ²	1.5~35 mm ²

技术参数

主要特性

符合IEC 60947-2

额定绝缘电压 (U _i)	500 VAC
污染等级	3
冲击耐受电压 (U _{imp})	6 kV
磁脱扣	C曲线
	D曲线
	8.5 I _n ± 20%
	12 I _n ± 20%

其它参数

使用寿命	电气寿命	10000次
	机械寿命	20000次
防护等级	断路器本体	IP20
	安装在配电箱内	IP40
使用环境温度		-30 °C ~ +70 °C
储存环境温度		-40 °C ~ +80 °C

重量 (g)

断路器

类型	C60H
1P	120
2P	240
3P	360
4P	480

尺寸 (mm)

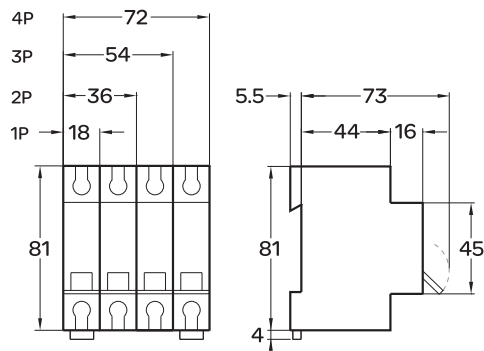



认证标志



GB10963.1 IEC/EN 60898-1

iDPNa 断路器用于终端线路的过载、短路保护与控制，它可同时切断相线与中性线，但中性线不提供保护功能。

- 短路保护
- 过载保护
- 隔离保护
- 故障断开明确指示
- 正面视窗以红色指示断路器故障脱扣

交流使用频率 (AC) 50/60 Hz

分断能力 I_{cn} (根据 GB10963/IEC 60898-1)

Ph/N (1P+N)	工作电压 (U_e)
230 V	
额定电流 (I_n) 6~40 A	4500 A

产品号

iDPNa 断路器

类型	1P+N
额定电流 (I_n)	曲线 C
6 A	A9P08606
10 A	A9P08610
16 A	A9P08616
20 A	A9P08620
25 A	A9P08625
32 A	A9P08632
40 A	A9P08640
宽度 (9mm的倍数)	2

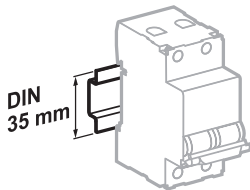
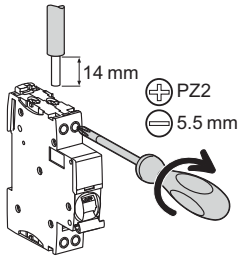

安装在35mm标准导轨上

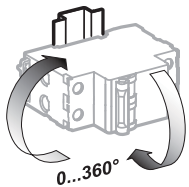

安装方向灵活

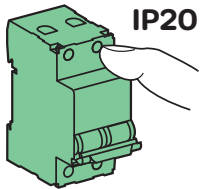

IP20

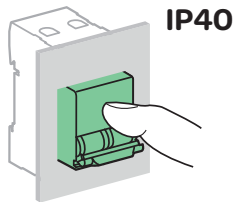

IP40

接线

螺丝尺寸	额定扭矩	极限扭矩	铜线	
			硬线	软线或插线端子
M4.2	2Nm	3.5 Nm	1~16 mm ²	1~16 mm ²

技术参数

主要特性

符合 IEC 60947-2

绝缘电压 (Ui)	400 V AC
污染等级	2
耐冲击电压 (Uimp)	4 kV
热脱扣	基准整定温度
磁脱扣	C曲线
使用类别	A

符合 IEC 60898-1

限流等级	3
------	---

其它参数

防护等级 (IEC 60529)	断路器本体	IP20
	安装在配电箱内	IP40 绝缘等级: II
寿命 (O-C)	电气寿命	>20 A: 10,000 次; ≤20 A: 20,000 次
	机械寿命	20,000 次
过电压类别 (IEC 60364)		II
使用环境温度		-25 °C ~ +60 °C
储存环境温度		-40 °C ~ +80 °C
抗湿热性 (IEC 60068-1)		2类 (温度55 °C时, 相对湿度95%)

重量 (g)

断路器

类型	iDPNa
1P+N	122

尺寸 (mm)

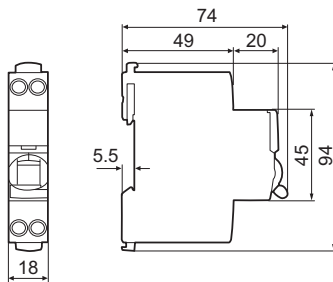



认证标志



GB10963.1 IEC/EN 60898-1

iDPNN断路器用于终端线路的过载、短路保护与控制，它可同时切断相线与中性线，但中性线不提供保护功能。

- 短路保护
- 过载保护
- 隔离保护
- 故障断开明确指示
- 正面视窗以红色指示断路器故障脱扣

交流使用频率 (AC) 50/60 Hz

分断能力 I_{cn} (根据GB10963/IEC 60898-1)

	工作电压 (U_e)
Ph/N (1P+N)	230 V
额定电流 (I_n)	2~40 A
	6000 A

产品号

iDPNN 断路器

类型	1P+N
额定电流 (I_n)	曲线 C
2 A	A9P18602
6 A	A9P18606
10 A	A9P18610
16 A	A9P18616
20 A	A9P18620
25 A	A9P18625
32 A	A9P18632
40 A	A9P18640
宽度 (9mm的倍数)	2

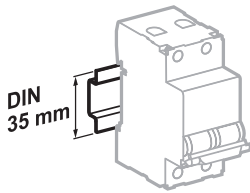
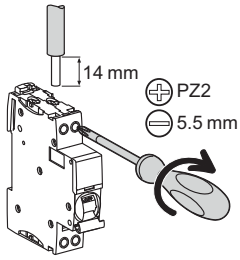

安装在35mm标准导轨上

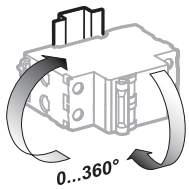

安装方向灵活

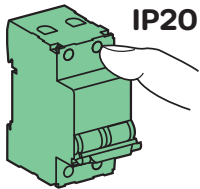

IP20

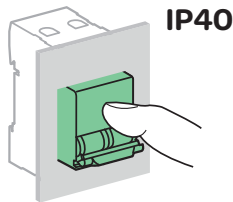

IP40

接线

螺丝尺寸	额定扭矩	极限扭矩	铜线	
			硬线	软线或箍线端子
M4.2	2Nm	3.5 Nm	1~16 mm ²	1~16 mm ²

技术参数

主要特性

符合 IEC 60947-2

绝缘电压 (Ui)	400 VAC
污染等级	2
耐冲击电压 (Uimp)	4 kV
热脱扣	基准整定温度
	30 °C
磁脱扣	C曲线
	(5~10) In
使用类别	A

符合 IEC 60898-1

限流等级	3
------	---

其它参数

防护等级 (IEC 60529)	断路器本体	IP20
	安装在配电箱内	IP40 绝缘等级: II
寿命 (O-C)	电气寿命	>20 A: 10,000 次; ≤20 A: 20,000 次
	机械寿命	20,000 次
过电压类别 (IEC 60364)		II
使用环境温度		-25 °C ~ +60 °C
储存环境温度		-40 °C ~ +80 °C
抗湿热性 (IEC 60068-1)		2类 (温度55 °C时, 相对湿度95%)

重量 (g)

断路器

类型	iDPNN
1P+N	122

尺寸 (mm)

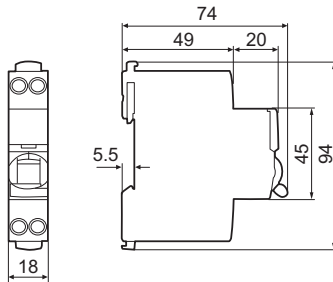



认证标志



GB10963.1 IEC/EN 60898-1

iDPNH断路器用于终端线路的过载、短路保护与控制，它可同时切断相线与中性线，但中性线不提供保护功能。

- 短路保护
- 过载保护
- 隔离保护
- 故障断开明确指示
- 正面视窗以红色指示断路器故障脱扣

交流使用频率 (AC) 50/60 Hz

分断能力 I_{cn} (根据GB10963/IEC 60898-1)

	工作电压 (U_e)
Ph/N (1P+N)	230 V
额定电流 (I_n)	2~40 A
	10000 A

产品号

iDPNH 断路器

类型	1P+N
额定电流 (I_n)	曲线 C
2 A	A9P28602
6 A	A9P28606
10 A	A9P28610
16 A	A9P28616
20 A	A9P28620
25 A	A9P28625
32 A	A9P28632
40 A	A9P28640
宽度 (9mm的倍数)	2

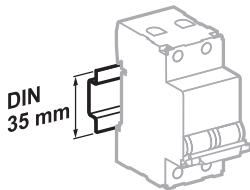
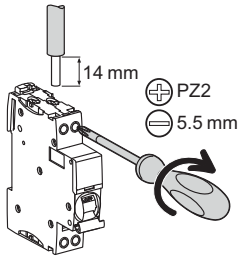

安装在35mm标准导轨上

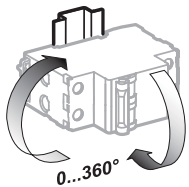

安装方向灵活

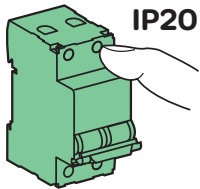

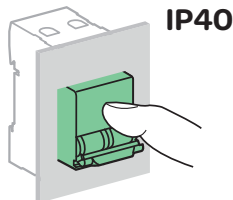

IP20



IP40

接线

螺丝尺寸	额定扭矩	极限扭矩	铜线	
			硬线	软线或箍线端子
M4.2	2Nm	3.5 Nm		
			1~16 mm ²	1~16 mm ²

技术参数

主要特性

符合 IEC 60947-2

绝缘电压 (Ui)	400 V AC	
污染等级	2	
耐冲击电压 (Uimp)	4 kV	
热脱扣	基准整定温度	30 °C
磁脱扣	C曲线	(5~10) In
使用类别	A	

符合 IEC 60898-1

限流等级	3
------	---

其它参数

防护等级 (IEC 60529)	断路器本体	IP20
	安装在配电箱内	IP40 绝缘等级: II
寿命 (O-C)	电气寿命	>20 A: 10,000 次; ≤20 A: 20,000 次
	机械寿命	20,000 次
过电压类别 (IEC 60364)		II
使用环境温度		-25 °C ~ +60 °C
储存环境温度		-40 °C ~ +80 °C
抗湿热性 (IEC 60068-1)		2类 (温度55 °C时, 相对湿度95%)

重量 (g)

断路器

类型	iDPNH
1P+N	122

尺寸 (mm)

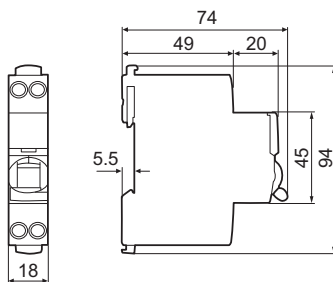



认证标志



GB10963.1 IEC/EN 60898-1

iDPNK2断路器用于终端线路的过载、短路保护与控制，它可同时切断相线与中性线，但中性线不提供保护功能。

- 短路保护
- 过载保护
- 隔离保护
- 故障断开明确指示
- 正面视窗以红色指示断路器故障脱扣

交流使用频率(AC) 50/60 Hz

分断能力 I_{cn} (根据GB10963/IEC 60898-1)

Ph/N (1P+N)	工作电压 (U_e)
额定电流 (I_n) 10~63 A	230 V 6000 A

产品号

iDPNK2 断路器

类型	1P+N
额定电流 (I_n)	曲线 C
10 A	A9F18610
16 A	A9F18616
20 A	A9F18620
25 A	A9F18625
32 A	A9F18632
40 A	A9F18640
50 A	A9F18650
63 A	A9F18663
宽度 (9mm的倍数)	4

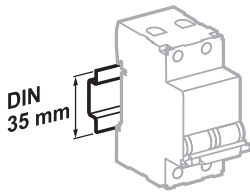
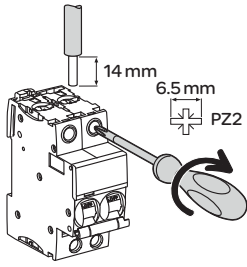

安装在35mm标准导轨上

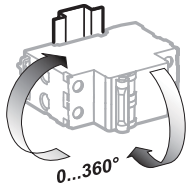

安装方向灵活

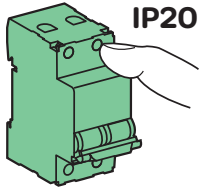

IP20

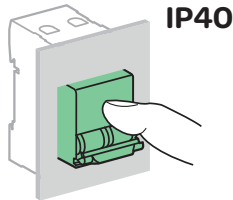

IP40

接线

螺丝尺寸	额定扭矩	极限扭矩	国家标准 额定扭矩	铜线	
				硬线	软线或插线端子
10~25 A: M5	2.5 Nm	5.1 Nm	2 Nm	1~25 mm ²	1~16 mm ²
32~63 A: M6.5	3.5 Nm	5.6 Nm	3.5 Nm	1~35 mm ²	1~25 mm ²

技术参数

主要特性

符合 IEC 60947-2

绝缘电压 (Ui)	500 V AC	
污染等级	3	
耐冲击电压 (Uimp)	6 kV	
热脱扣	基准整定温度	30 °C
磁脱扣	C曲线	(5~10) In
使用类别	A	

符合 IEC 60898-1

限流等级	3
单极分断能力 (Icn1)	Icn1 = Icn (6000A)

其它参数

防护等级 (IEC 60529)	断路器本体	IP20
	安装在配电箱内	IP40 绝缘等级: II
寿命 (O-C)	电气寿命	10,000 次
	机械寿命	20,000 次
过电压类别 (IEC 60364)		IV
使用环境温度		-35 °C ~ +70 °C
储存环境温度		-40 °C ~ +85 °C
抗湿热性 (IEC 60068-1)		2类 (温度 55 °C 时, 相对湿度 95 %)

重量 (g)

断路器

类型	iDPNK2
1P+N	250

尺寸 (mm)

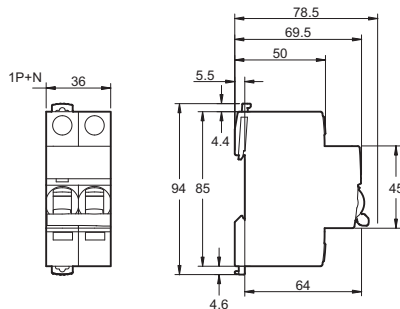



认证标志



GB10963.1 IEC/EN 60898-1

iDPNa-K断路器用于终端线路的过载、短路保护与控制，它可同时切断相线与中性线，但中性线不提供保护功能。

- 短路保护
- 过载保护
- 隔离保护
- 故障断开明确指示

iDPNa-K 断路器不可拼装剩余电流动作保护附件及电气附件

交流使用频率(AC) 50/60 Hz

分断能力 I_{cn} (根据GB10963/IEC 60898-1)

Ph/N (1P+N)	工作电压 (U_e)
额定电流 (I_n)	230 V
6~32 A	4500 A

产品号

iDPNa-K 断路器

类型	1P+N
额定电流 (I_n)	曲线 C
6 A	A9P58606
10 A	A9P58610
16 A	A9P58616
20 A	A9P58620
25 A	A9P58625
32 A	A9P58632
宽度 (9mm的倍数)	2

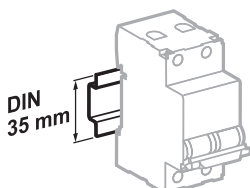
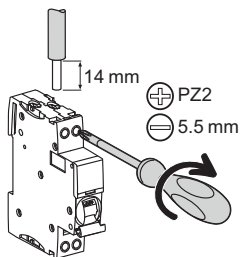

安装在35mm标准导轨上

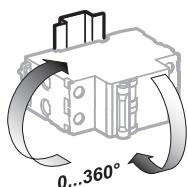

安装方向灵活

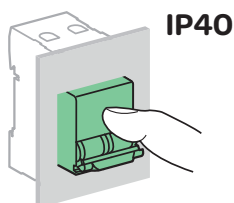
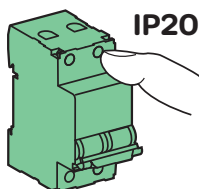

接线

螺丝尺寸	额定扭矩	极限扭矩	铜线	
			硬线	软线或箍线端子
6~32A: M4.2	2Nm	3.5 Nm		
			1~16 mm ²	1~16 mm ²

技术参数

主要特性		
符合 IEC 60947-2		
绝缘电压 (Ui)		400 VAC
污染等级		2
耐冲击电压 (Uimp)		4 kV
热脱扣	基准整定温度	30 °C
磁脱扣	C曲线	(5~10) In
使用类别		A
符合 IEC 60898-1		
限流等级		3
其它参数		
防护等级 (IEC 60529)	断路器本体	IP20
	安装在配电箱内	IP40 绝缘等级: II
寿命 (O-C)	电气寿命	>20 A: 10,000 次; ≤20 A: 20,000 次
	机械寿命	20,000 次
过电压类别 (IEC 60364)		II
使用环境温度		-25 °C ~ +60 °C
储存环境温度		-40 °C ~ +80 °C
抗湿热性 (IEC 60068-1)		2类 (温度55 °C时, 相对湿度95%)

重量 (g)

断路器	
类型	iDPNa-K
1P+N	122

尺寸 (mm)

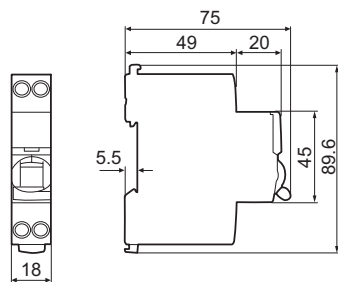



GB10963.1
IEC/EN 60898-1

C120H断路器，适用于高用电负荷场所，可实现：

- 大电流负载保护和控制
- 配电线路的过载或短路保护
- 手动控制及分断
- 和剩余电流动作保护附件(Vigi C120)配合使用，没有降容现象



交流使用频率 (AC) 50/60Hz							
分断能力Icn (根据GB10963/IEC60898-1)							
		工作电压 (Ue)					
Ph/Ph(2P,3P,4P)		400V					
Ph/Ph(1P)		230V					
额定电流 (In) 63A 125A		10,000A					
分断能力Icu (根据IEC60947-2)							
		工作电压 (Ue)					
Ph/Ph(2P,3P,4P)		230	240V	400	415V	-	440V
Ph/N(1P)		130V	230	240V	400	415V	-
额定电流 (In) 63A 125A		20kA	10kA	3 ⁽¹⁾	6kA	75%Icu	

(1) 接地系统中发生二次故障时单极的分断能力

产品号

C120H 断路器												
	1P			2P			3P			4P		
额定电流 (In)	曲线			曲线			曲线			曲线		
	B	C	D	B	C	D	B	C	D	B	C	D
63 A	-	A9N19800	A9N19804	-	A9N19801	A9N19805	-	A9N19802	A9N19806	-	A9N19803	A9N19807
80 A	-	A9N19808	A9N19812	-	A9N19809	A9N19813	-	A9N19810	A9N19814	-	A9N19811	A9N19815
100 A	-	A9N19816	A9N19820	-	A9N19817	A9N19821	A9N19558	A9N19818	A9N19822	-	A9N19819	A9N19823
125 A	-	A9N19824	A9N19828	A9N19560	A9N19825	A9N19829	A9N19559	A9N19826	A9N19830	-	A9N19827	A9N19831
宽度 (9mm的倍数)	3			6			9			12		

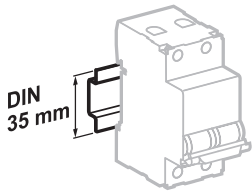

安装在35mm标准导轨上

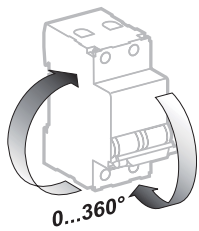

安装方向灵活

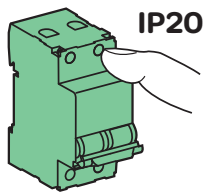



IP20



IP40

接线

软线	硬线	拧紧力矩
		
1.5~35 mm ²	1~50 mm ²	3.5 Nm

技术参数

主要特性			
最大工作电压	440V AC		
额定绝缘电压(Ui)	500 V		
冲击耐受电压(Uimp)	6 kV		
限流等级	3		
使用寿命	电气寿命	63A	10000次
		80...125A	5000次
	机械寿命	20000次	
污染等级	3		
防护等级	在开放场合	IP20	
	安装于Pragma 或Prisma 配电柜中	IP40	
切实分断指示	●		
快速分断功能	●		
热脱扣	基准整定温度	30°C	
磁脱扣	B曲线 (100~125A)	3~5I _n	
	C曲线	5~10I _n	
	D曲线	10~14I _n	
使用温度范围	-30~ + 70°C		
存储温度范围	-40~ + 80°C		

重量 (g)

断路器	
类型	C120H
1P	205
2P	410
3P	615
4P	820

尺寸 (mm)

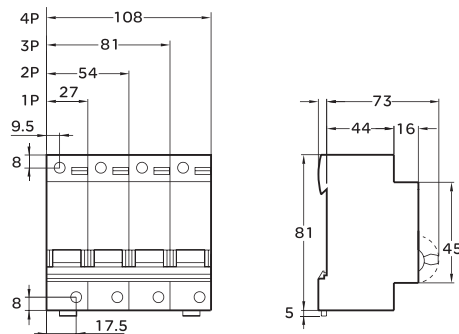



认证标志



GB10963.1
IEC/EN 60898-1

C120L断路器, 适用于高用电负荷场所, 可实现:

- 大电流负载保护和控制
- 配电线路的过载或短路保护
- 手动控制及分断
- 和剩余电流动作保护附件(Vigi C120)配合使用, 没有降容现象

交流使用频率 (AC) 50/60Hz

分断能力 I_{cn} (根据GB10963/IEC60898-1)

		工作电压 (U_e)						
Ph/Ph(2P,3P,4P)		400V						
Ph/Ph(1P)		230V						
额定电流 (I_n)	63A 125A	15,000A						
		工作电压 (U_e)						使用分断能力(I_{cs})
Ph/Ph(2P,3P,4P)		230	240V	400	415V	-	440V	
Ph/N(1P)		130V	230	240V	400	415V	-	
额定电流 (I_n)	63A 125A	30kA	15kA	4.5 ⁽¹⁾	10kA	50% I_{cu}		

(1)接地系统中发生二次故障时单极的分断能力

产品号

C120L 断路器								
	1P		2P		3P		4P	
额定电流 (I_n)	曲线 C D		曲线 C D		曲线 C D		曲线 C D	
63 A	A9N19832	A9N19836	A9N19833	A9N19837	A9N19834	A9N19838	A9N19835	A9N19839
80 A	A9N19840	A9N19844	A9N19841	A9N19845	A9N19842	A9N19846	A9N19843	A9N19847
100 A	A9N19848	A9N19852	A9N19849	A9N19853	A9N19850	A9N19854	A9N19851	A9N19855
125 A	A9N19856	A9N19860	A9N19857	A9N19861	A9N19858	A9N19862	A9N19859	A9N19863
宽度 (9mm的倍数)	3		6		9		12	

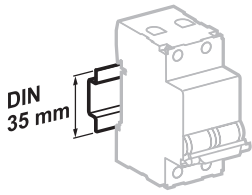

安装在35mm标准导轨上

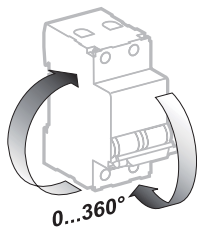

安装方向灵活

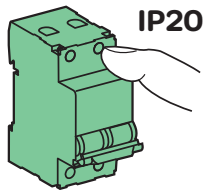

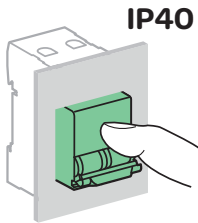

IP20



IP40

接线

软线	硬线	拧紧力矩
		
1.5~35 mm ²	1~50 mm ²	3.5 Nm

技术参数

主要特性			
最大工作电压	440V AC		
额定绝缘电压(Ui)	500 V		
冲击耐受电压(Uimp)	6 kV		
限流等级	3		
使用寿命	电气寿命	63A	10000次
		80..125A	5000次
	机械寿命	20000次	
污染等级	3		
防护等级	在开放场合	IP20	
	安装于Pragma 或Prisma 配电柜中	IP40	
切实分断指示	●		
快速分断功能	●		
热脱扣	基准整定温度	30°C	
磁脱扣	C曲线	5~10In	
	D曲线	10~14In	
使用温度范围	-30~+70°C		
存储温度范围	-40~+80°C		

重量 (g)

断路器	
类型	C120L
1P	205
2P	410
3P	615
4P	820

尺寸 (mm)

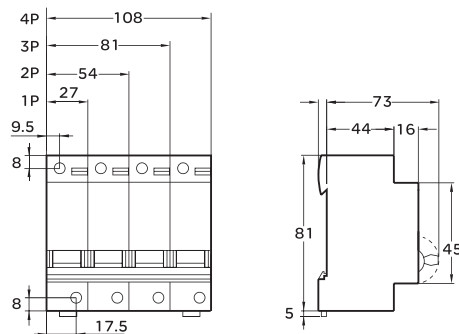



同时, NG125H具有多国船级社认证:



GB 14048.2
IEC 60947-2

NG125H断路器的分断能力高达36 kA, 具有以下功能:

- 高分断场合线路负载的保护和控制
- 隔离功能
- 触头实际位置指示
- 可运用于以下场合:
 - 分配电柜的主进线
 - 大功率配电柜出线侧直接保护负载
 - 大功率配电柜出线开关
 - 其它大短路电流的场合

交流使用频率(AC) 50/60 Hz

分断能力Icu (根据IEC 60947-2)		工作电压 (Ue)		使用分断能力(Ics)
Ph/Ph (2P, 3P, 4P)		380~415 V	-	
Ph/N (1P)		220~240 V	380~415 V	
额定电流 (In)	10~80 A	36 kA	9 kA ⁽¹⁾	

(1) 接地系统中发生二次故障时单极的分断能力

产品号

NG125H 断路器

额定电流 (In)	1P		2P		3P		4P	
	曲线		曲线		曲线		曲线	
	C	D	C	D	C	D	C	D
10 A	18705	19350	18714	19359	18723	19368	18732	19377
16 A	18706	19351	18715	19360	18724	19369	18733	19378
20 A	18707	19352	18716	19361	18725	19370	18734	19379
25 A	18708	19353	18717	19362	18726	19371	18735	19380
32 A	18709	19354	18718	19363	18727	19372	18736	19381
40 A	18710	19355	18719	19364	18728	19373	18737	19382
50 A	18711	19356	18720	19365	18729	19374	18738	19383
63 A	18712	19357	18721	19366	18730	19375	18739	19384
80 A	18713	19358	18722	19367	18731	19376	18740	19385
宽度 (9mm的倍数)	3		6		9		12	

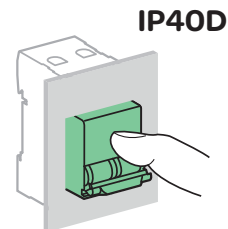
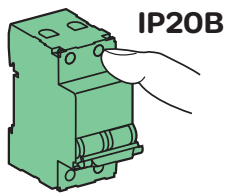
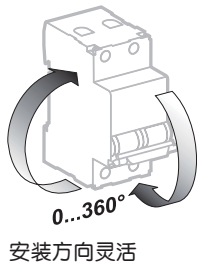
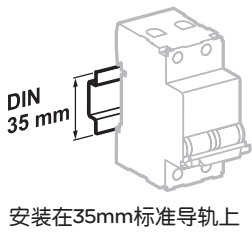
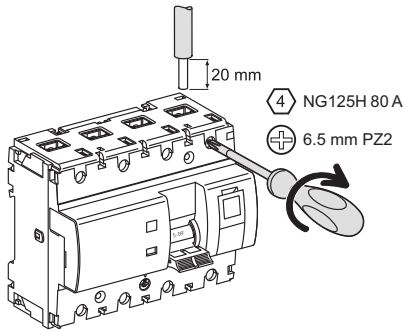

接线

额定电流	额定扭矩	铜线	
		硬线	软线或箔线端子
10~63A	3.5 Nm		
80A	6 Nm	1.5~50 mm ²	1~35 mm ²
		16~70 mm ²	10~50 mm ²

技术参数

主要特性		
绝缘电压(U _i)		690V AC
污染等级		3
耐冲击电压(U _{imp})		8kV
寿命(O-C)	电气寿命	10,000次
	机械寿命	20,000次
热脱扣	基准整定温度	40°C
磁脱扣	C曲线	8 I _n ± 20%
	D曲线	12 I _n ± 20%
使用类别		A
手柄3个固定位置		正常打开-故障脱扣-闭合
锁扣功能		3P, 4P
故障脱扣的指示		透明指示窗口故障时显现为红色 手柄位置: 中间位置为故障脱扣
机械脱扣机构测试		●
快速闭合		●
其它参数		
防护等级	断路器本体	IP20B
	露出箱体部分	IP40D
使用环境温度		-30°C~+70°C
储存环境温度		-40°C~+80°C
抗湿热性(IEC 60068-1)		2类(温度55°C时, 相对湿度95%)
接线方式		上进下出或下进上出

重量(g)

断路器	
类型	NG125H
1P	240
2P	480
3P	720
4P	960

尺寸(mm)

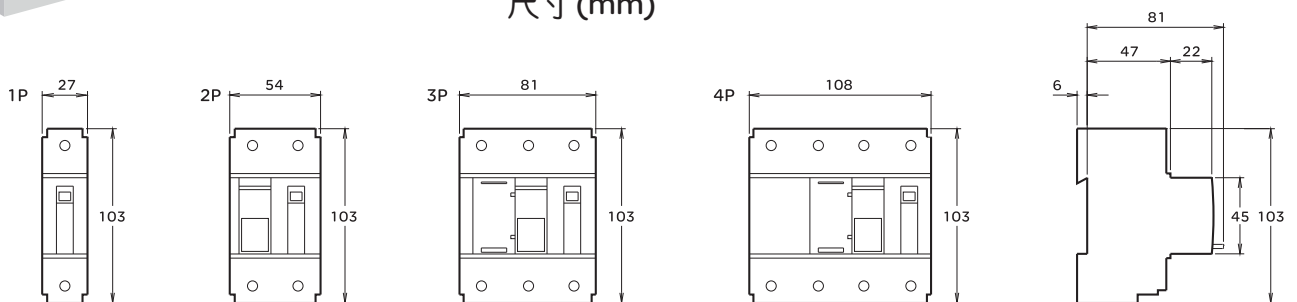



同时, NG125L具有多国船级社认证:



GB 14048.2
IEC 60947-2

NG125L断路器的分断能力高达50 kA, 具有以下功能:

- 高分断场合线路负载的保护和控制
- 隔离功能
- 触头实际位置指示
- 可运用于以下场合:
 - 分配电柜的主进线
 - 大功率配电柜出线侧直接保护负载
 - 大功率配电柜出线开关
 - 其它大短路电流的场合

交流使用频率(AC) 50/60 Hz

分断能力Icu (根据IEC 60947-2)			使用分断能力(Ics)
	工作电压 (Ue)		
Ph/Ph (2P, 3P, 4P)	380~415 V	-	75%Icu
Ph/N (1P)	220~240 V	380~415 V	
额定电流 (In) 10~80 A	50 kA	12.5 kA ⁽¹⁾	

(1) 接地系统中发生二次故障时单极的分断能力

产品号

NG125L 断路器

	1P		2P		3P		4P	
	曲线		曲线		曲线		曲线	
额定电流 (In)	C	D	C	D	C	D	C	D
10 A	18777	18830	18788	18839	18799	18848	18810	18857
16 A	18778	18831	18789	18840	18800	18849	18811	18858
20 A	18779	18832	18790	18841	18801	18850	18812	18859
25 A	18780	18833	18791	18842	18802	18851	18813	18860
32 A	18781	18834	18792	18843	18803	18852	18814	18861
40 A	18782	18835	18793	18844	18804	18853	18815	18862
50 A	18783	18836	18794	18845	18805	18854	18816	18863
63 A	18784	18837	18795	18846	18806	18855	18817	18864
80 A	18785	18838	18796	18847	18807	18856	18818	18865
宽度 (9mm的倍数)	3		6		9		12	

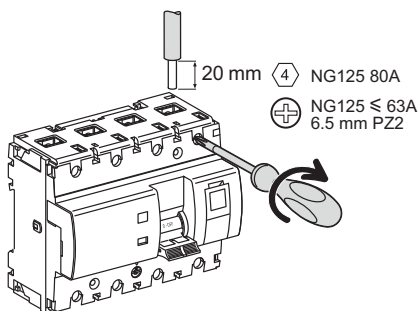

接线

额定电流	额定扭矩	铜线	
		硬线	软线或箔线端子
10~63A	3.5 Nm		
80A	6 Nm	1.5~50 mm ²	1~35 mm ²
		16~70 mm ²	10~50 mm ²

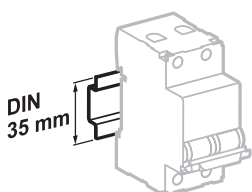

安装在35mm标准导轨上

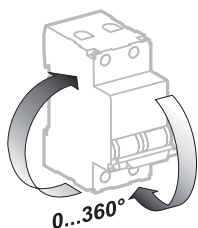

安装方向灵活

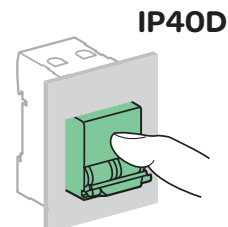
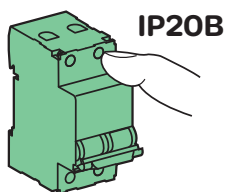

技术参数

主要特性		
绝缘电压 (U _i)		690V AC
污染等级		3
耐冲击电压 (U _{imp})		8kV
热脱扣	基准整定温度	40°C
磁脱扣	C曲线	8 I _n ± 20%
	D曲线	12 I _n ± 20%
使用类别		A
手柄3个固定位置		正常打开-故障脱扣-闭合
锁扣功能		3P, 4P
故障脱扣的指示		透明指示窗口故障时显现为红色 手柄位置: 中间位置为故障脱扣
机械脱扣机构测试		●
快速闭合		●
其它参数		
防护等级	断路器本体	IP20B
(IEC 60529)	安装在配电箱内	IP40D
寿命 (0-C)	电气寿命	≤ 63A: 10,000次 ≥ 63A: 5,000次
	机械寿命	20,000次
使用环境温度		-30°C ~ +70°C
储存环境温度		-40°C ~ +70°C
抗湿热性 (IEC 60068-1)		2类 (温度55°C时, 相对湿度95%)
接线方式		上进下出或下进上出

重量 (g)

断路器	
类型	NG125L
1P	240
2P	480
3P	720
4P	960

尺寸 (mm)

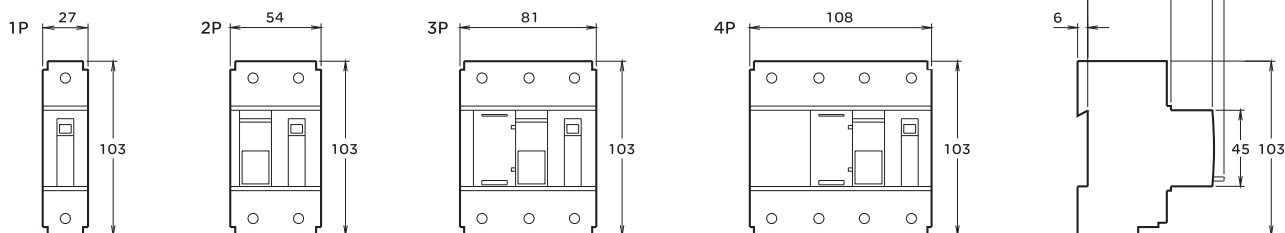



认证标志

GB14048.3
IEC 60947-3

隔离开关包含以下功能：

- 控制 (在带负荷的情况下分断和接通回路)
- 隔离功能
- 电气附件：Acti9 系列标准电气附件iOF(A9A26924)，指示隔离开关的分合状态
- 机械附件：Acti9 系列标准机械附件(A9A27005, A9A27006, A9A27008, A9A27003, A9A26970)



产品号

iINT125隔离开关

	1P	2P	3P	4P
额定电流 (In)				
32	A9S68132	A9S68232	A9S68332	A9S68432
40	A9S68140	A9S68240	A9S68340	A9S68440
63	A9S68163	A9S68263	A9S68363	A9S68463
80	A9S68180	A9S68280	A9S68380	A9S68480
100	A9S68191	A9S68291	A9S68391	A9S68491
125	A9S68192	A9S68292	A9S68392	A9S68492
宽度 (9mm的倍数)	2	4	6	8
频率	50/60 Hz			

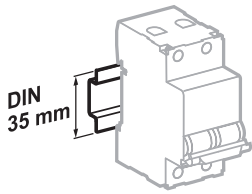
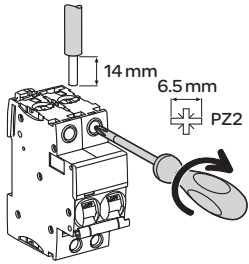

安装在35mm标准导轨上

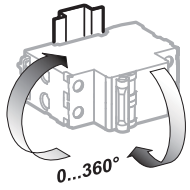

安装方向灵活

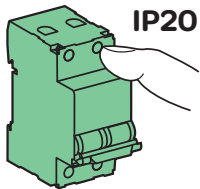

IP20

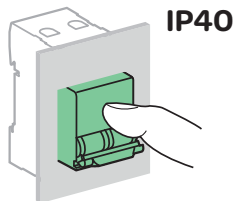

IP40

接线

螺丝尺寸	额定扭矩	极限扭矩	国家标准 额定扭矩	铜线	
				硬线	软线或插线端子
32~63 A: M6.5	3.5 Nm	5.6 Nm	3.5 Nm	1~35 mm ²	1~25 mm ²
80~125 A: M7	3.5 Nm	6 Nm	3.5 Nm	6~50 mm ²	6~35 mm ²

技术参数

主要特性

符合 IEC 60947-3

额定绝缘电压 (Ui)	1P: 250V, 2P/3P/4P: 500 V AC	
防污等级	3	
额定冲击耐受电压 (Uimp)	6 kV	
额定短时耐受电流 (Icw)	32~63 A	1260 A, 1s
	80~125 A	1500A, 1s
使用类别	AC 22A	
额定限制短路电流 (Inc)	32~63 A	6 kA
	80~125 A	10 kA
额定短路接通能力 (Icm)	32~63 A	4.2 kA
	80~125 A	5 kA

其它参数

防护等级 (IEC 60529)	断路器本体	IP20	
	安装在配电箱内	IP40	
寿命 (O-C)	电气寿命	32 A	15,000 次
		40 A	15,000 次
		63 A	15,000 次
		80 A	10,000 次
		100 A	10,000 次
		125 A	2,500 次
	机械寿命	20,000 次	
使用环境温度	-25°C ~ +60°C		
储存环境温度	-40°C ~ +85°C		
抗湿热性 (IEC 60068-1)	2类 (温度 55°C 时, 相对湿度 95%)		

重量 (g)

断路器

类型	iINT125
1P	85
2P	155
3P	254
4P	337

尺寸 (mm)

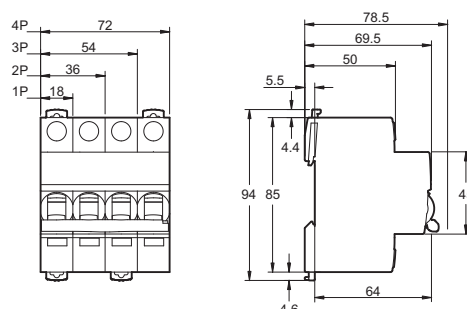



认证标志

GB2099.1
GB 1002
GB1003

- PC导轨插座可以实现稳定可靠的终端供电
- 产品系列完整
- DIN导轨安装快捷简便
- 应用场合覆盖从建筑市场到OEM市场的广大领域



产品号

PC导轨插座				
类型	额定电压 (V)	额定电流 (A)	宽度 (9mm的倍数)	产品号
2P	250	10	5	A9A16412
2P+E	250	10	5	A9A16414
		16	5	A9A16415
3P+E	440	16	6	A9A16416
		25	8	A9A16417
		32	8	A9A16418

接线

接线尺寸	螺钉	额定扭矩	极限扭矩	国家标准 额定扭矩
1~25mm ²	M5	2.5Nm	3Nm	2.0Nm

技术参数

主要特性

额定电压	250 / 440 V AC
额定电流	10, 16, 25, 32 A
孔数	2P, 2P+E, 3P+E

尺寸(mm)

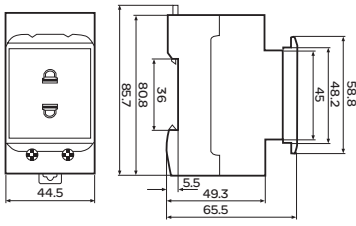

A9A16412

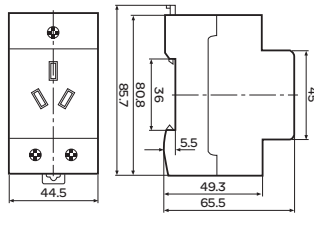

A9A16414

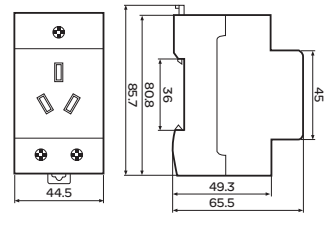

A9A16415

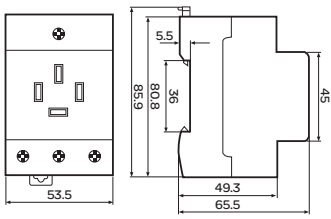

A9A16416

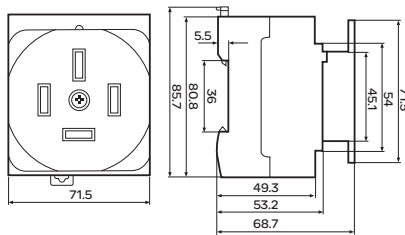

A9A16417

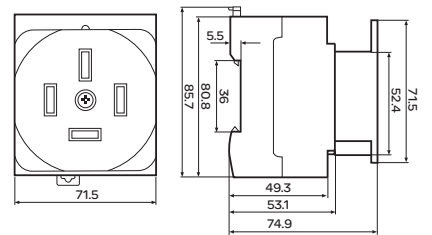

A9A16418

灵敏度选择

漏电保护装置灵敏度的选择取决于受保护电路的类型以及所提供保护的类型。

- 对直接接触而产生的电击提供保护
- 对间接接触而产生的电击提供保护
- 对由于漏电而发生的火灾提供保护

以下表格提供以下的建议：

- 根据不同种类的漏电风险而必须考虑采用剩余电流动作保护的电气回路
- 根据不同应用场合而应该选用的剩余电流动作保护装置及灵敏度

保护类型	必须采用		推荐采用	灵敏度 ($I_{\Delta n}$)		
	国家标准	国际标准 IEC 60364		30 mA (*)	100 mA~3000 mA (取决于接地系统)	300 mA (或500 mA)
对直接接触而产生的电击提供保护						
	依据国家相关标准的规定	<ul style="list-style-type: none"> ● 电源插座 ● 浴缸、淋浴、池塘或游泳池周边的电器 ● 便携式户外用电器 ● 展会照明 ● 室外照明 	● 室内照明	安装在终端配电箱内 <ul style="list-style-type: none"> ● 剩余电流动作保护附件对一个回路提供保护 ● 剩余电流动作保护断路器对一组回路提供保护 		
对间接接触而产生的电击提供保护						
	依据国家相关标准的规定	除以下装置外的整个配电系统： <ul style="list-style-type: none"> ● 绝缘等级: Class II ● 在安全特低压下工作 (Class III) 	—		安装在终端配电箱内 <ul style="list-style-type: none"> ● 剩余电流动作保护断路器/装置安装在进线端 安装在副配电箱或主配电箱内 <ul style="list-style-type: none"> ● 剩余电流动作保护附件对一个回路提供保护 ● 剩余电流动作保护断路器对一组回路提供保护 ● 剩余电流动作保护断路器/装置安装在进线端 	
对由于漏电而发生的火灾提供保护						
	依据国家相关标准的规定	<ul style="list-style-type: none"> ● 高风险场所 ○ 爆炸 (BE3) ○ 火灾 (BE2) ● 农业和园艺建筑 ● 展会设备 ● 临时户外娱乐设施 根据上述国际标准进行修改	<ul style="list-style-type: none"> ● 破旧建筑物或电气装置 ● 潮湿环境: 农业建筑物、公共泳池 ● 有化学药剂存在 		安装在终端配电箱内 <ul style="list-style-type: none"> ● 剩余电流动作保护断路器/装置安装在进线端 安装在副配电箱或主配电箱内 <ul style="list-style-type: none"> ● 剩余电流动作保护装置对通往高危区域的每一个回路提供保护 ● 剩余电流动作保护断路器对一组回路提供保护 ● 剩余电流动作保护断路器/装置安装在进线端 	

(*) 10mA的灵敏度在下面这种场合很有用：当某人承受非危险电流 (10-30mA) 而又不能脱困，如：医院病床的医疗设备。一般来说，这种高灵敏度装置很可靠，但是时常会因为设备自然漏电而发生脱扣。

选择性

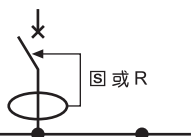
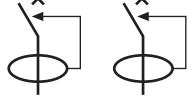

灵敏度(100mA及以上)的剩余电流动作保护装置有选择型(S)和延时型(R)的型号可选。这一选择可确保当下级发生漏电故障时,只有发生故障的那部分全脱扣。下表显示(绿色)了那些上级/下级设备的选择性组合。

灵敏度(mA)-下级		灵敏度(mA)-下级												
		瞬动型						选择型 S					延时型 R	
		30	100	300	500	1000	3000	100	300	500	1000	3000	1000	3000
 瞬动型	30	-	-	-	-	-	-	-	-	-	-	-	-	-
	100	-	-	-	-	-	-	-	-	-	-	-	-	-
	300	-	-	-	-	-	-	-	-	-	-	-	-	-
	500	-	-	-	-	-	-	-	-	-	-	-	-	-
	1000	-	-	-	-	-	-	-	-	-	-	-	-	-
	3000	-	-	-	-	-	-	-	-	-	-	-	-	-
 选择型 S	100	-	-	-	-	-	-	-	-	-	-	-	-	
	300	-	-	-	-	-	-	-	-	-	-	-	-	
	500	-	-	-	-	-	-	-	-	-	-	-	-	
	1000	-	-	-	-	-	-	-	-	-	-	-	-	
	3000	-	-	-	-	-	-	-	-	-	-	-	-	
 延时型 R	1000	-	-	-	-	-	-	-	-	-	-	-	-	
	3000	-	-	-	-	-	-	-	-	-	-	-	-	

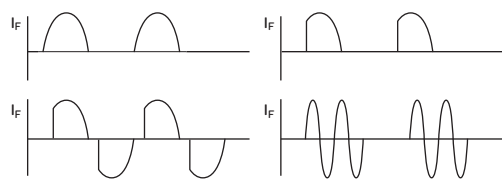
剩余电流类型选择参考(AC&A型)

	AC型剩余电流保护器	A型剩余电流保护器
类型	电子或电磁式	电子式
脱扣电流	突然施加或缓慢上升的剩余正弦交流电流	突然施加或缓慢上升的剩余正弦交流电流和剩余脉动直流电流
剩余电流波形		
价格	适中	比AC型剩余电流保护器高20%左右
特点	剩余脉动直流电不能被检测到	结构和工艺比AC型复杂,集成电路也更加高级,可以覆盖AC型剩余电流保护器的所有功能
使用环境	没有或很少电子设备的负载	应用电子元件较多的电气设备:计算机(计算机房,大型办公室),变频器(变频空调,变频洗衣机,变频电机调速器),交流整流器(多日光灯的照明回路),电子多功能烹饪台,照明调节器,办公设备(复印机、打印机),逆变器,UPS,特殊医疗设备(X射线、CT、核磁共振)
特别要求	无	TN系统在1类和2类医疗场所内根据要求装用RCD时,只应选用A型或B型的RCD,这与可能产生的故障电流的特性有关(GB16985.24-710.413.1.3)

选型指南

类型		剩余电流动作附件			
		Vigi iC65	Vigi iDPN	Vigi C120 #	
					
产品标准		IEC/EN61009-1, GB16917	IEC/EN61009-1, GB16917	IEC/EN61009-1, GB16917	
产品认证		CCC, CE	CCC	CCC, CE	
极数	1P+N	●	●	-	
	2P	●	-	●	
	3P	●	-	●	
	4P	●	-	●	
类型	AC	●	●	●	
	A	●	●	-	
剩余电流保护类型	ELE	●	●	-	
	ELM	●	●	●	
电压 (V)	Ue	230/400	230	230/400	
冲击耐受电压 (kV)	Uimp	6	4	6	
绝缘电压 (V)	Ui	500	400	500	
额定电流 (A)	In	≤25, ≤40, ≤63	≤25, ≤40	≤125	
额定频率 (Hz)		50	50	50/60	
额定分断能力 (A)	Icn	-	-	-	
额定剩余分断和闭合能力 (A)	(IΔm)	-	-	-	
曲线		-	-	-	
灵敏度 (mA)	(IΔn)	10	-	●	-
		30	●	●	●
		100	●	-	-
		300	●	-	●
		100 [Ⓜ]	●	-	-
		300 [Ⓜ]	●	-	●
		500	-	-	●
300...3000	-	-	-		
工作温度 (°C)		-25°C~+60°C	-25°C~+60°C	-5°C~+60°C	

注：标有#的产品为进口产品。

Vigi NG125 #	剩余电流动作保护装置		剩余电流动作开关
	iDPNa Vigi+	iDPNN Vigi+	iID #
			
IEC60947-2, GB14048.2	IEC61009-1, GB16917	IEC61009-1, GB16917	IEC/EN 61008-1, GB16916
CCC, CE	CCC	CCC	CCC, CE
-	●	●	-
●	-	-	●
●	-	-	-
●	-	-	●
●	●	●	●
●	-	-	-
-	●	●	-
●	-	-	●
240/415	230	230	230/400
8	4	4	6
690	400	400	500
≤63	6~32	6~32	25~100
50/60	50	50	50
-	4500	6000	-
-	-	-	1500
-	C	C	-
-	-	-	●
●	●	●	●
-	-	-	●
●	-	-	●
-	-	-	-
●	-	-	-
-	-	-	-
●	-	-	-
-5°C~+60°C	-25°C~+55°C	-25°C~+55°C	-25°C~+60°C

注：标有#的产品为进口产品。



认证标志

GB 16917
IEC 61009-1



- 与 iC65/iDPNK2 断路器拼装使用，可实现：
 - 对直接接触提供补充人身保护 (≤ 30 mA)
 - 对间接接触提供人身保护 (≥ 100 mA)
 - 对电气设备的绝缘故障提供保护：如电气火灾的预防 (300 mA)
- "G"提供工频过压保护功能， $280 \pm 5\%$ V AC
- 下出线接线方式

产品号

Vigi iC65 ELE 电子式剩余电流动作保护附件 (AC类)		AC						宽度 (9mm的倍数)
类型	产品	灵敏度	30 mA	100 mA	300 mA	100 mA ^②	300 mA ^②	
1P+N 	额定电流	≤ 40 A	A9V53640	-	-	-	-	4
		≤ 63 A	A9V53663	-	-	-	-	4
2P 	额定电流	40 A	A9V53240	A9V63240	A9V83240	-	A9V93240	4
		40 A (G)	A9V50240	-	-	-	-	4
		63 A	A9V53263	A9V63263	A9V83263	A9V73263	A9V93263	4
		63 A (G)	A9V50263	-	-	-	-	4
3P 	额定电流	40 A	A9V53340	A9V63340	A9V83340	-	A9V93340	7
		63 A	A9V53363	A9V63363	A9V83363	A9V73363	A9V93363	7
4P 	额定电流	40 A	A9V53440	A9V63440	A9V83440	-	A9V93440	7
		63 A	A9V53463	A9V63463	A9V83463	A9V73463	A9V93463	7
额定电压 (Ue)		230 - 240 V, 400 - 415 V						
工作频率		50 Hz						



认证标志



GB 16917
IEC 61009-1

- 与 iC65 断路器拼装使用, 可实现:
 - 对直接接触提供补充人身保护 (≤ 30 mA)
 - 对电子元件较多的电气设备的绝缘故障提供保护 (故障含有脉动直流分量)
 - 下出线接线方式

产品号

Vigi iC65 ELE 电子式剩余电流动作保护附件 (A类)

类型	A	宽度 (9mm的倍数)
产品	Vigi iC65	
1P+N	灵敏度 30 mA	
	额定电流 ≤ 40 A	A9V57640 4
	≤ 63 A	A9V57663 4
2P	灵敏度 30 mA	
	额定电流 40 A	A9V57240 4
	63 A	A9V57263 4
3P	灵敏度 30 mA	
	额定电流 40 A	A9V57340 7
	63 A	A9V57363 7
4P	灵敏度 30 mA	
	额定电流 40 A	A9V57440 7
	63 A	A9V57463 7
额定电压 (Ue)	230 - 240 V, 400 - 415 V	
工作频率	50 Hz	



GB 16917
IEC/EN 61009-1

- 与 iC65 断路器拼装使用, 可实现:
 - 对直接接触提供补充人身保护 ($\leq 30\text{ mA}$)
 - 对间接接触提供人身保护 ($\geq 100\text{ mA}$)
 - 对电气设备的绝缘故障提供保护: 如电气火灾的预防 (300 mA)
 - 下出线或下进线接线方式



产品号

Vigi iC65 ELM 电磁式剩余电流动作保护附件

类型	AC	Vigi iC65				宽度 (9mm的倍数)
2P	灵敏度	30 mA	100 mA	300 mA	300 mA ^⑤	
	额定电流	25 A	A9V52225	-	-	3
		40 A	A9V52240	-	-	4
		63 A	A9V52263	A9V62263	A9V82263	A9V92263
3P	灵敏度	30 mA	100 mA	300 mA	300 mA ^⑤	
	额定电流	25 A	A9V52325	-	-	6
		40 A	A9V52340	-	-	7
		63 A	A9V52363	A9V62363	A9V82363	A9V92363
4P	灵敏度	30 mA	100 mA	300 mA	300 mA ^⑤	
	额定电流	25 A	A9V52425	-	-	6
		40 A	A9V52440	-	-	7
		63 A	A9V52463	A9V62463	A9V82463	A9V92463
额定电压 (Ue)	230 - 240 V, 400 - 415 V					
工作频率	50 Hz					

技术参数

主要特性		
符合 IEC 60947-2		
额定绝缘电压 (Ui)		500 VAC
污染等级		3
耐冲击电压 (Uimp)		6 kV
符合 IEC/EN 61009-1		
不脱扣浪涌电流 (8/20 μs)	AC类, A类 (瞬动型)	250 A
	AC类, A类 (选择型 ^①)	3kA
防止暂态过电压(闪电、电网操作等)引起的误动作		●
其它参数		
防护等级	断路器本体	IP20
	安装在配电箱内	IP40 绝缘等级: II
使用环境温度	AC类	-25°C~+60°C
	A类	-25°C~+60°C
储存环境温度		-40°C~+80°C

接线

螺丝尺寸	额定扭矩	极限扭矩	国家标准 额定扭矩	铜线	
				硬线	软线或箍线 端子
M6.5	3.5Nm	5.6Nm	3.5 Nm	1~35 mm ²	1~25 mm ²

重量 (g)

剩余电流动作保护附件			
类型	Vigi iC65 ELE	Vigi iC65 ELM	
	40A / 63 A	25 A	40A / 63 A
1P+N	146	-	-
2P	134	114	135~165
3P	194	168	190~225
4P	216	184	215~245

尺寸 (mm)

Vigi iC65 25 A

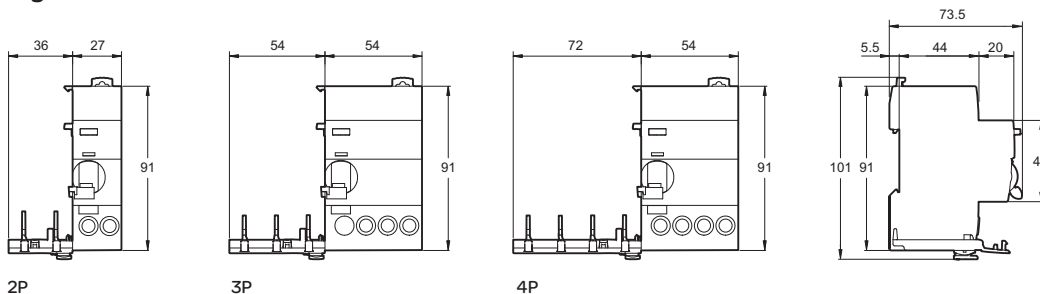

Vigi iC65 40 和 63 A

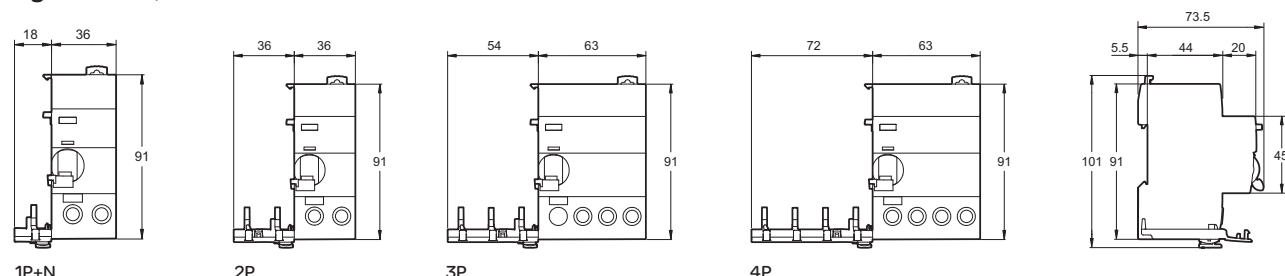



iC65 与 Vigi iC65 拼装指导

	Vigi iC65 25 A (ELM)	Vigi iC65 40 A	Vigi iC65 63 A
iC65 ≤ 25 A	●	●	●
iC65 ≤ 40 A	NO	●	●
iC65 ≤ 63 A	NO	NO	●

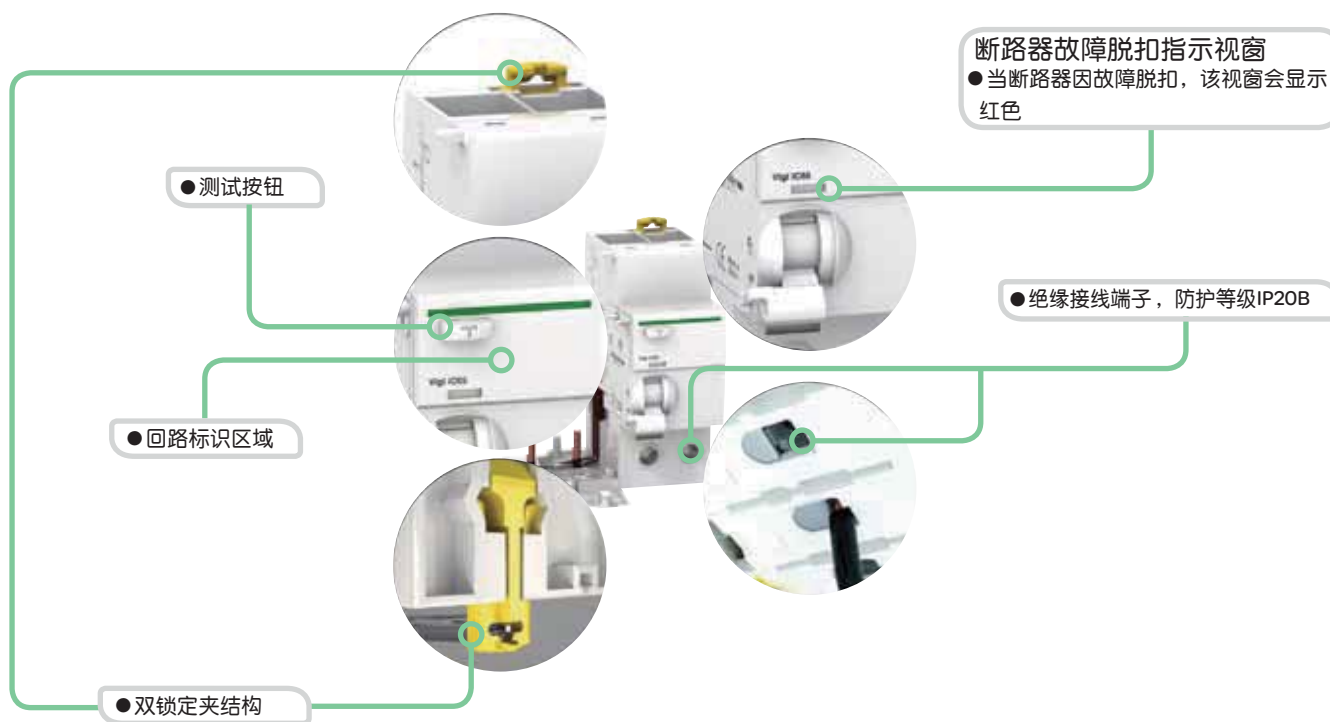



认证标志



GB 16917
IEC 61009-1

与iDPN断路器拼装使用，可实现：

- 对直接接触提供补充人身保护 (10-30 mA)
- 对间接接触提供人身保护
- 快速闭合
- 前面板有漏电故障显示
- “G” 提供工频过压保护功能， $280 \pm 5\%VAC$
- A类可对电子元件较多的电气设备的绝缘故障提供保护 (故障电流含有脉动直流分量)
- 下出线接线方式

产品号

Vigi iDPN ELE 电子式剩余电流动作保护附件						
类型			AC	A		宽度 (9mm的倍数)
产品			Vigi iDPN			
	额定电流	灵敏度	30 mA	10 mA	30 mA	2
		≤25 A	A9Y53625	A9Y47625	A9Y57625	
		≤25 A (G)	-	-	A9Y50625	
		≤40 A	A9Y53640	A9Y47640	A9Y57640	
		≤40 A (G)	A9Y50640	-	-	
额定电压(Ue)			230 V			
工作频率			50 Hz			



认证标志

GB 16917
IEC/EN 61009-1

与iDPN断路器拼装使用，其动作无需任何辅助电源，并具有很高的抗干扰能力，可实现：

- 对间接接触提供人身保护
- 对直接接触提供补充人身保护
- 对电气设备的绝缘故障提供保护
- 快速闭合
- 前面板有漏电故障显示
- 下出线或下进线接线方式



产品号

Vigi iDPN ELM 电磁式剩余电流动作保护附件					
类型		AC	A	宽度	
产品		Vigi iDPN		(9mm的倍数)	
1P+N	灵敏度	30 mA	30 mA	2	
	额定电流	≤25 A	A9Y52625		A9Y56625
		≤40 A	A9Y52640		A9Y56640
	额定电压(Ue)	230 V			
工作频率		50 Hz			

技术参数

主要特性		
符合 IEC 60947-2		
额定绝缘电压 (Ui)	400 V AC	
污染等级	2	
耐冲击电压 (Uimp)	4 kV	
其它参数		
防护等级	断路器本体	IP20
	安装在配电箱内	IP40 绝缘等级: II
手柄允许两种复位模式 (方便区别故障类型)	同时复位	断路器和附件同时复位(过载/短路/故障跳闸)
	分别复位	附件先复位, 断路器后复位(剩余电流动作故障跳闸)
使用环境温度	-25°C ~ +60°C	
储存环境温度	-40°C ~ +80°C	
抗湿热性	2类(温度55°C时, 相对湿度95%)	

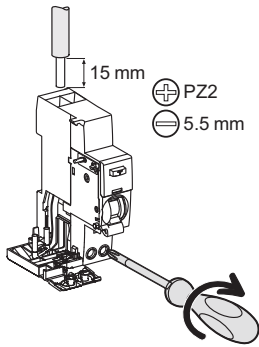

接线

螺丝尺寸	额定扭矩	极限扭矩	铜线	
			硬线	软线或插线端子
M4.2	2 Nm	3.5 Nm	1~16 mm ²	1~10 mm ²

* In ≤ 25A的剩余电流动作附件有防误配设计, 能防止它与额定电流大于25A的iDPN拼装。

重量 (g)

剩余电流动作保护附件		
类型	Vigi iDPN ELE	Vigi iDPN ELM
1P+N	81	92~100

尺寸

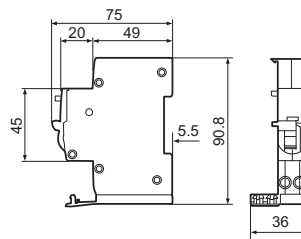



认证标志

GB16917.1
IEC 61009-1

iDPNa Vigi+ 电子式剩余电流动作保护断路器可实现对终端配电线路的综合保护。它可同时切断相线与中性线，但中性线不提供保护功能。它可实现：

- 短路保护
- 过载保护
- 隔离功能
- 对间接接触提供人身保护
- 对直接接触提供补充人身保护
- 对电气设备的绝缘故障提供保护
- 上进下出或下进上出接线方式

● 快速闭合功能

产品号

iDPNa Vigi+		AC	宽度 (9mm的倍数)	
1P+N	C 曲线	30 mA	2	
	额定剩余电流	A9D91606		
	额定电流	6 A		
		10 A		A9D91610
		16 A		A9D91616
		20 A		A9D91620
		25 A		A9D91625
		32 A	A9D91632	
额定电压 (Ue)		230 V AC		
工作频率		50 Hz		



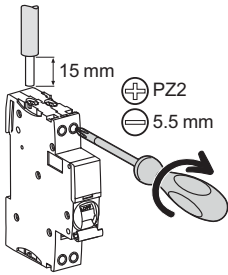

接线

螺丝尺寸	额定扭矩	极限扭矩	国家标准 额定扭矩	接线 硬线
上端 M4.2	2.5 Nm	3 Nm	1.8 Nm	16 mm ² 及以下导线
下端 M4	2 Nm	3 Nm	1.2 Nm	10 mm ² 及以下导线

注意事项:

- 任何情况下, 安装产品时须先切断电源。
- 下进线安装时, 须先接中性线, 再接相线。

技术参数

主要特性

GB16917.1 / IEC 61009-1

额定剩余动作电流	30 mA
基准整定温度	30 °C
脱扣特性	C型, 瞬时脱扣范围(5~10) I _n
分断能力(I _{cn})	4,500 A

其它参数

防护等级	断路器本体	IP20
	置于配电箱内	IP40
寿命(O-C)	电气寿命	10,000 次
	机械寿命	20,000 次
额定绝缘电压(U _i)		400 V
额定冲击耐受电压(U _{imp})		4 kV
使用环境温度		-25 °C~+55 °C
存储温度		-30 °C~+70 °C
不脱扣浪涌电流(8/20μs)		250 A
限流等级		3
绝缘等级		2
抗湿热性		2类(温度55 °C时, 相对湿度95%)

重量(g)

剩余电流动作保护断路器

类型	iDPNa Vigi+
1P+N	136

尺寸

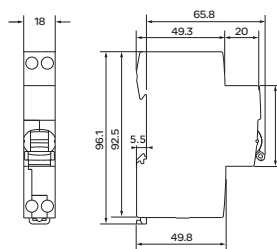



认证标志

GB16917.1
IEC 61009-1

iDPNN Vigi+电子式剩余电流动作保护断路器可实现对终端配电线路的综合保护。它可同时切断相线与中性线，但中性线不提供保护功能。它可实现：

- 短路保护
- 过载保护
- 隔离功能
- 对间接接触提供人身保护
- 对直接接触提供补充人身保护
- 对电气设备的绝缘故障提供保护
- 上进下出或下进上出接线方式

● 快速闭合功能

产品号

iDPNN Vigi+		AC	宽度 (9mm的倍数)
1P+N C曲线	额定剩余电流	30 mA	2
	额定电流	6 A A9D95606	
	10 A A9D95610		
	16 A A9D95616		
	20 A A9D95620		
	25 A A9D95625		
	32 A A9D95632		
额定电压 (Ue)		230 V AC	
工作频率		50 Hz	



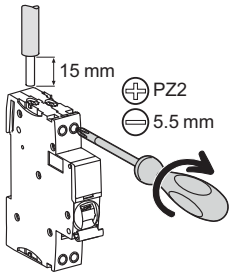

接线

螺丝尺寸	额定扭矩	极限扭矩	国家标准 额定扭矩	接线 硬线
上端 M4.2	2.5 Nm	3 Nm	1.8 Nm	16 mm ² 及以下导线
下端 M4	2 Nm	3 Nm	1.2 Nm	10 mm ² 及以下导线

注意事项:

- 任何情况下, 安装产品时须先切断电源。
- 下进线安装时, 须先接中性线, 再接相线。

技术参数

主要特性		
GB16917.1 / IEC 61009-1		
额定剩余动作电流		30 mA
基准整定温度		30 °C
脱扣特性		C型, 瞬时脱扣范围(5~10) I _n
分断能力(I _{cn})		6,000 A
其它参数		
防护等级	断路器本体	IP20
	置于配电箱内	IP40
寿命(O-C)	电气寿命	10,000 次
	机械寿命	20,000 次
额定绝缘电压(U _i)		400 V
额定冲击耐受电压(U _{imp})		4 kV
使用环境温度		-25 °C ~ +55 °C
存储温度		-30 °C ~ +70 °C
不脱扣浪涌电流(8/20μs)		250 A
限流等级		3
绝缘等级		2
抗湿热性		2类 (温度55 °C时, 相对湿度95%)

重量 (g)

剩余电流动作保护断路器	
类型	iDPNN Vigi+
1P+N	136

尺寸

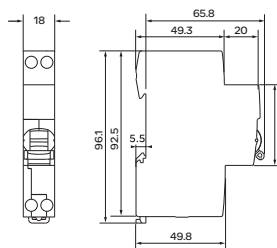



GB 16917
IEC/EN61009-1

Vigi C120电磁式剩余电流动作保护附件，与C120断路器配合使用，可实现：

- 对间接接触提供人身保护
- 对直接接触提供补充人身保护
- 对电气设备的绝缘故障提供保护
- Vigi C120符合EN 61009-1标准，和断路器配合使用时没有降容现象

AC类

对突然施加或缓慢上升的剩余正弦交流电流，AC类剩余电流动作保护模块能确保脱扣

瞬动型

瞬时脱扣(没有时间延迟)。

选择型[S]

选择型[S]剩余电流动作保护模块在如下情况下实现上下级之间的全选择性

- 上级剩余电流动作保护附件是选择型[S]或延迟型(D)
- 下级剩余电流动作保护附件是瞬动型并且其动作额定值小于上级动作额定值的1/2

产品号

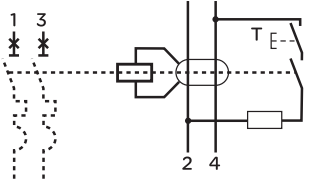
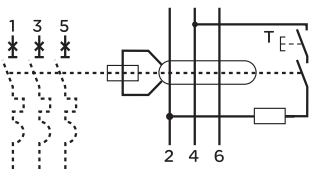
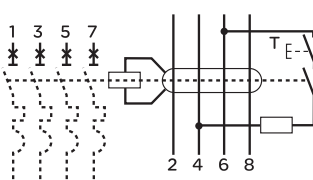
Vigi C120		AC类 				宽度 (9mm的倍数)
类型 产品	灵敏度	30	300	300[S]	500	
2P 	额定电流 ≤125A	A9N18563	A9N18564	A9N18544	-	7
3P 	灵敏度 额定电流 ≤125A	A9N18566	A9N18567	A9N18546	A9N18568	10
4P 	灵敏度 额定电流 ≤125A	A9N18569	A9N18570	A9N18548	A9N18571	10
额定电压(Ue)	230-240V, 400-415V					
工作频率	50/60Hz					

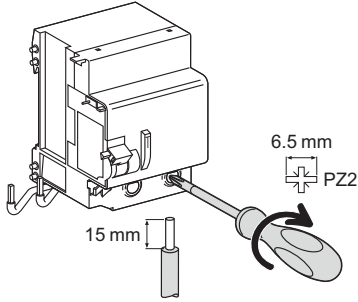

接线

类型	灵敏度	额定扭矩	铜线	
			硬线	软线或箍线端子
Vigi C120	30...500mA	3.5 Nm	1~50 mm ²	1~35 mm ²

技术参数

主要特性

符合IEC 60947-2

8/20 μ s脉冲耐受	AC型	瞬动型	250 A
		选择性	3kA
额定电流	$\leq 125A$		
绝缘电压 (Ui)	500V AC		
污染等级	3		
耐冲击电压 (Uimp)	6kA		

其它参数

防护等级	断路器本体	IP20
(IEC 60529)	安装在配电箱内	IP40 II级
工作温度	-5~+60°C	
存储环境温度	-40~+85°C	
剩余电流动作故障指示	复位手柄红色指示	
剩余电流动作保护模块复位	●	

重量 (g)

剩余电流动作保护装置

类型	Vigi C120
2P	325
3P	500
4P	580

尺寸 (mm)

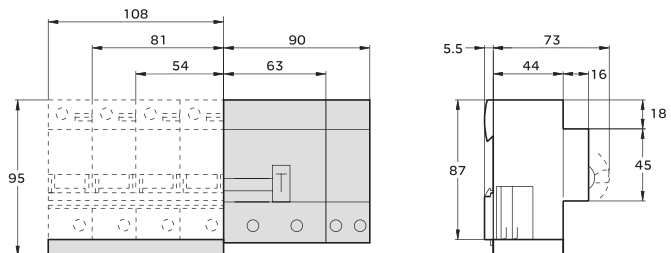



GB 14048.2
IEC 60947-2

Vigi NG125与NG125拼装使用，可实现：

- 对间接接触提供人身保护
- 对直接接触提供补充人身保护
- 对电气设备的绝缘故障提供保护 (电气火灾等)
- 下出线或者下进线接线方式
- 300  可实现分级保护
- 300...3000 mA (300, 500, 1000, 3000 mA) 为可整定型剩余电流动作保护附件，它可以实现
 - 更为灵活和广泛的选择性保护
 - 可以实现剩余电流动作保护附件一定范围内的报警不跳闸功能。

AC类

对突然施加或缓慢上升的剩余正弦交流电流，AC类剩余电流动作保护模块能确保脱扣

A类





对突然施加或缓慢上升的剩余正弦交流电流和剩余脉动直流电流，A类剩余电流动作保护模块都能确保脱扣

 和 R

 和 R 剩余电流动作保护模块在如下情况下实现上下级的全选择性：



- 下级剩余电流动作保护模块是瞬动型并且其动作额定值小于上级剩余电流动作保护模块的 $I_{\Delta n}/2$
- 上级剩余电流动作保护模块不动作时间 ≥ 1.2 倍的下级剩余电流动作保护模块响应时间

产品号

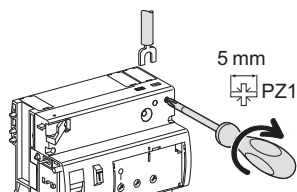
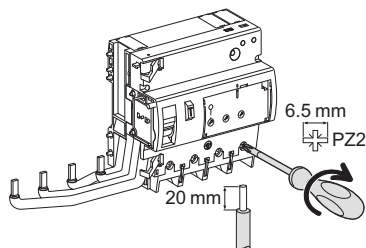
Vigi NG125		AC类 		A类 		宽度 (9mm的倍数)
2P	灵敏度 额定电流 $\leq 63A$	30 19000	300 19001	300  19030	300...3000I/S/D -	5
3P	灵敏度 额定电流 $\leq 63A$	30 19002	300 19003	300  19032	300...3000I/S/D -	9
		-	-	-	19036	11
4P	灵敏度 额定电流 $\leq 63A$	30 19004	300 19005	300  19034	300...3000I/S/D -	9
		-	-	-	19037	11



接线

额定电流	标准扭矩	铜线		
		硬线	软线或插线端子	螺丝钳式接线端子
≤ 63A	3.5Nm	 1.5~50 mm ²	 1~35 mm ²	 -
报警	1Nm	2x 2.5 mm ²	2x 1.5 mm ²	2x 1.5 mm ²

技术参数

主要特性		
符合IEC 60947-2		
接地故障指示		产品正面Reset手柄指示
电压范围		230~415V AC
频率		50/60 Hz
最大耐受电压(U _{imp})		8 kV
额定绝缘电压(U _i)		690 V
8/20 μs 脉冲耐受	☐和可调型	5 kA
	瞬动型	3 kA
额定电流		≤ 63A
防护等级 (IEC 60529)	断路器本体	IP20
	安装在配电箱内	IP40
使用环境温度	AC型	-5°C~+60°C
	A型和S型	-25°C~+60°C
储存环境温度		-40°C~+85°C
可调型剩余电流动作保护模块的特殊技术参数		
额定剩余动作电流可调		300, 500, 1000, 3000 mA
脱扣时间可调	瞬时	●
	选择型	60 ms
	延时	150 ms
3P、4P的剩余电流报警指示		在前面板指示灯亮起 远程指示：剩余电流动作保护模块可以提供 一个250 V-1A常开接点，以2x1.5mm ² 终端接 片连接 报警阈值可调：I _n 的10%~50%
可通过内部集成按钮保证介电实验时的有效断开		-
Vigi I/S/D可以选用以下的电气附件		剩余电流动作保护分励脱扣：MXV 剩余电流动作保护故障报警接点：SDV

重量 (g)

剩余电流动作保护装置			
类型	5 mod	9 mod	11 mod
2P	250	—	—
3P	—	410	750
4P	—	450	800

尺寸 (mm)

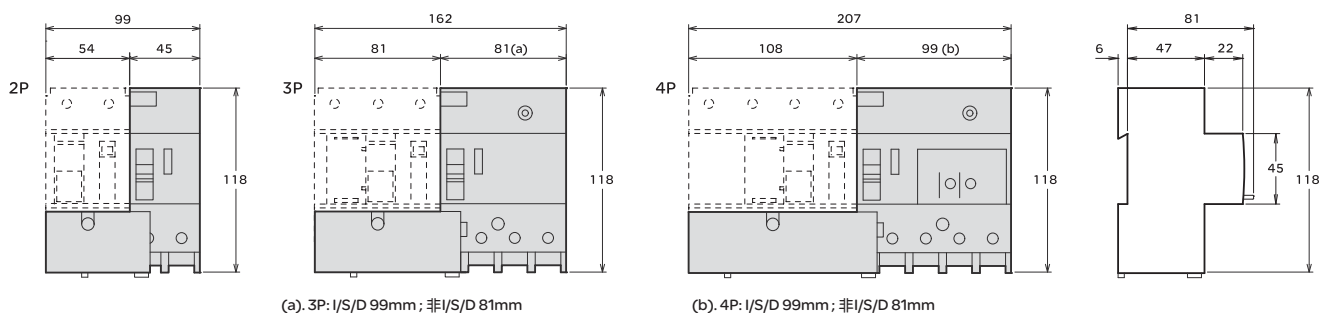



认证标志

GB 16916
IEC/EN 61008-1

iID电磁式剩余电流动作开关具有以下功能：

- 对直接接触提供补充人身保护 ($\leq 30\text{ mA}$)
- 对间接接触提供人身保护 ($\geq 100\text{ mA}$)
- 对电气设备的绝缘故障提供保护：如电气火灾的预防 (300 mA)
- 上进下出或者下进上出接线方式



产品号

iID剩余电流动作开关							
类型	AC					宽度 (9 mm的倍数)	
产品	iID						
2P 	额定剩余动作电流	10 mA	30 mA	100 mA	300 mA		
	额定电流	25 A	A9R42225	A9R52225	-	-	4
		40 A	-	A9R52240	A9R62240	A9R82240	
		63 A	-	A9R52263	A9R62263	A9R82263	
		80 A	-	A9R52280	-	A9R82280	
		100 A	-	A9R52291	-	A9R82291	
4P 	灵敏度	10 mA	30 mA	100 mA	300 mA		
	额定电流	25 A	-	A9R52425	-	-	8
		40 A	-	A9R52440	A9R62440	A9R82440	
		63 A	-	A9R52463	A9R62463	A9R82463	
		80 A	-	A9R52480	-	A9R82480	
		100 A	-	A9R52491	-	A9R82491	

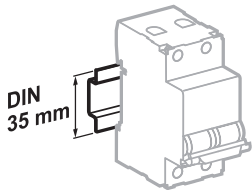
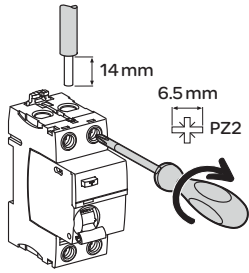

安装在 35 mm DIN 导轨上

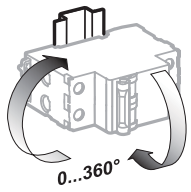

可灵活适应不同的安装方向

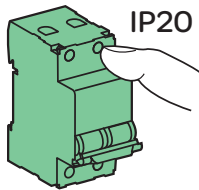

IP20

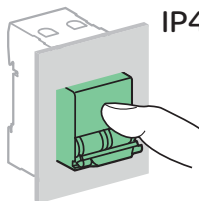

IP40

连接

类型	额定扭矩	铜线	
		硬线	软线或箔线端子
iID	3.5 Nm	1~35 mm ²	1~25 mm ²

技术参数

主要特性

根据 IEC 60947-2

剩余电流保护类型		电磁式
额定电压 (U _e)	2P	230~240 V
	4P	400~415 V
工作频率		50 Hz
额定绝缘电压 (U _i)		500 V
防污等级		3
冲击耐受电压 (U _{imp})		6 kV

根据 IEC/EN 61008-1

额定接通和分断能力 (I _m /I _{Δm})		1500 A
不脱扣浪涌电流 (8/20 μs)	AC 类 (非选择型) ☐	250 Å
	AC 类 (选择型) ☑	3 kÅ

其它特性

额定限制短路电流 (I _{nc} /I _{Δc})	配合 iC65N/H/L 使用	与其配合的 iC65 分断能力相同
	配合保险丝使用	10,000 A
防护等级	断路器本体	IP20
	安装在配电箱内	IP40 绝缘等级 II
寿命 (O-C)	电气寿命 (AC1)	25~63 A 15,000 次
		80~100 A 10,000 次
	机械寿命	20,000 次
工作温度		-25°C~+60°C
存储温度		-40°C~+85°C

重量 (g)

剩余电流动作开关

类型	iID
2P	210
4P	370

尺寸 (mm)

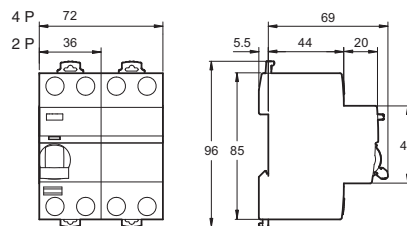



Vigi iC65

- 1 Vigi iC65 剩余电流动作保护装置

电气附件

脱扣附件

- 2 iMN 欠压脱扣单元
- 3 iMX/iMX+OF 分励脱扣单元
- 4 iMNs 欠压延时脱扣单元
- 5 iMSU 过压脱扣单元
- 6 iMNV 过欠压脱扣单元*

远程指示附件

- 7 iSD 报警接点
- 8 iOF 状态指示接点
- 9 OF/SD+OF 双重切换接点 (OF+SD或OF+OF组合开关)
- 10 iOF+SD24: 带有Ti24接口的双重接点

接线附件

- 11 配电模块 Distribloc
- 12 母排

装配附件

- 13 9 mm 间隔件
- 14 挂锁装置
- 15 插拔式底座
- 16 旋转手柄
 - 黑色手柄 + 手柄底座
 - 红色手柄 + 手柄底座
 - 手柄底座

*iMNV不能与iID剩余电流动作开关拼装使用。

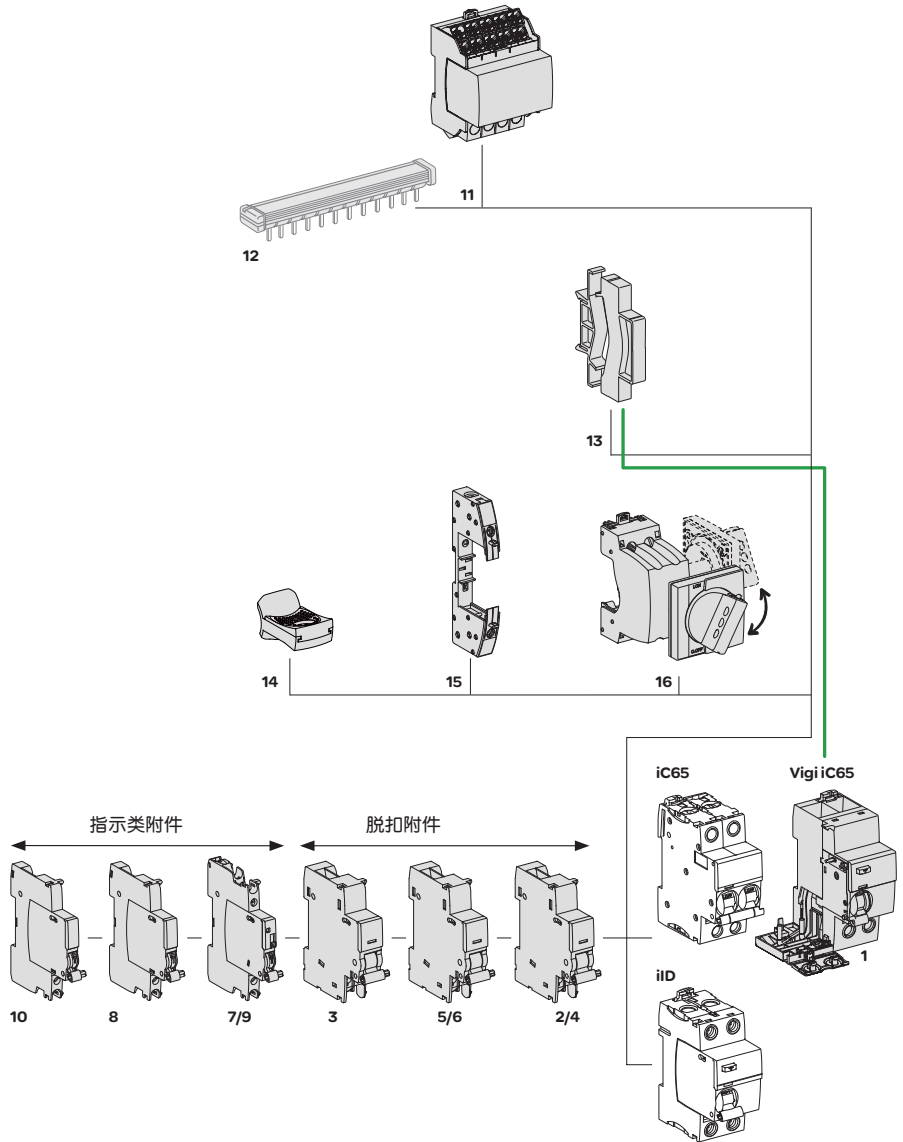

电气附件拼装，必须先拼装脱扣附件；



指示附件，需先拼装带SD报警指示的附件。

CE

认证标志

●以下附件适用于iC65和iID系列断路器及RCA远程控制附件、ARA自动重合附件，能提供分励脱扣与远程指示断路器状态(分断/闭合/故障脱扣)的功能

●无需工具，直接装在断路器左侧即可

●OF/SD+OF通过一个选择开关，可以在OF+SD与OF+OF两种功能间进行切换

●iOF+SD24通过Ti24接口(24VDC)，可以将断路器状态指示(OF)和报警指示(SD)直接接入Acti9 Smartlink智能接口单元或PLC

IEC/EN 60947-1

●脱扣附件:

- iMN: 欠压脱扣单元
- iMNs: 欠压延时脱扣单元
- iMSU: 过压脱扣单元
- iMNV: 过欠压脱扣单元
- iMX: 分励脱扣
- iMX+OF: 分励脱扣+状态指示

IEC/EN 60947-5-1

●指示附件:





- iOF: 状态指示接点(分断/闭合)
- iSD: 报警接点
- OF/SD+OF: 双重切换接点







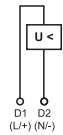

IEC/EN 60947-5-4

●指示附件:

- iOF+SD24: 带有Ti24接口的双重接点(状态指示+报警)

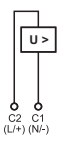
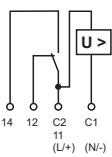

		脱扣附件					
附件		iMN	iMNs	iMSU	iMNV		
类型		欠压脱扣单元		过压脱扣单元	过欠压脱扣单元		
		瞬时欠压脱扣单元	延时欠压脱扣单元				
							
功能		<ul style="list-style-type: none"> 当电源电压下降时(35% - 70%Un), 使断路器脱扣; 当电源未恢复正常时, 防止断路器重新接通 		<ul style="list-style-type: none"> 监控相线与中性线间的电压, 当电压升高时(如中性线断开), 触发与之拼装的断路器脱扣 	<ul style="list-style-type: none"> 监控相线与中性线间的电压, 当电压升高时(如中性线断开), 触发与之拼装的断路器脱扣; 当电源电压下降时(55-160V), 使断路器脱扣; 当电源未恢复正常时, 防止断路器重新接通。 产品具有防瞬态断电故障能力, 满足民用使用需求。 		
			<ul style="list-style-type: none"> 0.2秒延时, 防止电压暂时下降引起误脱扣 	<ul style="list-style-type: none"> 额定脱扣电压范围: 280 ± 5% V AC 	<ul style="list-style-type: none"> 额定过压脱扣范围: 280 ± 5% V AC 额定欠压脱扣范围: 55-160V 		
接线图							
应用		<ul style="list-style-type: none"> 使用操作手柄可实现紧急分断 防止机器在无控制信号下重新启动, 保证安全 		<ul style="list-style-type: none"> 监控相线与中性线间的电压, 当电压升高时(如中性线断开), 触发与之拼装的断路器脱扣 	<ul style="list-style-type: none"> 符合JGJ16-2008民规规范, 保障家庭用电安全 		
产品号		A9A26960	A9A26961	A9A26963	A9A26979	A9A26980 (用于1P+N/2P MCB)	A9A26974 (用于4P MCB)
技术参数							
电压 (Ue)	V AC	220...240	48	220...240	230	230V	
	V DC	-	48	-	-	-	
频率	Hz	50/60		50/60	50/60	50	
红色机械指示		前面板		前面板	前面板	前面板	
测试功能		-		-	-	-	
宽度 (9mm的倍数)		2		2	2	2	
工作电流		-		-	-	-	
触点数		-		-	-	-	
工作温度	°C	-35...+70		-35...+70	-35...+70	-25...+55	
存储温度	°C	-40...+85		-40...+85	-40...+85	-40...+85	
符合标准		CE		CE	CE	CE	

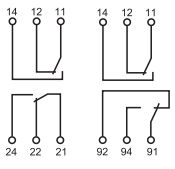
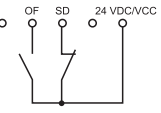
						指示						
iMX		iMX+OF		iOF	iSD	OF/SD+OF	iOF+SD24					
分励脱扣单元						状态指示接点	报警接点	双重切换接点	带有Ti24接口的双重接点(状态指示+报警)			
		状态指示接点							ComReady			
												
<ul style="list-style-type: none"> ●当得到信号后, 触发与之拼装的断路器脱扣 				<ul style="list-style-type: none"> ●指示断路器的合、分状态 		<ul style="list-style-type: none"> ●断路器故障脱扣时发出信号 ●前面板上有机械指示, 可指示故障脱扣 		<ul style="list-style-type: none"> ●通过一个选择开关, 可以在OF+SD与OF+OF两种功能间进行切换 ●SD故障脱扣时装置正面有红色指示 		<ul style="list-style-type: none"> ●通过Ti24接口, 可以将断路器状态指示(OF)和报警指示(SD)直接接入Acti9 Smartlink智能接口单元或PLC: ○指示断路器的合、分状态 ○断路器故障脱扣时发出信号 		
		<ul style="list-style-type: none"> ●包括一个状态指示接点来指示断路器的合/分状态 										
						 OF位置 SD位置						
<ul style="list-style-type: none"> ●使用操作手柄可实现紧急分断 		<ul style="list-style-type: none"> ●使用操作手柄可实现紧急分断 ●远程指示断路器状态 		<ul style="list-style-type: none"> ●远程指示断路器状态 	<ul style="list-style-type: none"> ●故障脱扣时发出信号 	<ul style="list-style-type: none"> ●通过OF指示断路器“分”或“合”状态 ●指示断路器的“故障脱扣” 		<ul style="list-style-type: none"> ●OF指示断路器“分”或“合”状态, SD指示故障脱扣报警 				
A9A26476	A9A26477	A9A26478	A9A26946	A9A26947	A9A26948	A9A26924	A9A26927	A9A26929	A9A26897			
100...415	48	12...24	100...415	48	12...24	240...415	240...415	240...415	-			
110...130	48	12...24	110...130	48	12...24	24...130	24...130	24...130	24			
50/60		50/60		50/60		50/60		50/60		-		
前面板		前面板		-		前面板		前面板		前面板		
-		-		在手柄上		在手柄上		在手柄上		在手柄上		
2		2		1		1		1		1		
-		12...24 VDC		最小10mA, 最大6A		24 VDC		最小10mA, 最大6A		最小2mA, 最大50mA		
-		48 VDC		2A		48 VDC		2A		-		
-		≤130 VDC		1A		60 VDC		1.5A		-		
-		≤240V AC		6A		130 VDC		1A		-		
-		415V AC		3A		240 V AC		6A		-		
-		-		-		415 V AC		3A		-		
-		1NO/NC		1NO/NC		1NO/NC		1NO/NC		1NO/NC		
-35...+70		-35...+70		-35...+70		-35...+70		-35...+70		-35...+70		
-40...+85		-40...+85		-40...+85		-40...+85		-40...+85		-40...+85		
CE		CCC, CE		CCC, CE		CCC, CE		CCC, CE		CCC, CE		

组合表

电气附件			远程控制		
指示附件			ARA自动重合闸 或RCA远程控制	iC65/iID	Vigi
位置		脱扣附件			
左	右	最大拼装数量			
1 (OF/SD+OF 或 iOF+SD24或iSD)	+ 1 OF/SD+OF	+ 1 (iMN, iMNs, iMX 或 iMX+OF 或 iMSU 或 iMNV)	-		
1 iOF	+ 1 (iSD 或 iOF 或 OF/SD+OF)	+ 2 (iMN, iMNs, iMX 或 iMX+OF 或 iMSU 或 iMNV)			
-	+ 1 iOF+SD24	+ 2 (iMN, iMNs, iMX 或 iMX+OF 或 iMSU 或 iMNV)			
-	+ -	+ 3x iMSU	iC65		
iSD	+ iSD	+ 1 (iMN, iMNs, iMX 或 iMX+OF 或 iMSU 或 iMNV)	iID *		
-	+ 1 (iSD 或 iOF 或 OF/SD+OF 或 iOF+SD24)	+ 1 (iMN, iMNs, iMX 或 iMX+OF 或 iMSU 或 iMNV)			
1 iOF	+ 1 (iSD 或 iOF 或 OF/SD+OF)	+ -			
-	+ 1 (iSD 或 iOF 或 OF/SD+OF 或 iOF+SD24)	+ 1 (iMX 或 iMN 或 iMSU 或 iMNV)			
1 iOF	+ 1 (iSD 或 iOF 或 OF/SD+OF)	+ -			
-	+ 1 (iSD 或 iOF 或 OF/SD+OF 或 iOF+SD24)	+ 1 (iMX 或 iMN 或 iMSU 或 iMNV)			
1 iOF	+ 1 (iSD 或 iOF 或 OF/SD+OF)	+ -			

其他可能的连接请参考技术手册。

*iMNV不能与iID剩余电流动作开关拼装使用。



电气附件必须按照一定顺序拼装，需先拼装脱扣附件，再拼装指示附件；
指示附件需先拼装带SD报警指示的附件。

详细拼装顺序如上表所示。

接线

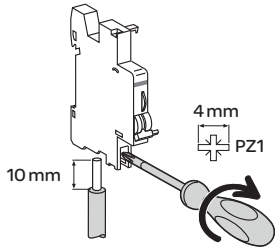

类型	额定扭矩	铜线		多电缆端子	
		硬线	软线	硬线	带箍线端子
指示附件	1Nm	1~4 mm ²	0.5~2.5 mm ²	2x2.5 mm ²	2x1.5 mm ²
脱扣附件	1Nm	1~6 mm ²	0.5~4 mm ²	2x2.5 mm ²	2x2.5 mm ²

Ti24接头连接

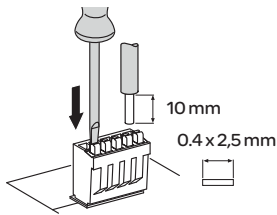

类型	接线端子	产品号	铜线	
			硬线	软线
Ti24接头	弹簧压紧端子	A9XC2412	1x0.5~1.5 mm ²	1x0.5~1.5 mm ²

Ti24预制连接线连接

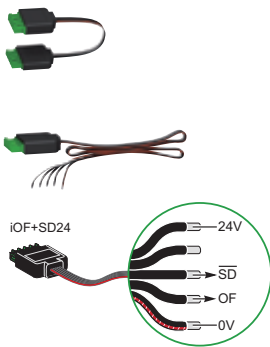

类型	产品号	长度
带2个接头(接至Acti9 Smartlink 智能接口单元)		
短线(6根)	A9XCAS06	100 mm
中线(6根)	A9XCAM06	160 mm
长线(6根)	A9XCAL06	870 mm
带1个接头(接至PLC)		
长线(6根)	A9XCAU06	870 mm

重量 (g)

电气附件

类型	
iMN	69
iMNs	72
iMNV	75
iMSU	68
iMX	64
iMX+OF	68
iOF	32
iSD	33
OF/SD+OF	43
iOF+SD24	25

尺寸 (mm)

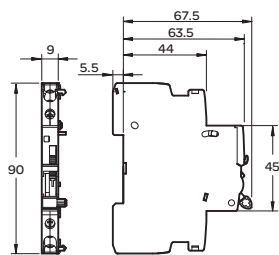

OF/SD+OF

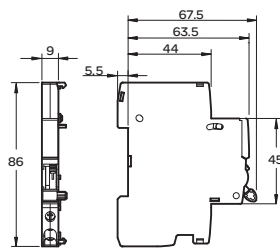

iOF, iSD

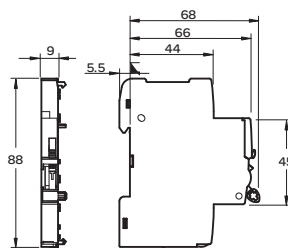

iOF+SD24

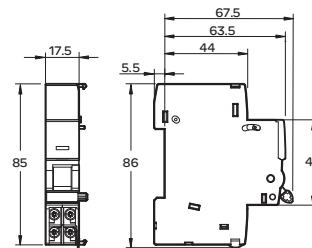

iMN, iMNs, iMSU, iMX, iMX+OF

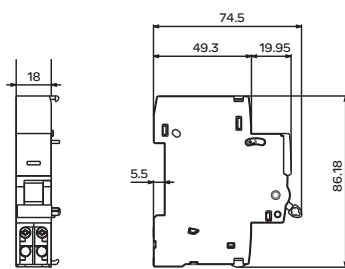

iMNV



● iCNV自恢复过欠压保护器具有以下功能：

- 过电压自动断开
- 欠电压自动断开
- 正常工作电压自动接通
- 正面视窗指示产品工作状态
- 接线方式：上进线下出线

● 产品安装在户箱主开关出线侧

产品号

iCNV自恢复过欠压保护器		
额定电流(In)	2P	4P
25A	A9C68225	A9C68425
32A	A9C68232	A9C68432
40A	A9C68240	A9C68440
50A	A9C68250	A9C68450
63A	A9C68263	A9C68463
宽度(9mm的倍数)	4	8

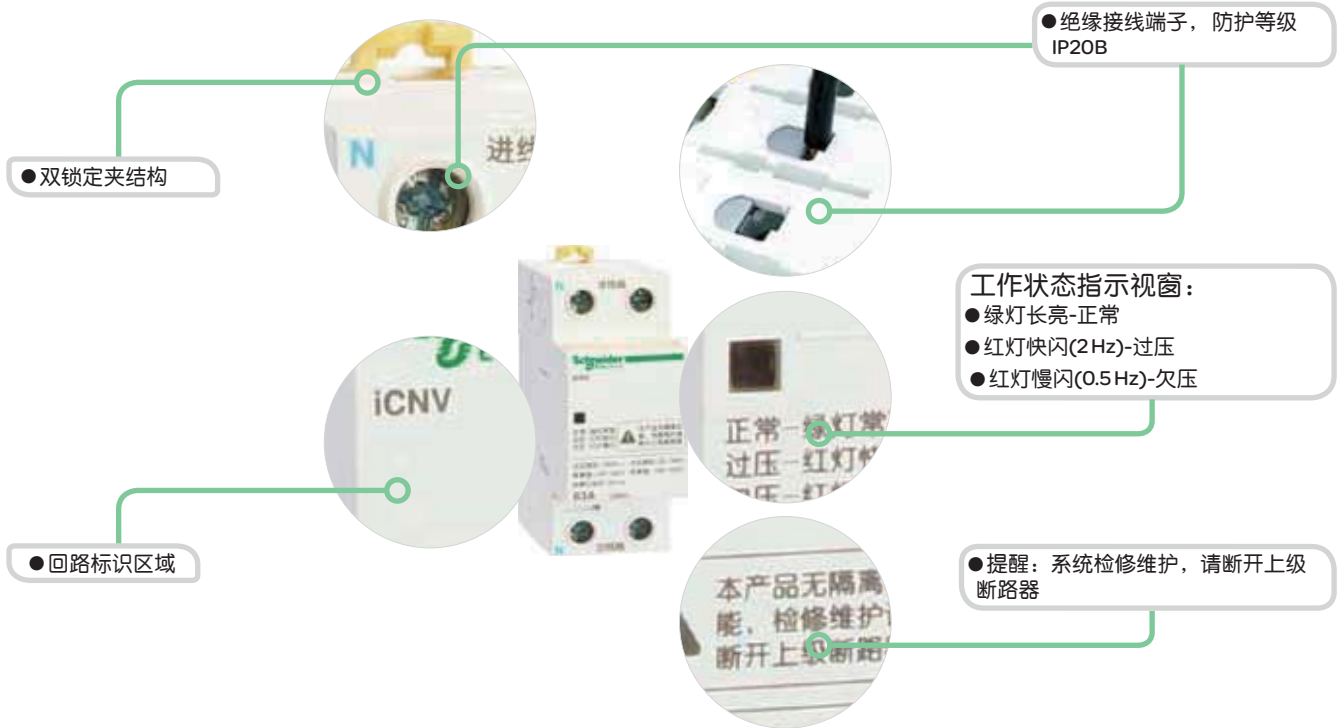

电压动作示意图

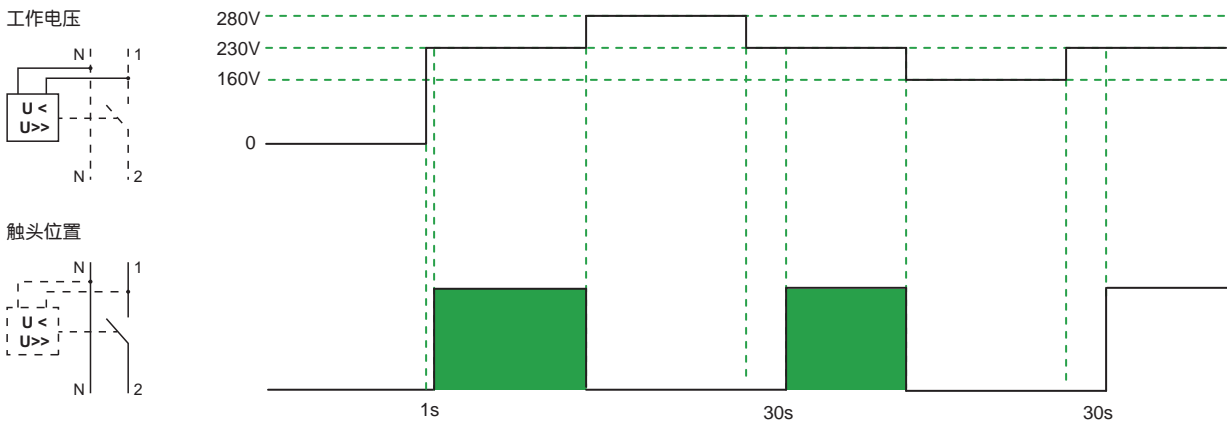

注意:

1. 系统初次上电或系统断电后再次上电, 由于产品内部软件初始化会有1s延时。
2. 系统发生短路故障并排除后再次上电, 如果没有产品内部软件初始化的1s延时, 则需要更换产品。

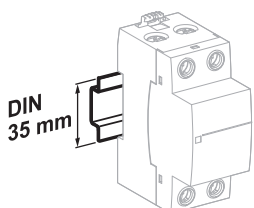
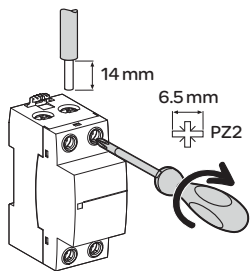

安装在 35 mm DIN 导轨上

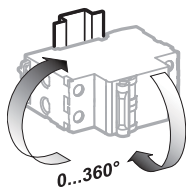

可灵活适应不同的安装方向

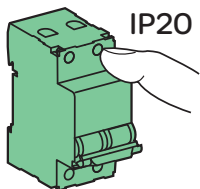

IP20

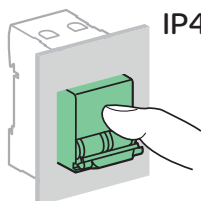

IP40

连接

螺丝尺寸	额定扭矩	极限扭矩	国家标准 额定扭矩	铜线	
				硬线	软线或插线端子
M6.5	3.5 Nm	5.6 Nm	3.5 Nm	1~35 mm ²	1~25 mm ²

技术参数

主要特性

工作电压(Ue)	2P	230VAC
	4P	400VAC
工作频率	50 Hz	
过电压脱扣(L-N)	280 >> VAC	
过电压脱扣时间	EN50550 70-200ms	
过电压恢复(L-N)	240~265 VAC	
欠电压脱扣(L-N)	55~160 VAC	
欠电压脱扣时间	IEC60947-2, GB14048.2 1-300ms	
欠电压恢复(L-N)	185~205 VAC	
自恢复强制延时	30 ± 5s	
接线方式	上进下出	

其它特性

电气寿命	10,000次	
防护等级 (IEC 60529)	本体	IP20
	安装在配电箱内	IP40
工作使用环境温度	-5°C~+40°C	
储存环境温度	-40°C~+80°C	

重量 (g)

自恢复过欠压保护器

类型	iCNV
2P	173
4P	348

尺寸 (mm)

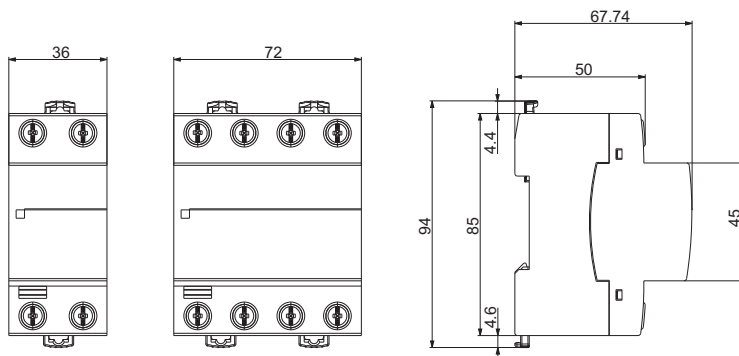



认证标志

●以下附件适用于C65-DC以及C120断路器，能提供分励脱扣与远程指示断路器状态(分断/闭合/故障脱扣)的功能

●无需工具，直接装在断路器左侧即可

●OF+SD/OF通过一个选择开关，可以在OF+SD与OF+OF两种功能间进行切换

●OF+SD24通过Ti24接口(24VDC)，可以将断路器状态指示(OF)和报警指示(SD)直接接入Acti9 Smartlink智能接口单元或PLC

IEC/EN 60947-1

●脱扣附件:

- MN: 欠压脱扣单元
- MN[∞]: 欠压延时脱扣单元
- MX: 分励脱扣
- MX+OF: 分励脱扣+状态指示
- MV: 过压脱扣单元

IEC/EN 60947-5-1

●指示附件:

- OF: 状态指示接点(分断/闭合)
- SD: 报警接点
- OF+SD/OF: 双重切换接点

IEC/EN 60947-5-4

●指示附件:

- OF+SD24: 带有Ti24接口的双重接点(状态指示+报警)

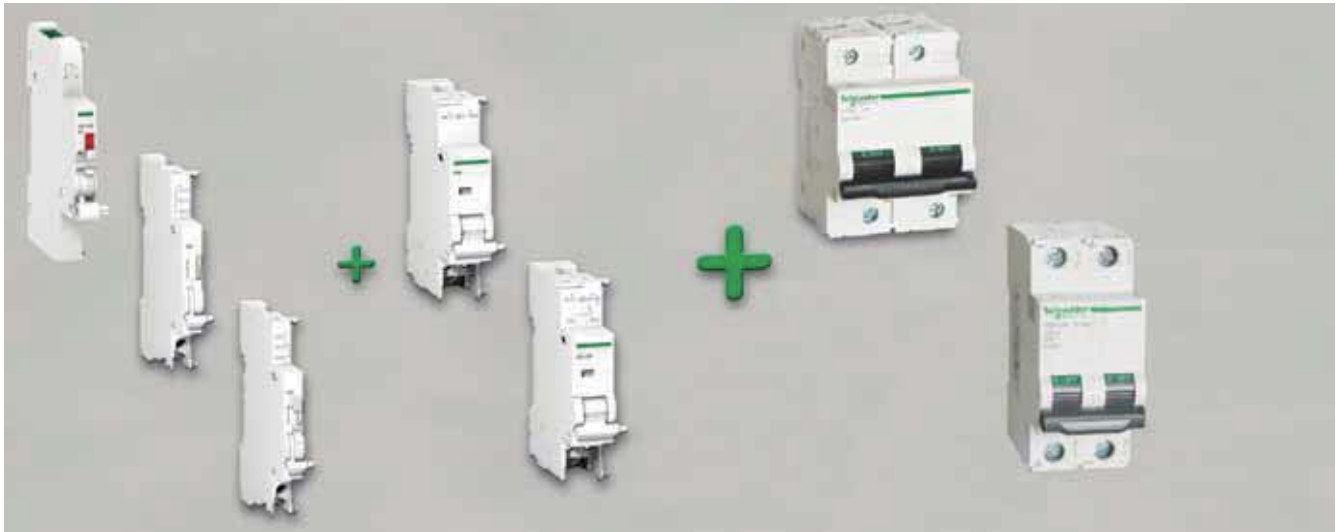

组合表

电气附件				设备				
指示附件		脱扣附件						
左	右							
1最多	OF+SD/OF, OF+SD24	+	1最多	OF+SD/OF	+	1最多	MN, MN [∞] , MX, MX+OF, MV	<p>C65-DC, C120</p>
或								
1最多	OF	+	1最多	OF+SD/OF, SD, OF	+	2最多	MN, MN [∞] , MX, MX+OF, MV	
或								
-	None		1最多	OF+SD24		2最多	MN, MN [∞] , MX, MX+OF, MV	
或								
-	None		-	无		3最多	MV	



脱扣附件中必须先安装MN附件
指示附件中必须先安装SD附件。

		脱扣附件		
附件		MN		MN [®]
类型		欠压脱扣单元		
		瞬时	延时	
				
功能		<ul style="list-style-type: none"> 当电源电压下降时 (35% - 70% Un), 使断路器脱扣; 当电源未恢复正常时, 防止断路器重新接通 		
			<ul style="list-style-type: none"> 0.2秒延时: 防止电压暂时下降引起误脱扣 	
接线图				
应用		<ul style="list-style-type: none"> 使用操作手柄可实现紧急分断 防止机器在无控制信号下重新启动, 保证安全 		
产品号		A9N26960	A9N26961	A9N26963
C65-DC		-	●	-
C120		●	●	●
技术参数				
额定电压 (Ue)	VAC	220...240	48	220...240
	VDC	-	48	-
脱扣功耗	吸合功率 (W或VA)/ 电压 V	3.5 (220...240 V AC); 1.6 (48 V AC); 1.1 (48V DC)		3.6 (220 V AC)
工作频率	Hz	50/60		50/60
红色机械指示		在前面板上		在前面板上
宽度(9mm的倍数)		2		2
额定电流		-		-
触点数量		-		-
工作温度	°C	-25...+50		-25...+50
存储温度	°C	-40...+85		-40...+85
符合标准		CE		CE

脱扣附件

附件	MV	MX	MX+OF
类型	过压脱扣单元	分励脱扣单元	状态指示接口
			



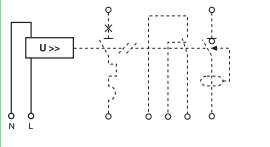





功能	MV	MX	MX+OF
	<ul style="list-style-type: none"> 监控相线与中性线间的电压，当电压升高时（如中性线断开），触发与之拼装的断路器脱扣。额定工作脱扣过电压：$280 \pm 5\% V$ AC 	<ul style="list-style-type: none"> 当得到信号后，触发与之拼装的断路器脱扣 	<ul style="list-style-type: none"> 包括一个状态指示接口来指示断路器的合/分状态

接线图	MV	MX	MX+OF
			

应用	MV	MX	MX+OF
	<ul style="list-style-type: none"> 监控相线与中性线间的电压，当电压升高时（如中性线断开），触发与之拼装的断路器脱扣。额定工作脱扣过电压：$280 \pm 5\% V$ AC 	<ul style="list-style-type: none"> 使用操作手柄可实现紧急分断 	<ul style="list-style-type: none"> 使用操作手柄可实现紧急分断 远程指示断路器状态

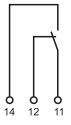
产品号	A9917132	A9N26476	A9N26477	A9N26478	A9N26946	A9N26947	A9N26948
C65-DC	-	●	●	●	●	●	●
C120	●	●	●	●	●	●	●

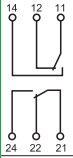

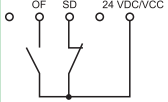
技术参数		MV	MX	MX+OF
额定电压 (Ue)	V AC	230	100...415	12...24
	V DC	-	110...130	12...24
脱扣功耗	吸合功率 (W或VA)/电压 V	128 (230 V AC)	400 (415 V AC); 130 (230V AC); 35 (110 V AC); 45 (110 V DC); 32 (48V AC/DC); 135 (24 V AC/DC); 30 (12 V AC/DC)	400 (415 V AC); 130 (230V AC); 35 (110 V AC); 45 (110 V DC); 32 (48V AC/DC); 135 (24 V AC/DC); 30 (12 V AC/DC)
	工作频率	Hz	50/60	50/60
红色机械指示		在前面板上	在前面板上	在前面板上
宽度(9mm的倍数)		2	2	2
额定电流		-	-	3 A / 415 V AC 6 A / ≤ 240 V AC
触点数量		-	-	1NO/NC
工作温度	°C	-25...+50	-25...+50	-25...+50
存储温度	°C	-40...+85	-40...+85	-40...+85
符合标准		CE	CE	CCC, CE

		指示			
附件	OF	SD	OF+SD/OF	OF+SD24	
类型	状态指示接点	报警接点	双重切换接点	双重接点(状态指示+报警)	
					
功能	<ul style="list-style-type: none"> 指示断路器的合、分状态 	<ul style="list-style-type: none"> 断路器故障脱扣时发出信号 前面板上有机械指示, 可指示故障脱扣 	<ul style="list-style-type: none"> 通过一个选择开关, 可以在OF+SD与OF+OF两种功能间进行切换 SD故障脱扣时装置正面有红色指示 	<ul style="list-style-type: none"> 可以将断路器状态指示(OF)和报警指示(SD)直接接入Acti9 Smartlink智能接口单元或PLC: <ul style="list-style-type: none"> ○ 指示断路器的合、分状态 ○ 断路器故障脱扣时发出信号 	
接线图			 		
应用	<ul style="list-style-type: none"> 远程指示断路器状态 	<ul style="list-style-type: none"> 故障脱扣时发出信号 	<ul style="list-style-type: none"> 通过OF指示断路器“分”或“合”状态 指示断路器的“故障脱扣” 	<ul style="list-style-type: none"> OF指示断路器“分”或“合”状态, SD指示故障脱扣报警 	
产品号	A9N26924	A9N26927	A9N26929	A9N26899	
C65-DC	●	●	●	●	
C120	●	●	●	●	

技术参数					
额定电压 (Ue)	VAC	24...415	24...415	24...415	-
	VDC	24...130	24...130	24...130	24
频率	Hz	50/60	50/60	50/60	-
红色机械指示		-	前面板	前面板	前面板
测试功能		在手柄上	在手柄上	在手柄上	在手柄上
宽度(9mm的倍数)		1	1	1	1
工作电流		3A/415VAC 6A/≤240VAC			最大50mA, 最小2mA
触点数		1NO/NC	1NO/NC	1NO/NC + 1NO/NC	1NO + 1NC
工作温度	°C	-25...+50	-25...+50	-25...+50	-25...+70
存储温度	°C	-40...+85	-40...+85	-40...+85	-40...+85
符合标准		CCC, CE	CCC, CE	CCC, CE	CCC, CE

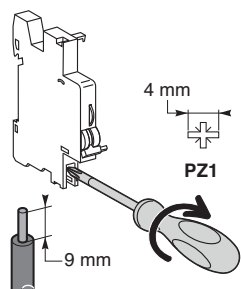
接线



类型	额定扭矩	铜线	
		硬线	软线或箍线端子
指示和脱扣附件	1Nm		
		0.5~2.5mm ²	2x1.5mm ²

Ti24接头连接

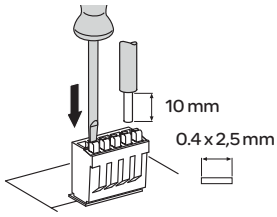

类型	接线端子	产品号	铜线	
			硬线	软线
Ti24接头	弹簧压紧端子	A9XC2412	1x0.5~1.5mm ²	1x0.5~1.5mm ²

Ti24预制连接线连接

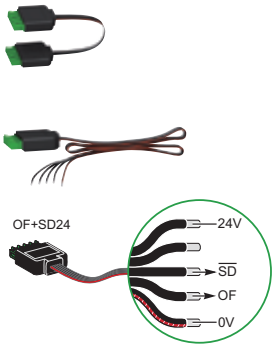

类型	产品号	长度
带2个接头(接至Acti9 Smartlink 智能接口单元)		
短线(6根)	A9XCAS06	100 mm
中线(6根)	A9XCAM06	160 mm
长线(6根)	A9XCAL06	870 mm
带1个接头(接至PLC)		
长线(6根)	A9XCAU06	870 mm

尺寸(mm)

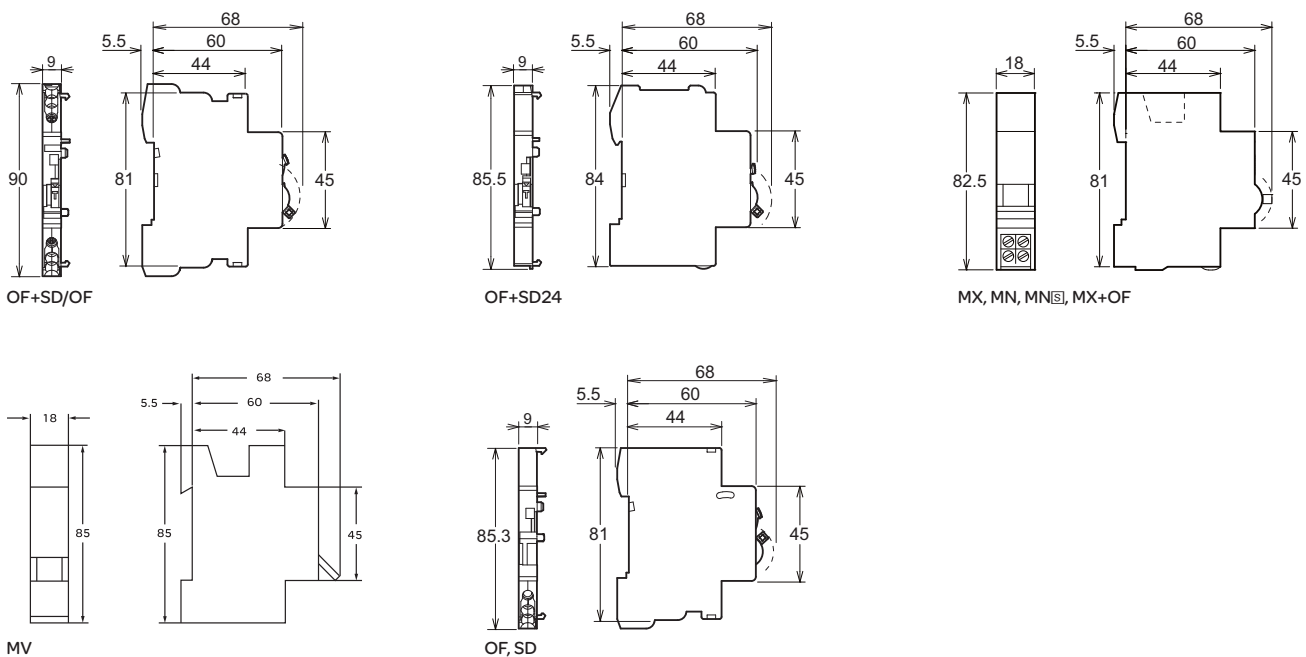



认证标志

●以下附件适用于C60断路器，能提供分励脱扣与远程指示断路器状态(分断/闭合/故障脱扣)的功能

●无需工具，直接装在断路器左侧即可

●OF+SD/OF通过一个选择开关，可以在OF+SD与OF+OF两种功能间进行切换

●OF+SD24通过Ti24接口(24VDC)，可以将断路器状态指示(OF)和报警指示(SD)直接接入Acti9 Smartlink智能接口单元或PLC

IEC/EN 60947-1

●脱扣附件:

- MN: 欠压脱扣单元
- MN[△]: 欠压延时脱扣单元
- MX: 分励脱扣
- MX+OF: 分励脱扣+状态指示
- MV: 过压脱扣单元

IEC/EN 60947-5-1

●指示附件:

- OF: 状态指示接点(分断/闭合)
- SD: 报警接点
- OF+SD/OF: 双重切换接点

IEC/EN 60947-5-4

●指示附件:

- OF+SD24: 带有Ti24接口的双重接点(状态指示+报警)











组合表

电气附件					设备			
指示附件			脱扣附件			 C60		
左		右						
1最多	OF+SD/OF, OF+SD24	+	1最多	OF+SD/OF	+		1最多	MN, MN [△] , MX, MX+OF, MV
或								
1最多	OF	+	1最多	OF+SD/OF, SD, OF	+		2最多	MN, MN [△] , MX, MX+OF, MV
或								
-	None		1最多	OF+SD24		2最多	MN, MN [△] , MX, MX+OF, MV	
或								
-	None		-	无		3最多	MV	

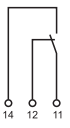

脱扣附件中必须先安装MN附件
指示附件中必须先安装SD附件。

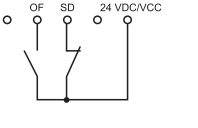
		指示			
附件	OF	SD	OF+SD/OF	OF+SD24	
类型	状态指示接点	报警接点	双重切换接点	双重接点(状态指示+报警)	
					
功能	<ul style="list-style-type: none"> 指示断路器的合、分状态 	<ul style="list-style-type: none"> 断路器故障脱扣时发出信号 前面板上有机械指示, 可指示故障脱扣 	<ul style="list-style-type: none"> 通过一个选择开关, 可以在OF+SD与OF+OF两种功能间进行切换 SD故障脱扣时装置正面有红色指示 	<ul style="list-style-type: none"> 可以将断路器状态指示(OF)和报警指示(SD)直接接入Acti9 Smartlink智能接口单元或PLC: <ul style="list-style-type: none"> 指示断路器的合、分状态 断路器故障脱扣时发出信号 	
接线图			 		
应用	<ul style="list-style-type: none"> 远程指示断路器状态 	<ul style="list-style-type: none"> 故障脱扣时发出信号 	<ul style="list-style-type: none"> 通过OF指示断路器“分”或“合”状态 指示断路器的“故障脱扣” 	<ul style="list-style-type: none"> OF指示断路器“分”或“合”状态, SD指示故障脱扣报警 	
产品号	26924	26927	26929	A9N26899	
C60	●	●	●	●	
技术参数					
额定电压 (Ue)	V AC	24...415	24...415	24...415	-
	V DC	24...130	24...130	24...130	24
频率	Hz	50/60	50/60	50/60	-
红色机械指示		-	前面板	前面板	前面板
测试功能		在手柄上	在手柄上	在手柄上	在手柄上
宽度(9mm的倍数)		1	1	1	1
工作电流		3 A / 415 V AC 6 A / ≤ 240 V AC			最大50 mA, 最小2 mA
触点数		1NO/NC	1NO/NC	1NO/NC+1NO/NC	1NO+1NC
工作温度	°C	-25...+50	-25...+50	-25...+50	-25...+70
存储温度	°C	-40...+85	-40...+85	-40...+85	-40...+85
符合标准		CCC, CE	CCC, CE	CCC, CE	CCC, CE

		脱扣附件		
附件	MN	MN [®]		
类型	欠压脱扣单元			
	瞬时	延时		
				
功能	<ul style="list-style-type: none"> 当电源电压下降时 (35% - 70% Un), 使断路器脱扣; 当电源未恢复正常时, 防止断路器重新接通 			
		<ul style="list-style-type: none"> 0.2秒延时: 防止电压暂时下降引起误脱扣 		
接线图				
应用	<ul style="list-style-type: none"> 使用操作手柄可实现紧急分断 防止机器在无控制信号下重新启动, 保证安全 			
产品号	26960	26961	26963	
C60	●	●	●	
技术参数				
额定电压 (Ue)	V AC	220...240	48	220...240
	V DC	-	48	-
脱扣功耗	吸合功率 (W或VA)/ 电压 V	3.5 (220...240 V AC); 1.6 (48 V AC); 1.1 (48 V DC)		3.6 (220 V AC)
	工作频率	Hz	50/60	50/60
红色机械指示		在前面板上		在前面板上
宽度(9mm的倍数)		2		2
额定电流		-		-
触点数量		-		-
工作温度	°C	-25...+50		-25...+50
存储温度	°C	-40...+85		-40...+85
符合标准		CE		CE

脱扣附件

附件	MV	MX	MX+OF					
类型	过压脱扣单元	分励脱扣单元	状态指示接点					
								
功能	<ul style="list-style-type: none"> ● 监控相线与中性线间的电压，当电压升高时（如中性线断开），触发与之拼装的断路器脱扣。额定工作脱扣过电压：280 ± 5% V AC 	<ul style="list-style-type: none"> ● 当得到信号后，触发与之拼装的断路器脱扣 	<ul style="list-style-type: none"> ● 包括一个状态指示接点来指示断路器的合/分状态 					
接线图								
应用	<ul style="list-style-type: none"> ● 监控相线与中性线间的电压，当电压升高时（如中性线断开），触发与之拼装的断路器脱扣。额定工作脱扣过电压：280 ± 5% V AC 	<ul style="list-style-type: none"> ● 使用操作手柄可实现紧急分断 	<ul style="list-style-type: none"> ● 使用操作手柄可实现紧急分断 ● 远程指示断路器状态 					
产品号	917132	26476	26477	26478	26946	26947	26948	
C60	●	●	●	●	●	●	●	
技术参数								
额定电压 (Ue)	V AC	230	100...415	48	12...24	100...415	48	12...24
	V DC	-	110...130	48	12...24	110...130	48	12...24
脱扣功耗	吸合功率 (W或VA)/ 电压 V	128 (230 V AC)	400 (415 V AC); 130 (230V AC); 35 (110 V AC); 45 (110 V DC); 32 (48V AC/DC); 135 (24 V AC/DC); 30 (12 V AC/DC)			400 (415 V AC); 130 (230V AC); 35 (110 V AC); 45 (110 V DC); 32 (48V AC/DC); 135 (24 V AC/DC); 30 (12 V AC/DC)		
	工作频率	Hz	50/60	50/60	50/60	50/60	50/60	50/60
红色机械指示		在前面板上	在前面板上	在前面板上	在前面板上	在前面板上	在前面板上	在前面板上
宽度(9mm的倍数)		2	2	2	2	2	2	
额定电流		-	-	-	-	3 A / 415 V AC 6 A / ≤ 240 V AC	-	
触点数量		-	-	-	-	1NO/NC	-	
工作温度	°C	-25...+50	-25...+50	-25...+50	-25...+50	-25...+50	-25...+50	
存储温度	°C	-40...+85	-40...+85	-40...+85	-40...+85	-40...+85	-40...+85	
符合标准		CE	CE	CE	CE	CCC, CE	CE	

接线

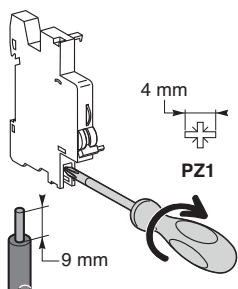

类型	额定扭矩	铜线	
		硬线	软线或插线端子
指示和脱扣附件	1Nm	0.5~2.5 mm ²	2x1.5 mm ²

Ti24接头连接

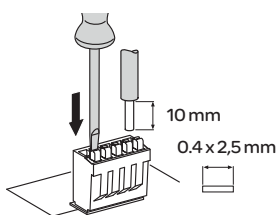

类型	接线端子	产品号	铜线	
			硬线	软线
Ti24接头	弹簧压紧端子	A9XC2412	1x0.5~1.5 mm ²	1x0.5~1.5 mm ²

Ti24预制连接线连接

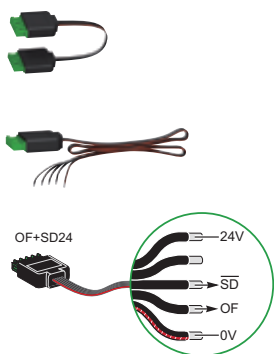

类型	产品号	长度
带2个接头 (接至Acti9 Smartlink 智能接口单元)		
短线(6根)	A9XCAS06	100 mm
中线(6根)	A9XCAM06	160 mm
长线(6根)	A9XCAL06	870 mm
带1个接头 (接至 PLC)		
长线(6根)	A9XCAU06	870 mm

尺寸 (mm)

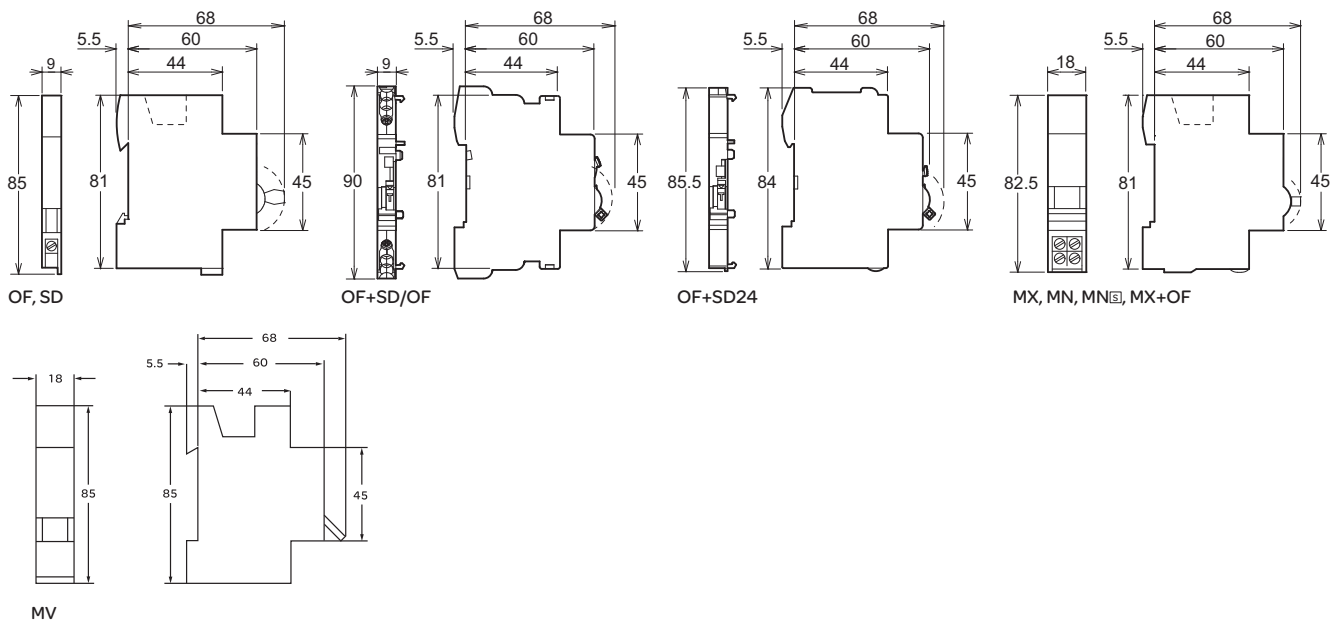

CE

认证标志

- 以下附件适用于NG125断路器及Vigi NG125剩余电流动作附件，能提供分励脱扣与远程指示断路器状态(分断/闭合/故障指示)
- 无需工具，直接装在断路器左侧即可。

IEC/EN 60947-2

- 脱扣附件:
 - MN: 欠压脱扣单元
 - MX+OF: 分励脱扣+状态指示
 - MXV: 剩余电流动作保护分励脱扣

IEC/EN 60947-5-1

GB14048.5

- 指示附件:
 - OF+OF: 辅助接点
 - OF+SD: 故障报警指示、报警接点
 - MX+OF: 分励脱扣单元
 - SDV: 剩余电流动作保护故障报警接点





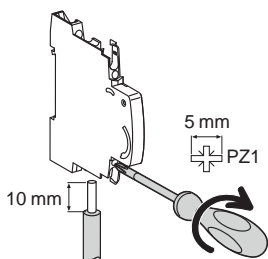

组合表

电气附件		设备
指示附件	脱扣附件	 NG125
2 (OF+OF 或 OF+SD)	最大数量 + 1 (MX+OF 或 MN)	





连接

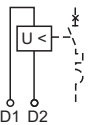
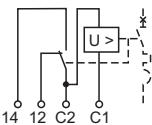
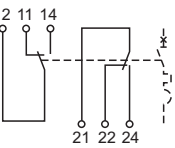
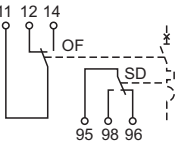

类型	额定扭矩	铜线		多电缆端子	
		硬线	软线或箍线端子	软线或硬线	带箍线子
指示附件	1N.m	0.5 ~ 2.5 mm ²	0.5 ~ 1.5 mm ²	2x2.5 mm ²	2x1.5 mm ²
脱扣附件	1N.m	0.5 ~ 2.5 mm ²	0.5 ~ 1.5 mm ²	2x2.5 mm ²	2x1.5 mm ²

		脱扣附件			指示附件		
附件		MN	MX+OF		OF+OF	OF+SD	
类型		欠压脱扣单元	分励脱扣单元		辅助触点	故障报警指示、报警接点	
	瞬时		状态指示接点				
							
功能		<ul style="list-style-type: none"> 当电源电压下降时 (35% - 70% U_n)，使断路器脱扣；当电源未恢复正常时，防止断路器重新接通 	<ul style="list-style-type: none"> 当得到信号后，触发与之拼装的断路器脱扣 包括一个状态指示接点来指示断路器的合/分状态 		<ul style="list-style-type: none"> 双重指示断路器“合”、“分”状态 	<ul style="list-style-type: none"> 双重指示接点： <ul style="list-style-type: none"> 断路器故障报警 断路器的开合位置 	
接线图							
应用		<ul style="list-style-type: none"> 使用操作手柄可实现紧急分断 防止机器在无控制信号下重新启动，保证安全 	<ul style="list-style-type: none"> 使用操作手柄可实现紧急分断 		<ul style="list-style-type: none"> 远程指示断路器状态 	<ul style="list-style-type: none"> 远程指示故障脱扣信息 SD 远程指示断路器的开合位置(OF) 	
产品号		19067	19064	19065	19066	19071	19072
技术参数							
额定电压(Ue)	V AC	220...240	230...415	48...130	24	220...240	220...240
	V DC	-	110...130	48	24	-	-
工作频率	Hz	50/60	50/60			50/60	50/60
红色机械状态指示		在前面板上	在前面板上			-	-
宽度(9mm的倍数)		2	2			1	1
额定电流		-	≥ 240 V AC	3 A		240 V AC	6 A
			< 240 V AC	6 A		415 V AC	3 A
			130 V CC	1 A			
			≤ 48 V CC	2 A			
			≤ 24 V CC	6 A			
触点数量		-	1 NO/NC			2 NO/NC	2 NO/NC
工作温度	°C	-25...+60	-25...+60			-25...+60	-25...+60
存储温度	°C	-40...+85	-40...+85			-40...+85	-40...+85
符合标准		CE	CCC, CE			CCC, CE	CCC, CE

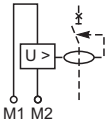
剩余电流动作保护模块电气附件

附件	MXV	SDV	
类型	剩余电流动作保护分励脱扣	剩余电流动作保护故障报警接点	
			
功能	<ul style="list-style-type: none"> ● 当得到信号后，使剩余电流动作保护模块脱扣 ● 通过一个自分断触点实现 	<ul style="list-style-type: none"> ● 常开常闭触点，指示故障脱扣(包括MXV的分励脱扣信息) 	
接线图			
应用	<ul style="list-style-type: none"> ● 仅适用于 I/S/D Vigi NG125 剩余电流动作保护模块 ● 脉冲耐受电压: 6 kV 	<ul style="list-style-type: none"> ● 仅适用于 I/S/D Vigi NG125 剩余电流动作保护模块 	
产品号	19060	19058 19059	
可用于以下设备			
I/S/D Vigi NG125	●	●	
技术参数			
额定电压 (Ue)	VAC	110...240	250
	VDC	110	-
工作频率	Hz	50/60	50/60
触点数量	-	-	1NO 1NC
工作电流	-	-	0.1~1A (AC14)
工作温度	°C	-25...+60	-25...+60
存储温度	°C	-40...+85	-40...+85
符合标准	-	CCC, CE	CCC, CE

技术参数

根据 IEC 60947

额定绝缘电压 (Ui)	500 V
冲击耐受电压 (Uimp)	6 kV
防污等级	3
电气寿命 (AC 15)	10,000 次

尺寸 (mm)

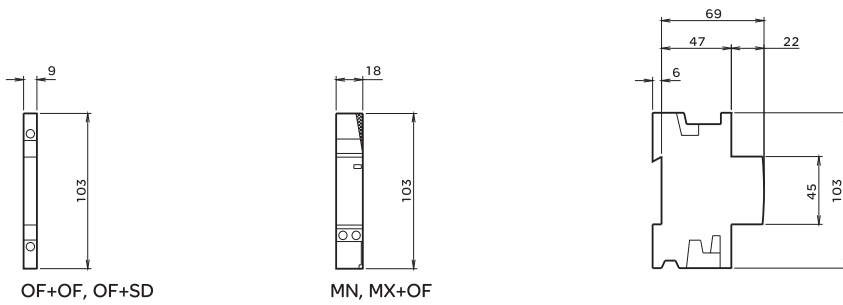

NG125 电气附件

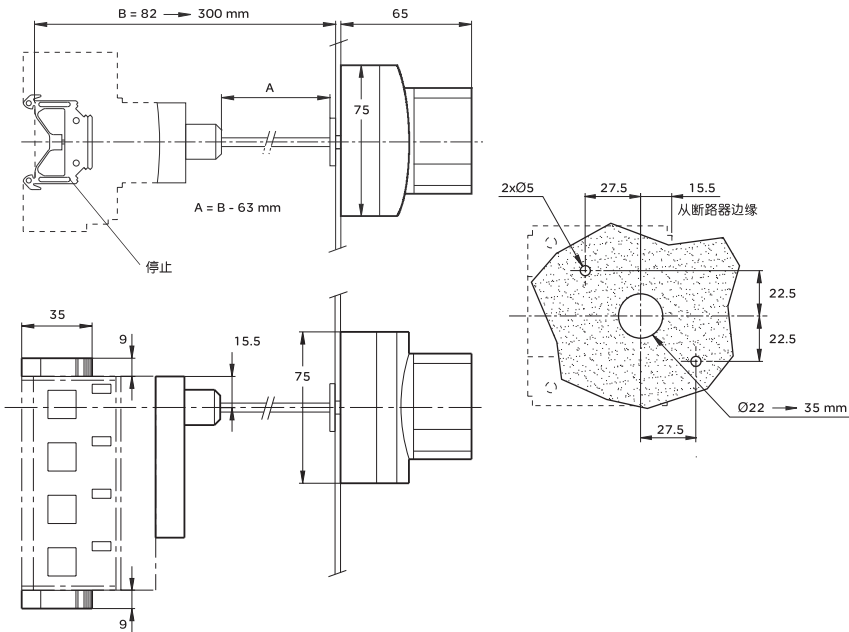

NG125 延展手柄

安装					
附件	旋转手柄			插拔式底座	挂锁附件
					
功能	<p>正面或侧面安装</p> <ul style="list-style-type: none"> ● 防护等级: IP55 ● 安装: <ul style="list-style-type: none"> ○ 手柄底座安装在设备上 ○ 手柄安装在配电箱的正面或侧面 ● 当手柄处于“ON”位时, 可以防止配电箱门被打开 ● 手柄可以被锁定 ● 挂锁直径: 3-6 mm (需另行购买) 			<p>可快速更换或拆装断路器而无需重新接线</p> <ul style="list-style-type: none"> ● 防护等级: IP20 ● 包括: <ul style="list-style-type: none"> ○ 可以卡装在导轨上的底座 ○ 安装在元件进出线侧的导电齿 ● 连接: 可以连接35 mm²硬线或25 mm²软线 ● 安装: <ul style="list-style-type: none"> ● 可用在普通配电箱中 ● 用于水平导轨 ● 高度178mm ● 不可与Vigi iC65和电气附件配合使用 	<p>允许断路器被锁定在“断开”或“闭合”位置</p> <ul style="list-style-type: none"> ● 挂锁直径: 3-6 mm ● 可封装 (最大直径: 1.2 mm) ● 即使锁定在“闭合”位, 断路器在发生故障时可脱扣 ● 符合 IEC/EN 60947-2
产品号	A9A27005 黑色手柄 + 安装底座	A9A27006 红色手柄 + 安装底座	A9A27008 手柄底座	A9A27003 (单极)	A9A26970
每包数量	1	1	1	1	10
适用于					
iC65	● 2P, 3P, 4P			●	●
iC65 + Vigi iC65	● 2P, 3P, 4P			-	●
iINT125	● 2P, 3P, 4P			● ≤63 A	●
iID	-			● ≤63 A	●

尺寸(mm)

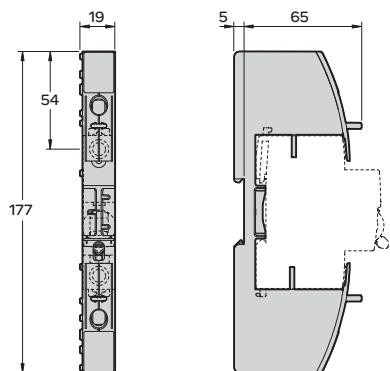

插入式底座

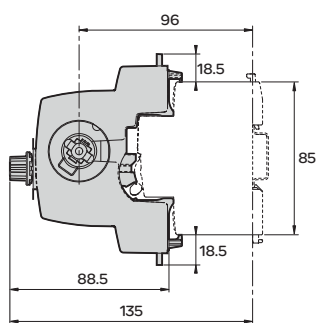

手柄底座

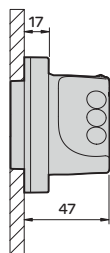

旋转手柄

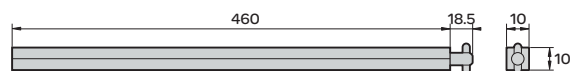
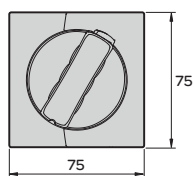

旋转手柄

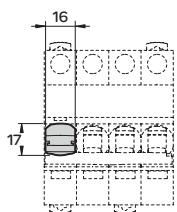

挂锁附件

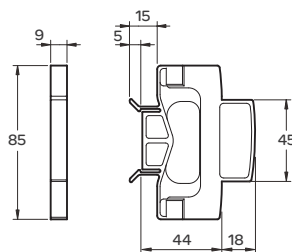
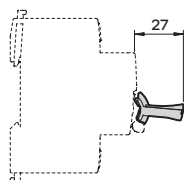

间隔件

旋转手柄安装

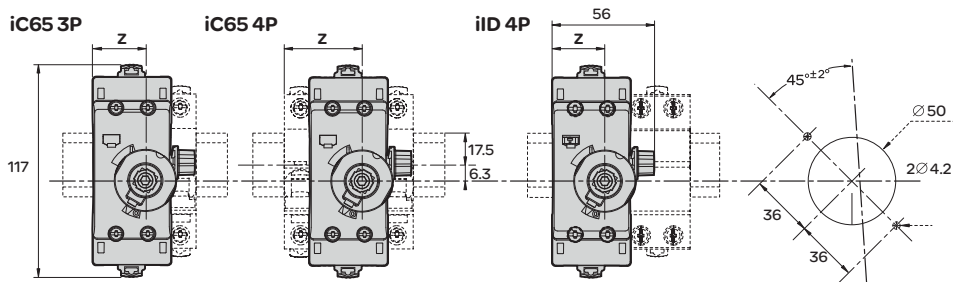
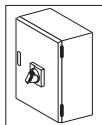

iC65	Z (mm)
2P	25.3
2P + Vigi	25.3
3P	25.3
3P + Vigi	43
4P	43
4P + Vigi	43

iID	Z (mm)
2P	25.3
4P	25.3

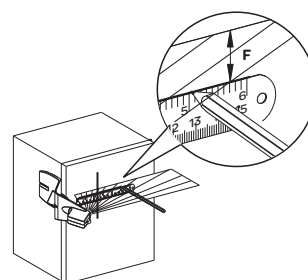
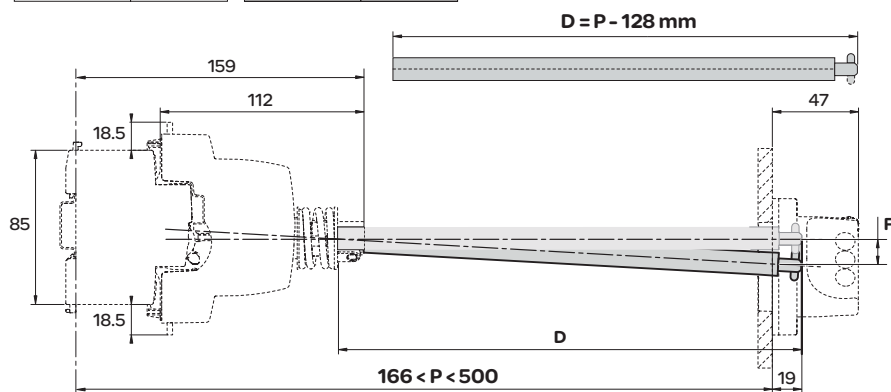

P (mm)	F (mm)
300	5
500	11

旋转手柄：正面安装

旋转手柄安装

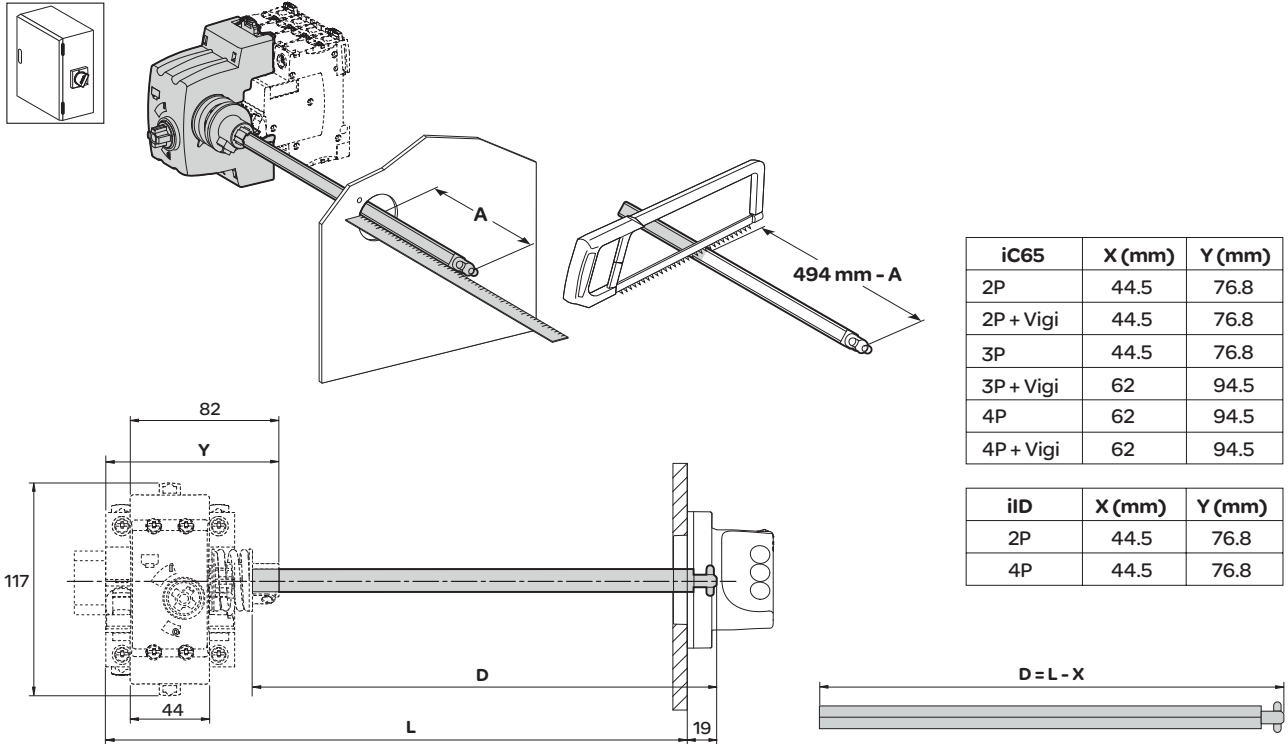

旋转手柄：侧面安装

附件		安装			挂锁辅件		间隔件	
旋转手柄		断路器插拔式底座 ≤ 63A			挂锁辅件		间隔件	
								
功能								
<ul style="list-style-type: none"> ●可正面和侧面安装旋转手柄 ●防护等级IP54, IK10 ●安装 <ul style="list-style-type: none"> ○旋转手柄座 (27046) 安装在断路器上 ○加长旋转手柄 (27047) 在断路器正面与柄座连接, 可在柜门上操作 ○侧向旋转手柄 (27048) 可由配电柜的侧部操作 ●一套旋转手柄由手柄座和手柄 (27046, 27047或27048) 组成 		<ul style="list-style-type: none"> ●隔离功能: 切实分断指示 ●移开断路器时, 可锁定 ●安装方式 <ul style="list-style-type: none"> ○垂直或水平方式 ○上下排间距至少200 mm ○可安装在Prisma配电盘或配电柜中 ○只能装断路器 (不可拼装剩余电流动作模块) ○隧道端子, 适用35 mm²及以下线缆 			<ul style="list-style-type: none"> ●允许断路器被锁定在“断开”或“闭合”位置, 挂锁最大直径为8mm, 由用户自行外购 		<ul style="list-style-type: none"> ●断路器的整齐排列 ●一排元件不满时的填充 ●断路器之间的隔热 	
产品号	27046 手柄基座 (固定在断路器上)	27047 正向加长 旋转手柄	27048 正向或侧 向操作旋 转手柄	26996	26970	27145	27062 宽为9mm	
每包数量	1	1	1	1	2	4	1	
适用于								
C65N-DC	●2P			●	●	-	●	
C65H-DC	●2P			●	●	-	●	
C65L-DC	●2P			●	●	-	●	
C60	●2P, 3P, 4P			●	●	-	●	
C120	●2P, 3P, 4P			-	-	●	●	

尺寸(mm)

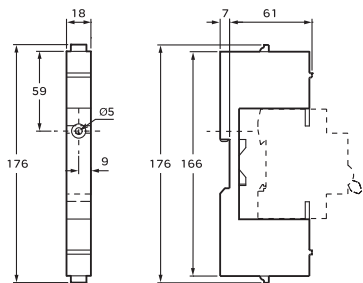

插拔式底座

旋转手柄正面安装尺寸图

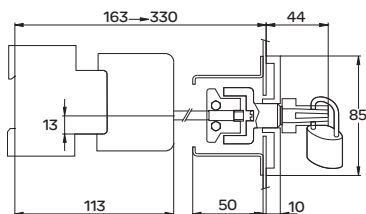

旋转手柄侧面安装尺寸图

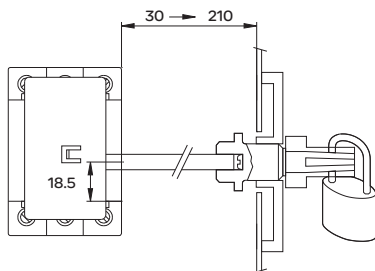

安装					
附件	延展手柄	挂锁附件	绝缘分线终端		
					
功能	<ul style="list-style-type: none"> ● 与NG125 3P,4P断路器配合使用 ● 安装在配电柜门上 ● 使用延展手柄可以在配电柜外操作NG125断路器 ● 延展手柄在O位则断路器处于断开位置，并且可以使用挂锁 ● 防护等级IP55 ● 延展手柄的3个状态：开、关、脱扣 ● 配电柜门是从内部锁定的，只有当手柄处于O位才可以打开柜门 		<ul style="list-style-type: none"> ● 可以将NG125断路器锁定在I或O位 ● 挂锁直径5~8 mm(用户自购) 		<ul style="list-style-type: none"> ● 可以合并3股电缆 ● 可以和各额定电流等级的断路器配合使用 ○ 软线：1~10 mm² ○ 硬线：1.5~16 mm² ● 相间绝缘电压 Ui：1000 V
产品号	19088 标准型黑色	19089 安全型红色手柄，黄色底座	19090	19091	19096
每包数量	1	1	4	4	3
适用于	NG125		● 3P, 4P	●	●

尺寸(mm)

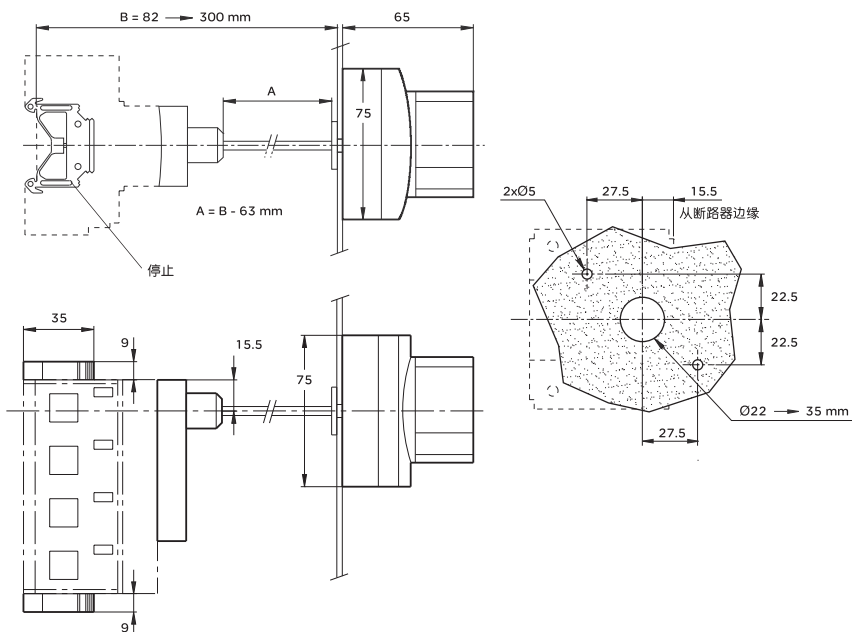

NG125 延展手柄



说明

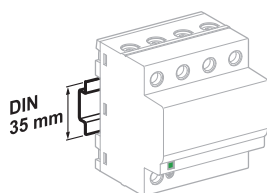
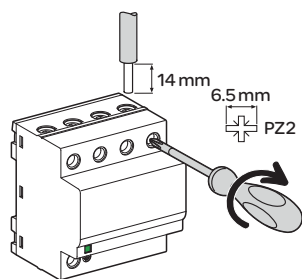

安装在35mm标准导轨上

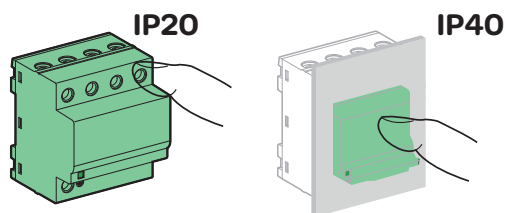

技术参数

主要特性	
符合标准	GB 18802.1-2011
试验类别	I / T1
工作频率	50/60 Hz
额定工作电压 U_0	230 V AC
最大持续工作电压 U_c	350 V
最大冲击电流 $I_{imp}(L-N)$	12.5 kA
最大冲击电流 $I_{imp}(N-PE)$	50 kA
标称放电电流 I_n	25 kA
电压保护水平 U_p	1.5 kV
极数	1P+N/3P/3P+N
接地系统	TT、TN 和 IT (230 V)
后备保护装置	参见附录
其他参数	
本地指示功能	通过电子指示窗口显示工作状态
绿色	正常工作状态
红色	内部已损坏, 需要更换
远程指示功能	通过遥信触点远程指示工作状态
触点	11 公共端, 12 常闭, 14 常开
工作电压	250 V AC
最大开关电流	1 A
接线能力	0.5...1.5 mm ²
IP 防护等级	前面板 IP40 端子 IP20
响应时间	25 ns
工作温度	-25°C ~ +60°C

接线

类型	额定扭矩	接线能力		推荐接线	
		硬线	软线	连接 L/N 导线	接地线
iPRF12.5r	2 Nm	10...35 mm ²	10...25 mm ²	≥ 16 mm ²	≥ 16 mm ²

iPRF112.5r电压限压型 Type I 电涌保护器



A9L16632

类型	名称	Iimp (kA)	In (kA)	Up (kV)	Un (V)	Uc (V)		宽度 (9mm的倍数)	产品号
						L/N	N/≡		
1P+N	iPRF112.5r	12.5	25	1.5	230/400	350	260	4	A9L16632
	PRF112.5r	12.5	25	1.5	230/400	350	260	4	16632

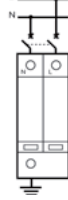

A9L16633

类型	名称	Iimp (kA)	In (kA)	Up (kV)	Un (V)	Uc (V)		宽度 (9mm的倍数)	产品号
						L/N	L/≡		
3P	iPRF112.5r	12.5	25	1.5	230/400	-	350	8	A9L16633
	PRF112.5r	12.5	25	1.5	230/400	-	350	8	16633

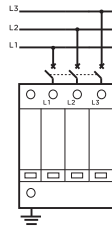

A9L16634

类型	名称	Iimp (kA)	In (kA)	Up (kV)	Un (V)	Uc (V)		宽度 (9mm的倍数)	产品号
						L/N	N/≡		
3P+N	iPRF112.5r	12.5	25	1.5	230/400	350	260	8	A9L16634
	PRF112.5r	12.5	25	1.5	230/400	350	260	8	16634

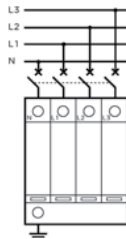



说明

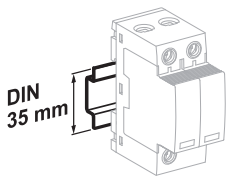
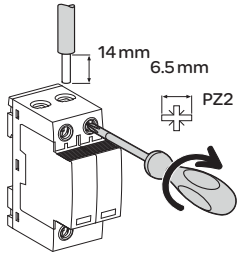

安装在35mm标准导轨上

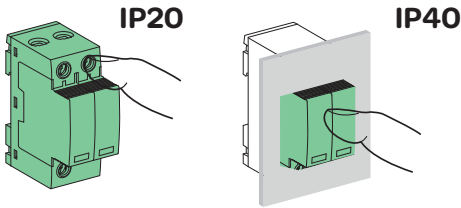

技术参数

主要特性			
符合标准	GB 18802.1-2011		
试验类别	II / T2		
工作频率	50/60 Hz		
额定工作电压 U_o	230 V AC		
最大持续工作电压 U_c	350 V		
最大放电电流 I_{max}	120/80/65/40/20/10 kA		
标称放电电流 I_n	60/40/35/20/10/5 kA		
电压保护水平 U_p	3.0/2.2/1.9/1.7/1.45/1.2 kV		
极数	1P/2P/3P/4P/1P+N/3P+N		
接地系统	TT、TN 和 IT (230 V)		
后备保护设备	参见附录		
其他参数			
本地指示功能	通过机械指示窗口显示工作状态		
	白色	正常工作状态	
	红色	内部已损坏, 需要更换	
远程指示功能	通过遥信触点远程指示工作状态		
	触点	11 公共端, 12 常闭, 14 常开	
	工作电压	250 V ~	220 V ~ 30 V ~
	最大开关电流	0.25 A	0.24 A 2 A
	接线能力	0.5...1.5 mm ²	
IP 防护等级	IP20		
响应时间	25 ns		
工作温度	-25°C ~+60°C		
储存温度	-40°C ~+70°C		
0.75 倍直流参考电压 U_{1mA} 下的泄漏电流 I_{le}	< 20 μ A		

接线

最大放电电流 I_{max}	额定扭矩	接线能力		推荐接线	
		硬线	软线	连接 L/N 导线	接地线
120 kA	3.5 Nm	2.5...35 mm ²	2.5...25 mm ²	≥ 6 mm ²	≥ 10 mm ²
80/65/40/20 kA				≥ 4 mm ²	≥ 6 mm ²
10 kA				≥ 2.5 mm ²	≥ 4 mm ²

尺寸 (mm)

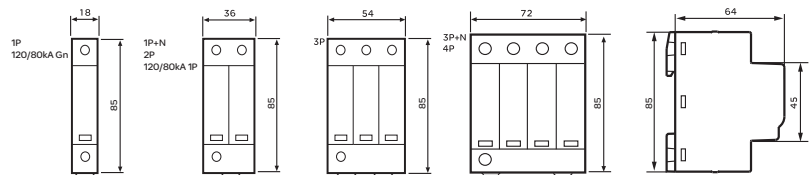



A9L065101

类型	名称	I _{max} (kA)	I _n (kA)	U _p (kV)			U _n (V)	U _c (V)			接地系统	宽度 (9mm 的倍数)	产品号
				差模 L/N	共模 N/⊥	共模 L/⊥		差模 L/N	共模 N/⊥	共模 L/⊥			
1P	iPRU 65r	65	35	-	-	1.9	230	-	-	350	TN	2	A9L065101
	iPRU 40r	40	20	-	-	1.7	230	-	-	350	TN	2	A9L040101
	iPRU 40	40	20	-	-	1.7	230	-	-	350	TN	2	A9L040100
	iPRU 20r	20	10	-	-	1.45	230	-	-	350	TT&TN&IT(230V)	2	A9L020101
	iPRU 20	20	10	-	-	1.45	230	-	-	350	TT&TN&IT(230V)	2	A9L020100
	iPRU 10	10	5	-	-	1.2	230	-	-	350	TT&TN&IT(230V)	2	A9L010100



A9L065201

类型	名称	I _{max} (kA)	I _n (kA)	U _p (kV)			U _n (V)	U _c (V)			接地系统	宽度 (9mm 的倍数)	产品号
				差模 L/N	共模 N/⊥	共模 L/⊥		差模 L/N	共模 N/⊥	共模 L/⊥			
2P	iPRU 65r	65	35	-	1.9	1.9	230	-	350	350	TN-S	4	A9L065201
	iPRU 40r	40	20	-	1.7	1.7	230	-	350	350	TN-S	4	A9L040201
	iPRU 40	40	20	-	1.7	1.7	230	-	350	350	TN-S	4	A9L040200
	iPRU 20r	20	10	-	1.45	1.45	230	-	350	350	TT&TN-S&IT(230V)	4	A9L020201
	iPRU 20	20	10	-	1.45	1.45	230	-	350	350	TT&TN-S&IT(230V)	4	A9L020200
	iPRU 10	10	5	-	1.2	1.2	230	-	350	350	TT&TN-S&IT(230V)	4	A9L010200



A9L065301

类型	名称	I _{max} (kA)	I _n (kA)	U _p (kV)			U _n (V)	U _c (V)			接地系统	宽度 (9mm 的倍数)	产品号
				差模 L/N	共模 N/⊥	共模 L/⊥		差模 L/N	共模 N/⊥	共模 L/⊥			
3P	iPRU 65r	65	35	-	1.9	1.9	230/400	-	-	350	TN-C	6	A9L065301
	iPRU 40r	40	20	-	1.7	1.7	230/400	-	-	350	TN-C	6	A9L040301
	iPRU 40	40	20	-	1.7	1.7	230/400	-	-	350	TN-C	6	A9L040300
	iPRU 20r	20	10	-	1.45	1.45	230/400	-	-	350	TN-C	6	A9L020301
	iPRU 20	20	10	-	1.45	1.45	230/400	-	-	350	TN-C	6	A9L020300
	iPRU 10	10	5	-	1.2	1.2	230/400	-	-	350	TN-C	6	A9L010300

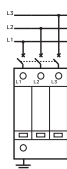

A9L065401

类型	名称	I _{max} (kA)	I _n (kA)	U _p (kV)			U _n (V)	U _c (V)			接地系统	宽度 (9mm 的倍数)	产品号
				差模 L/N	共模 N/⊥	共模 L/⊥		差模 L/N	共模 N/⊥	共模 L/⊥			
4P	iPRU 65r	65	35	-	1.9	1.9	230/400	-	350	350	TN-S	8	A9L065401
	iPRU 40r	40	20	-	1.7	1.7	230/400	-	350	350	TN-S	8	A9L040401
	iPRU 40	40	20	-	1.7	1.7	230/400	-	350	350	TN-S	8	A9L040400
	iPRU 20r	20	10	-	1.45	1.45	230/400	-	350	350	TT&TN-S&IT(230V)	8	A9L020401
	iPRU 20	20	10	-	1.45	1.45	230/400	-	350	350	TT&TN-S&IT(230V)	8	A9L020400
	iPRU 10	10	5	-	1.2	1.2	230/400	-	350	350	TT&TN-S&IT(230V)	8	A9L010400

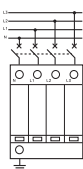

iPRU可插拔式电涌保护器

最大放电电流 $I_{max} = 65/40/20/10$ kA



A9L065501

类型	名称	I_{max} (kA)	I_n (kA)	U_p (kV)			U_n (V)	U_c (V)			接地系统	宽度 (9mm 的倍数)	产品号
				差模	共模			差模	共模				
				L/N	N/⊥	L/⊥		L/N	N/⊥	L/⊥			
1P+N	iPRU 65r	65	35	1.9	1.5	2.25	230	350	260	440	TT&TN-S&IT(230V)	4	A9L065501
	iPRU 40r	40	20	1.7	1.5	1.85	230	350	260	440	TT&TN-S&IT(230V)	4	A9L040501
	iPRU 40	40	20	1.7	1.5	1.85	230	350	260	440	TT&TN-S&IT(230V)	4	A9L040500
	iPRU 20r	20	10	1.45	1.5	1.5	230	350	260	440	TT&TN-S&IT(230V)	4	A9L020501
	iPRU 20	20	10	1.45	1.5	1.5	230	350	260	440	TT&TN-S&IT(230V)	4	A9L020500
	iPRU 10	10	5	1.2	1.0	1.2	230	350	260	440	TT&TN-S&IT(230V)	4	A9L010500



A9L065601

类型	名称	I_{max} (kA)	I_n (kA)	U_p (kV)			U_n (V)	U_c (V)			接地系统	宽度 (9mm 的倍数)	产品号
				差模	共模			差模	共模				
				L/N	N/⊥	L/⊥		L/N	N/⊥	L/⊥			
3P+N	iPRU 65r	65	35	1.9	1.5	2.25	230/400	350	260	440	TT&TN-S&IT(230V)	8	A9L065601
	iPRU 40r	40	20	1.7	1.5	1.85	230/400	350	260	440	TT&TN-S&IT(230V)	8	A9L040601
	iPRU 40	40	20	1.7	1.5	1.85	230/400	350	260	440	TT&TN-S&IT(230V)	8	A9L040600
	iPRU 20r	20	10	1.45	1.5	1.5	230/400	350	260	440	TT&TN-S&IT(230V)	8	A9L020601
	iPRU 20	20	10	1.45	1.5	1.5	230/400	350	260	440	TT&TN-S&IT(230V)	8	A9L020600
	iPRU 10	10	5	1.2	1.0	1.2	230/400	350	260	440	TT&TN-S&IT(230V)	8	A9L010600

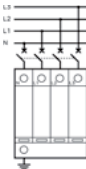

类型	名称	插拔模块用于	宽度 (9mm 倍数)	产品号
插拔模块	iD65-350	iPRU 65r	2	A9L065102
	iD40-350	iPRU 40r / 40	2	A9L040102
	iD20-350	iPRU 20r / 20	2	A9L020102
	iD10-350	iPRU 10	2	A9L010102
	iDGn-350	iPRU 65r / 40r / 40 / 20r / 20 Gn	2	A9L000002
	iDGn 10-350	iPRU 10 Gn	2	A9L010002



A9L120101

类型	名称	I_{max} (kA)	I_n (kA)	U_p (kV)			U_n (V)	U_c (V)			接地系统	宽度 (9mm 的倍数)	产品号
				差模	共模			差模	共模				
				L/N	N/≌	L/≌		L/N	N/≌	L/≌			
1P	iPRU 120r	120	60	-	-	3.0	230	-	-	350	TN	4	A9L120101
	iPRU 80r	80	40	-	-	2.2	230	-	-	350	TN	4	A9L080101

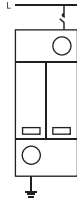

类型	名称	I_{max} (kA)	I_n (kA)	U_p (kV)			U_n (V)	U_c (V)			接地系统	宽度 (9mm 的倍数)	产品号
				差模	共模			差模	共模				
				L/N	N/≌	L/≌		L/N	N/≌	L/≌			
2P	iPRU 120r	120	60	-	3.0	3.0	230	-	350	350	TN-S	8	2台 A9L120101
	iPRU 80r	80	40	-	2.2	2.2	230	-	350	350	TN-S	8	2台 A9L080101

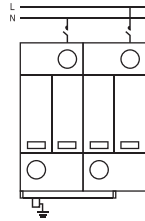

类型	名称	I_{max} (kA)	I_n (kA)	U_p (kV)			U_n (V)	U_c (V)			接地系统	宽度 (9mm 的倍数)	产品号
				差模	共模			差模	共模				
				L/N	N/≌	L/≌		L/N	N/≌	L/≌			
3P	iPRU 120r	120	60	-	-	3.0	230/400	-	-	350	TN-C	12	3台 A9L120101
	iPRU 80r	80	40	-	-	2.2	230/400	-	-	350	TN-C	12	3台 A9L080101

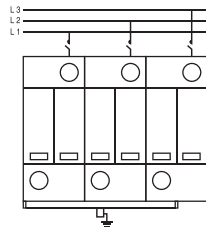

类型	名称	I_{max} (kA)	I_n (kA)	U_p (kV)			U_n (V)	U_c (V)			接地系统	宽度 (9mm 的倍数)	产品号
				差模	共模			差模	共模				
				L/N	N/≌	L/≌		L/N	N/≌	L/≌			
4P	iPRU 120r	120	60	-	3.0	3.0	230/400	-	350	350	TN-S	16	4台 A9L120101
	iPRU 80r	80	40	-	2.2	2.2	230/400	-	350	350	TN-S	16	4台 A9L080101

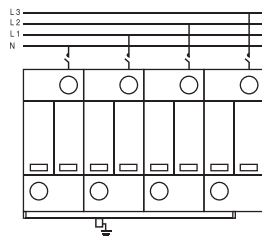

iPRU可插拔式电涌保护器

最大放电电流 $I_{max} = 120/80 \text{ kA}$



A9L120001

类型	名称	I _{max} (kA)	I _n (kA)	U _p (kV)			U _n (V)	U _c (V)			宽度 (9mm 的倍数)	产品号
				差模 L/N	共模 N/≐	L/≐		差模 L/N	共模 N/≐	L/≐		
NPE	iPRU 120r Gn	-	-	-	≤1.5	-	-	-	260	-	2	A9L120001
	iPRU 80r Gn	-	-	-	≤1.5	-	-	-	260	-	2	A9L080001

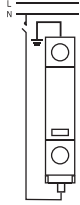

类型	名称	I _{max} (kA)	I _n (kA)	U _p (kV)			U _n (V)	U _c (V)			接地系统	宽度 (9mm 的倍数)	产品号
				差模 L/N	共模 N/≐	L/≐		差模 L/N	共模 N/≐	L/≐			
1P+N	iPRU 120r	120	60	3.0	1.5	3.5	230	350	260	440	TT&TN-S &IT(230V)	6	1台A9L120101 + 1台A9L120101
	iPRU 80r	80	40	2.2	1.5	2.65	230	350	260	440	TT&TN-S &IT(230V)	6	1台A9L080101 + 1台A9L080101

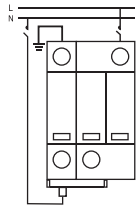

类型	名称	I _{max} (kA)	I _n (kA)	U _p (kV)			U _n (V)	U _c (V)			接地系统	宽度 (9mm 的倍数)	产品号
				差模 L/N	共模 N/≐	L/≐		差模 L/N	共模 N/≐	L/≐			
3P+N	iPRU 120r	120	60	3.0	1.5	3.5	230/400	350	260	440	TT&TN-S &IT(230V)	14	3台A9L120101 + 1台A9L120101
	iPRU 80r	80	40	2.2	1.5	2.65	230/400	350	260	440	TT&TN-S &IT(230V)	14	3台A9L080101 + 1台A9L080101

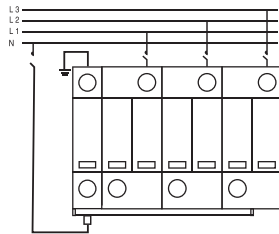

类型	名称	插拔模块用于		宽度 (9mm 倍数)	产品号
插拔模块	iD120-350	iPRU 120r		4	A9L120102
	iDGn 120-350	iPRU 120r Gn		2	A9L120002
	iD80-350	iPRU 80r		4	A9L080102
	iDGn 80-350	iPRU 80r Gn		2	A9L080002

应用组合

● iPRU 120r/iPRU 80r

- 1P = 1台 x A9L120101/A9L080101 (产品号)
- 2P = 2台 x A9L120101/A9L080101 (产品号)
1只 x A9XPH112 (梳状母排, 按需裁切)
2只 x A9XPE110 (端盖)
- 3P = 3台 x A9L120101/A9L080101 (产品号)
1只 x A9XPH112 (梳状母排, 按需裁切)
2只 x A9XPE110 (端盖)
- 4P = 4台 x A9L120101/A9L080101 (产品号)
1只 x A9XPH112 (梳状母排, 按需裁切)
2只 x A9XPE110 (端盖)

● iPRU 120r/iPRU 80r

- 1P+N = 1台 x A9L120101/A9L080101 (产品号)
1台 x A9L120001/A9L080001 (产品号)
1只 x A9XPH112 (梳状母排, 按需裁切)
2只 x A9XPE110 (端盖)
- 3P+N = 3台 x A9L120101/A9L080101 (产品号)
1台 x A9L120001/A9L080001 (产品号)
1只 x A9XPH112 (梳状母排, 按需裁切)
2只 x A9XPE110 (端盖)

接线图

iPRU 120r/iPRU 80r

1P = 1台 x A9L120101/A9L080101

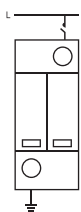

iPRU 120r/iPRU 80r

2P = 2台 x A9L120101/A9L080101

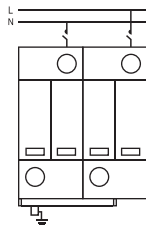

iPRU 120r/iPRU 80r

3P = 3台 x A9L120101/A9L080101

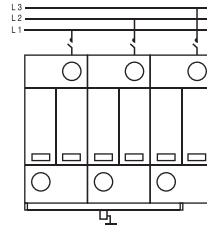

iPRU 120r/iPRU 80r

4P = 4台 x A9L120101/A9L080101

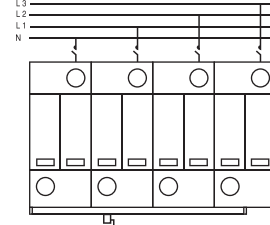

iPRU 120r/iPRU 80r

1P+N = 1台 x A9L120101/A9L080101
1台 x A9L120001/A9L080001

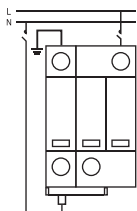

iPRU 120r/iPRU 80r

3P+N = 3台 x A9L120101/A9L080101
1台 x A9L120001/A9L080001

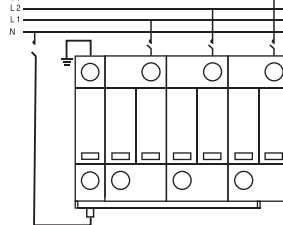

配件



A9XPH112

类型	梳状母排 根数	长度 (18mm的倍数)	产品号
iC65系列新型梳状母排			
1P	1	12	A9XPH112

类型	产品号
附件	
端盖(一组10个)	A9XPE110
用于梳状母排	

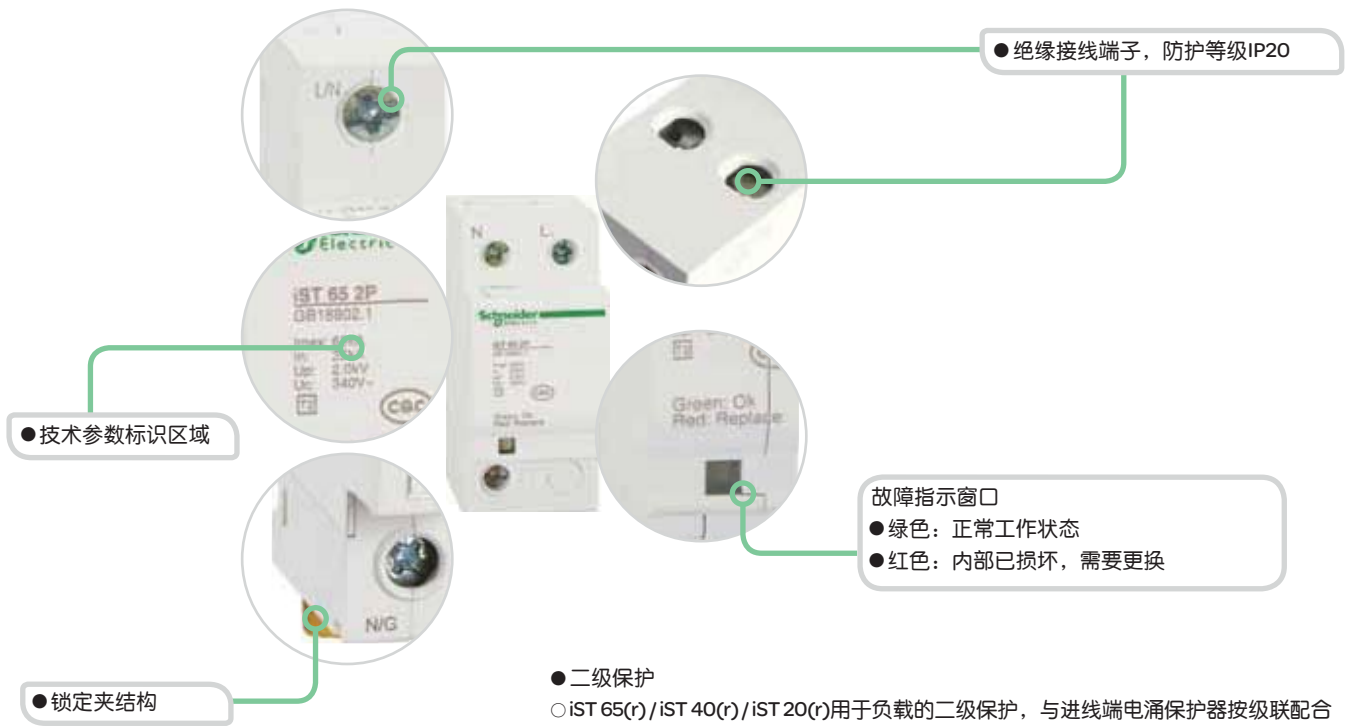

说明

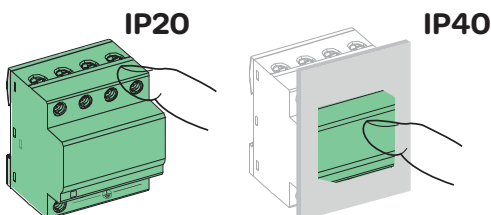
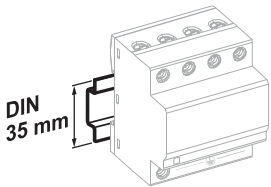
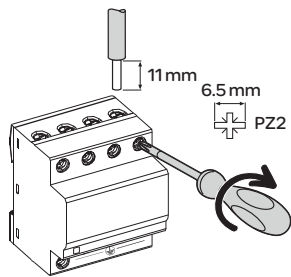

技术参数

主要特性	
符合标准	GB 18802.1-2011
试验类别	II / T2
工作频率	50/60 Hz
额定工作电压 U_0	230 V AC
最大持续工作电压 U_c	340 V
最大放电电流 I_{max}	65/40/20 kA
标称放电电流 I_n	35/20/10 kA
电压保护水平 U_p	2.0/1.5/1.2 kV
极数	1P/2P/3P/4P/1P+N/3P+N
接地系统	TT、TN 和 IT (230 V)
其他参数	
本地指示功能	通过电子指示窗口显示工作状态
	绿色：正常工作状态
	红色：内部已损坏，需要更换
远程指示功能	通过遥信触点远程指示工作状态
	触点：11 公共端，12 常闭，14 常开
	工作电压：250 V AC
	最大开关电流：0.25 A
	接线能力：0.5...1.5 mm ²
IP 防护等级	IP20
响应时间	25 ns
工作温度	-20°C ~ +60°C
储存温度	-40°C ~ +70°C
0.75 倍直流参考电压 U_{1mA} 下的泄漏电流 I_{le}	< 210 μ A (不带内部辅助电路)
	< 760 μ A (带内部辅助电路)

接线

最大放电电流 I_{max}	额定扭矩	接线能力		推荐接线	
		硬线	软线	连接 L/N 导线	接地线
65/40/20 kA	3.5 Nm	2.5...35 mm ²	2.5...25 mm ²	≥ 4 mm ²	≥ 6 mm ²



A9L916600

类型	名称	I _{max} (kA)	I _n (kA)	Up(kV)			U _n (V)	U _c (V)			接地系统	宽度 (9mm 的倍数)	产品号
				差模 L/N	共模 N/±	L/±		差模 L/N	共模 N/±	L/±			
1P	iST 65	65	35	-	-	≤2.0	230	-	-	340	TN	2	A9L916600
	iST 40	40	20	-	-	≤1.5	230	-	-	340	TN	2	A9L916609
	iST 20	20	10	-	-	≤1.2	230	-	-	340	TT&TN&IT(230V)	2	A9L916618



A9L916603

类型	名称	I _{max} (kA)	I _n (kA)	Up(kV)			U _n (V)	U _c (V)			接地系统	宽度 (9mm 的倍数)	产品号
				差模 L/N	共模 N/±	L/±		差模 L/N	共模 N/±	L/±			
2P	iST 65	65	35	-	≤2.0	≤2.0	230	-	340	340	TN-S	4	A9L916603
	iST 40	40	20	-	≤1.5	≤1.5	230	-	340	340	TN-S	4	A9L916612
	iST 20	20	10	-	≤1.2	≤1.2	230	-	340	340	TT&TN-S&IT(230V)	4	A9L916621



A9L916604

类型	名称	I _{max} (kA)	I _n (kA)	Up(kV)			U _n (V)	U _c (V)			接地系统	宽度 (9mm 的倍数)	产品号
				差模 L/N	共模 N/±	L/±		差模 L/N	共模 N/±	L/±			
3P	iST 65	65	35	-	-	≤2.0	230/400	-	-	340	TN-C	8	A9L916604
	iST 40	40	20	-	-	≤1.5	230/400	-	-	340	TN-C	8	A9L916613
	iST 20	20	10	-	-	≤1.2	230/400	-	-	340	TT&TN-C&IT(230V)	8	A9L916622

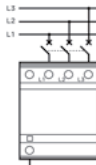

A9L916607

类型	名称	I _{max} (kA)	I _n (kA)	Up(kV)			U _n (V)	U _c (V)			接地系统	宽度 (9mm 的倍数)	产品号
				差模 L/N	共模 N/±	L/±		差模 L/N	共模 N/±	L/±			
4P	iST 65r	65	35	-	≤2.0	≤2.0	230/400	-	340	340	TN-S	8	A9L916607
	iST 65	65	35	-	≤2.0	≤2.0	230/400	-	340	340	TN-S	8	A9L916608
	iST 40r	40	20	-	≤1.5	≤1.5	230/400	-	340	340	TN-S	8	A9L916616
	iST 40	40	20	-	≤1.5	≤1.5	230/400	-	340	340	TN-S	8	A9L916617
	iST 20	20	10	-	≤1.2	≤1.2	230/400	-	340	340	TT&TN-S&IT(230V)	8	A9L916624

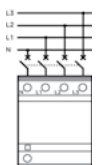

A9L916611

类型	名称	I _{max} (kA)	I _n (kA)	Up(kV)			U _n (V)	U _c (V)			接地系统	宽度 (9mm 的倍数)	产品号
				差模 L/N	共模 N/±	L/±		差模 L/N	共模 N/±	L/±			
1P+N	iST 40	40	20	≤1.5	≤1.5	≤1.7	230	340	260	440	TT&TN-S&IT(230V)	4	A9L916611
	iST 20	20	10	≤1.2	≤1.6	≤1.5	230	340	260	440	TT&TN-S&IT(230V)	4	A9L916620



A9L916615

类型	名称	I _{max} (kA)	I _n (kA)	Up(kV)			U _n (V)	U _c (V)			接地系统	宽度 (9mm 的倍数)	产品号
				差模 L/N	共模 N/±	L/±		差模 L/N	共模 N/±	L/±			
3P+N	iST 65r	65	35	≤2.0	≤1.5	≤2.1	230/400	340	260	440	TT&TN-S&IT(230V)	8	A9L916605
	iST 65	65	35	≤2.0	≤1.5	≤2.1	230/400	340	260	440	TT&TN-S&IT(230V)	8	A9L916606
	iST 40r	40	20	≤1.5	≤1.5	≤1.7	230/400	340	260	440	TT&TN-S&IT(230V)	8	A9L916614
	iST 40	40	20	≤1.5	≤1.5	≤1.7	230/400	340	260	440	TT&TN-S&IT(230V)	8	A9L916615
	iST 20r	20	10	≤1.2	≤1.6	≤1.5	230/400	340	260	440	TT&TN-S&IT(230V)	8	A9L916625
	iST 20	20	10	≤1.2	≤1.6	≤1.5	230/400	340	260	440	TT&TN-S&IT(230V)	8	A9L916623

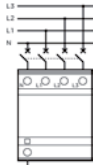



iPT可插拔式电涌保护器是为通信行业专门设计的电涌保护产品, 它有更高的最大持续工作电压(385V), 以及更理想的电压保护水平, 能全面保护通信电源的电气/电子设备。

说明

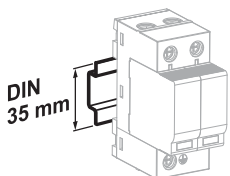
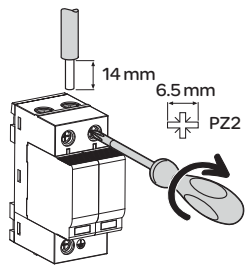

安装在35mm标准导轨上

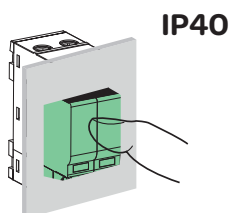
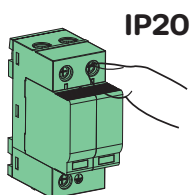

技术参数

主要特性	
符合标准	GB 18802.1-2011 YD 1235.1
试验类别	II / T2
工作频率	50/60 Hz
额定工作电压 U_o	230 V AC
最大持续工作电压 U_c	385 V
最大放电电流 I_{max}	40/20 kA
标称放电电流 I_n	20/10 kA
电压保护水平 U_p	1.6/1.5 kV
极数	1P+N/3P+N
接地系统	TT、TN 和 IT (230 V)
其他参数	
本地指示功能	通过机械指示窗口显示工作状态
白色	正常工作状态
红色	内部已损坏, 需要更换
远程指示功能	通过遥信触点远程指示工作状态
触点	11 公共端, 12 常闭, 14 常开
工作电压	250 V AC
最大开关电流	1 A
接线能力	0.5...1.5 mm ²
IP 防护等级	IP20
响应时间	25 ns
工作温度	-20°C ~ +60°C
储存温度	-40°C ~ +70°C
0.75 倍直流参考电压 U_{1mA} 下的泄漏电流 I_{le}	< 20 μ A

接线

最大放电电流 I_{max}	额定扭矩	接线能力		推荐接线	
		硬线	软线	连接 L/N 导线	接地线
40/20 kA	3.5 Nm	2.5...35 mm ²	2.5...25 mm ²	≥ 4 mm ²	≥ 6 mm ²



A9L916873

类型	名称	I _{max} (kA)	I _n (kA)	U _p (kV)			U _n (V)	U _c (V)			接地系统	宽度 (9mm 的倍数)	产品号
				差模	共模			差模	共模				
				L/N	N/±	L/±		L/N	N/±	L/±			
1P+N	iPT 40	40	20	≤1.6	≤1.5	≤1.8	230	385	260	500	TT&TN-S&IT(230V)	4	A9L916873
	iPT 20	20	10	≤1.5	≤1.5	≤1.6	230	385	260	500	TT&TN-S&IT(230V)	4	A9L916876



A9L916872

类型	名称	I _{max} (kA)	I _n (kA)	U _p (kV)			U _n (V)	U _c (V)			接地系统	宽度 (9mm 的倍数)	产品号
				差模	共模			差模	共模				
				L/N	N/±	L/±		L/N	N/±	L/±			
3P+N	iPT 40r	40	20	≤1.6	≤1.5	≤1.8	230/400	385	260	500	TT&TN-S&IT(230V)	8	A9L916871
	iPT 40	40	20	≤1.6	≤1.5	≤1.8	230/400	385	260	500	TT&TN-S&IT(230V)	8	A9L916872
	iPT 20r	20	10	≤1.5	≤1.5	≤1.6	230/400	385	260	500	TT&TN-S&IT(230V)	8	A9L916874
	iPT 20	20	10	≤1.5	≤1.5	≤1.6	230/400	385	260	500	TT&TN-S&IT(230V)	8	A9L916875

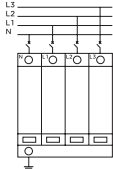

类型	名称	可更换部分用于	宽度 (9mm 的倍数)	产品号
可更换部分	iD40-385	iPT 40r / 40	2	A9L916885
	iD20-385	iPT 20r / 20	2	A9L916886
	iDGn	iPT 40r / 40 / 20r / 20	2	A9L916887



说明

技术参数

主要特性	
标准开路电压 U_{OCSTC}	600/1000 V
最大持续工作电压 U_c	840/1230 V DC
最大放电电流 I_{max}	40 kA
标称放电电流 I_n	15 kA
电压保护水平 U_p	2.8/3.9 kV
其他参数	
本地指示功能	通过机械指示窗口显示工作状态
白色	正常工作状态
红色	内部已损坏，需要更换
远程指示功能	通过遥信触点远程指示工作状态
触点	11 公共端，12 常闭，14 常开
工作电压	250 V AC
最大开关电流	1 A
接线能力	0.5...1.5 mm ²
IP 防护等级	IP20
响应时间	25 ns
工作温度	-20°C ~ +60°C
储存温度	-40°C ~ +70°C

接线

最大放电电流 I_{max}	额定扭矩	接线能力		推荐接线	
		硬线	软线	连接 L/N 导线	接地线
40 kA	3.5 Nm	2.5...35 mm ²	2.5...25 mm ²	≥ 4 mm ²	≥ 6 mm ²

类型	名称	I _{max} (kA)	I _n (kA)	U _p (kV)			U _{ocSTC} U _c (V)			宽度 (9mm的倍数)	产品号	
				L+/ $\frac{1}{2}$	L-/ $\frac{1}{2}$	L+/L-	L+/ $\frac{1}{2}$	L-/ $\frac{1}{2}$	L+/L-			
2MOV+GDT	iPR-DC 40r 600PV	40	15	1.6	1.6	2.8	600	600	600	840	6	A9L16434

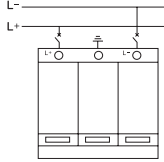

类型	名称	I _{max} (kA)	I _n (kA)	U _p (kV)			U _{ocSTC} U _c (V)			宽度 (9mm的倍数)	产品号	
				L+/ $\frac{1}{2}$	L-/ $\frac{1}{2}$	L+/L-	L+/ $\frac{1}{2}$	L-/ $\frac{1}{2}$	L+/L-			
3MOV	iPR-DC 40r 1000PV	40	15	3.9	3.9	3.9	1000	1230	1230	1230	6	A9L16436



A9L16436

类型	名称	可更换部分用于	宽度 (9mm的倍数)	产品号
可更换部分	C40-600PV	iPR-DC 40r 600PV	2	A9L16683
	C40-1000PV	iPR-DC 40r 1000PV	2	A9L16692
	Cneutral	iPR-DC 40r 600PV	2	A9L16690

iPRC型电涌保护器用于保护模拟电话网络中的敏感设备，如电话线路、电话机、自动应答机、调制解调器、传真机等。

iPRI 型电涌保护器用于保护数字电话网中的敏感设备、自动化系统，计算机网络、数据网络。



A9L16337



A9L16339

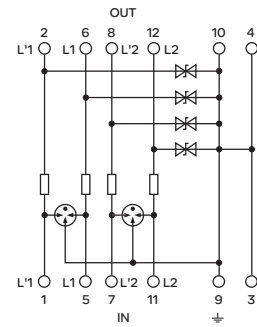
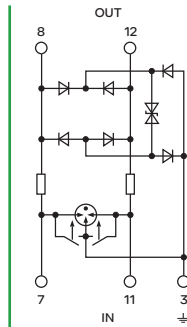

线路L1	7-8	线路L1	5-6
线路L2	11-12	线路L2	11-12
-	-	线路L'1	1-2
-	-	线路L'2	7-8
⊥	3	⊥	3-4-9-10
IN	进线侧	IN	进线侧
OUT	被保护侧	OUT	被保护侧

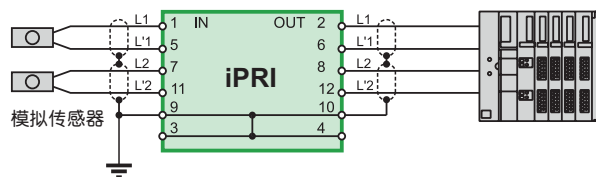
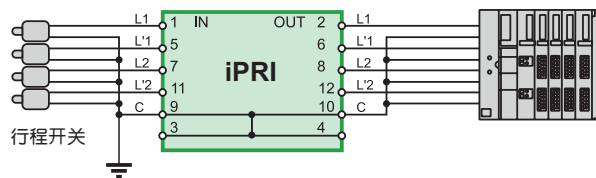
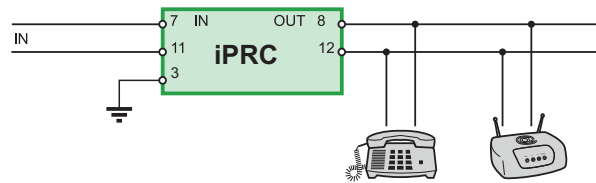

	iPRC	iPRI
工作电压(Un)	< 130V AC	48V DC
模拟电话网络	●	-
电话机	●	-
数字电话网络	-	●
自动化系统	-	●
VLU负载电源(12...48V)	-	●
xDSL兼容性	●	-
产品号	A9L16337	A9L16339
宽度(9mm的倍数)	2	2

iPRC

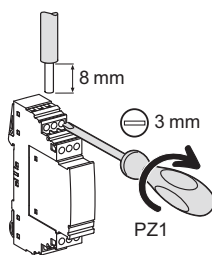

接线能力



额定扭矩	铜线	轮线或箍线端子
	硬线	
0.8N.m		
	0.2-4mm ²	0.2-2.5mm ²

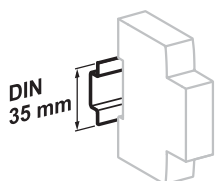

安装在 35mm DIN 导轨上

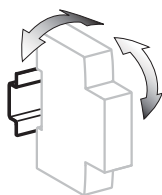

可灵活适应不同的安装方向

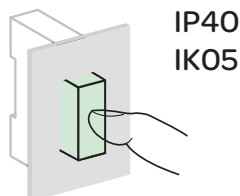
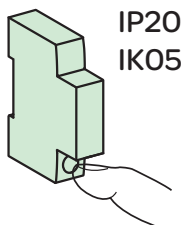

技术参数

	iPRC	iPRI
符合标准	GB18802.21	
可保护进线数	2	2
最大持续工作电压 (Uc)	180 V DC, 130 V CA	53 V DC, 37 V AC
电压保护水平 (Up)	300 V	70 V
标称放电电流 (8/20)(In)	10 kA	10 kA
最大放电电流 (8/20)(Imax)	18 kA	10 kA
响应时间	<500 ns	≤ 1ns
标称冲击电流	100 A	70 A
额定电流 (IN)	450 mA (45°C 以下)	300 mA (45°C 以下)
串联电阻	2.2 Ω	4.7 Ω
失效指示	无拨号音	无传输
防护等级	IP20	IP20
接线端子	IP40	IP40
前面板	05	05
使用环境温度	-25°C - +60°C	-25°C ~ +60°C
存储环境温度	-40°C ~ +85°C	-40°C ~ +85°C

重量 (g)

类型	iPRC	iPRI
	25	65

后备断路器的选择

II类(8/20 μ s)电涌保护器

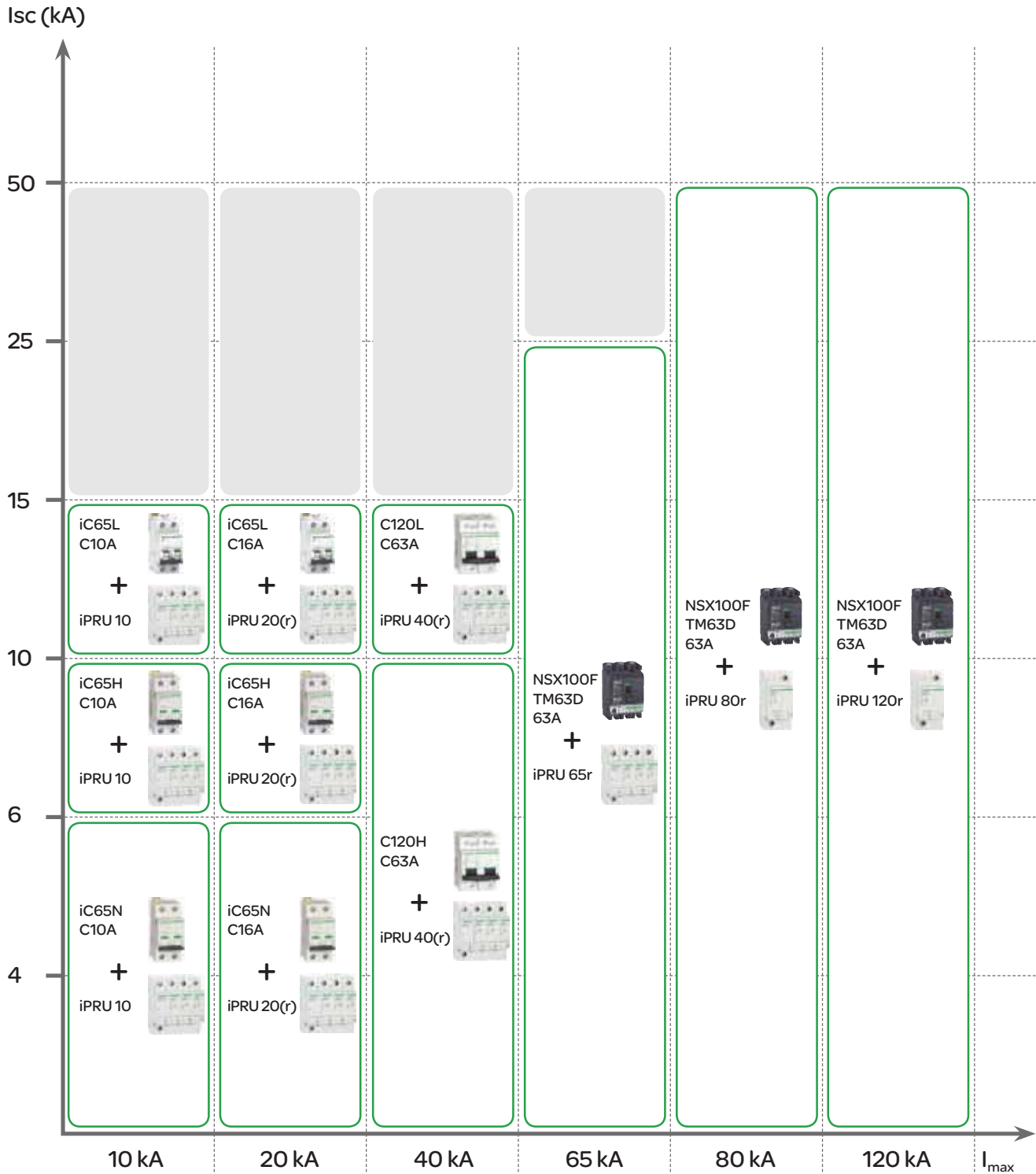

后备断路器的选择

I类(10/350 μ s)电涌保护器

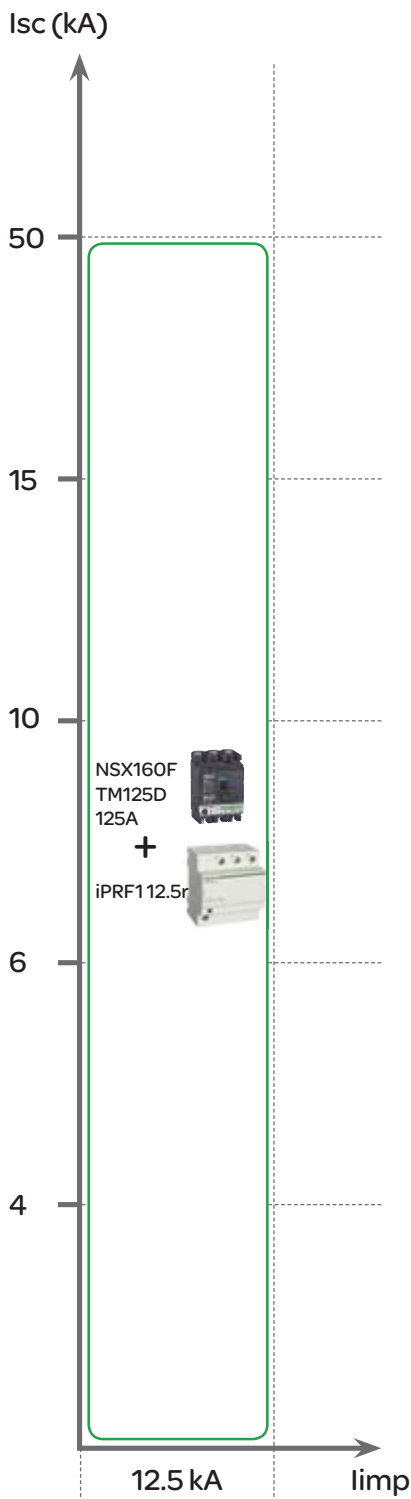

请联系我们

此配合表依据GB18802.1-2011版得出。

注意：

- 断路器的分断能力必须大于该处最大短路电流，且断路器可承受该处正常情况下雷电流的冲击。
- 此选型表中电涌保护器与后备断路器的配合关系经过全面的实验验证，确保匹配正确。
- 后备保护断路器和主回路断路器配合可以确保良好的选择性，确保SPD支路产生短路时，只有SPD支路上的断路器脱扣，而主回路的供电连续性不受影响。
- 安装后备保护断路器及相关附件后，可对电涌保护器支路进行实时监测和控制，确保现场安全。
- 电涌保护器每极都必须设置保护。例如：1P+N的电涌保护器必须用2级的断路器。
- 使用施耐德电气的电涌保护器，必须使用本公司推荐的选型表中断路器作后备保护，否则会产生电涌保护器损坏等严重后果。



认证标志

EN 61095
IEC 1095
GB17885

iCT接触器范围的广度足以满足绝大多数应用场合。
iCT接触器可扩展辅助控制、保护和指示功能。

iCT接触器有两种类型：
●不带手动操作的接触器
●带手动操作的接触器

接触器

iCT 2P



手动控制

iCT 4P



- iCT接触器可用于远程控制：
 - 照明，加热，通风，卷帘，公共热水
 - 机械通风系统等



指示附件
iACTs

- 此附件用于指示接触器主触点“开”或“关”的状态



双重信号控制附件
iACTc

- 可接受两种类型的命令，从而实现对接触器的控制



24VDC控制和指示附件iACT24

- 通过Acti9 Smartlink智能接口单元或PLC，24VDC信号控制接触器和指示接触器主触点“开”或“关”的状态
- 本地持续信号(230VAC信号)控制接触器

接触器

接触器附件

		50 Hz 接触器的选型							
类型		接触器					手动操作接触器		
额定电流	A	16	25	40	63	100	25	40	63
附件		可安装附件的接触器							
iACTs 指示附件		●	●				●		
iACTc 控制附件	通过黄色的卡夹		●				●		
iACT24 控制附件	通过黄色的卡夹		● (接触器 230 V - 50Hz)				● (接触器 230 V - 50Hz)		

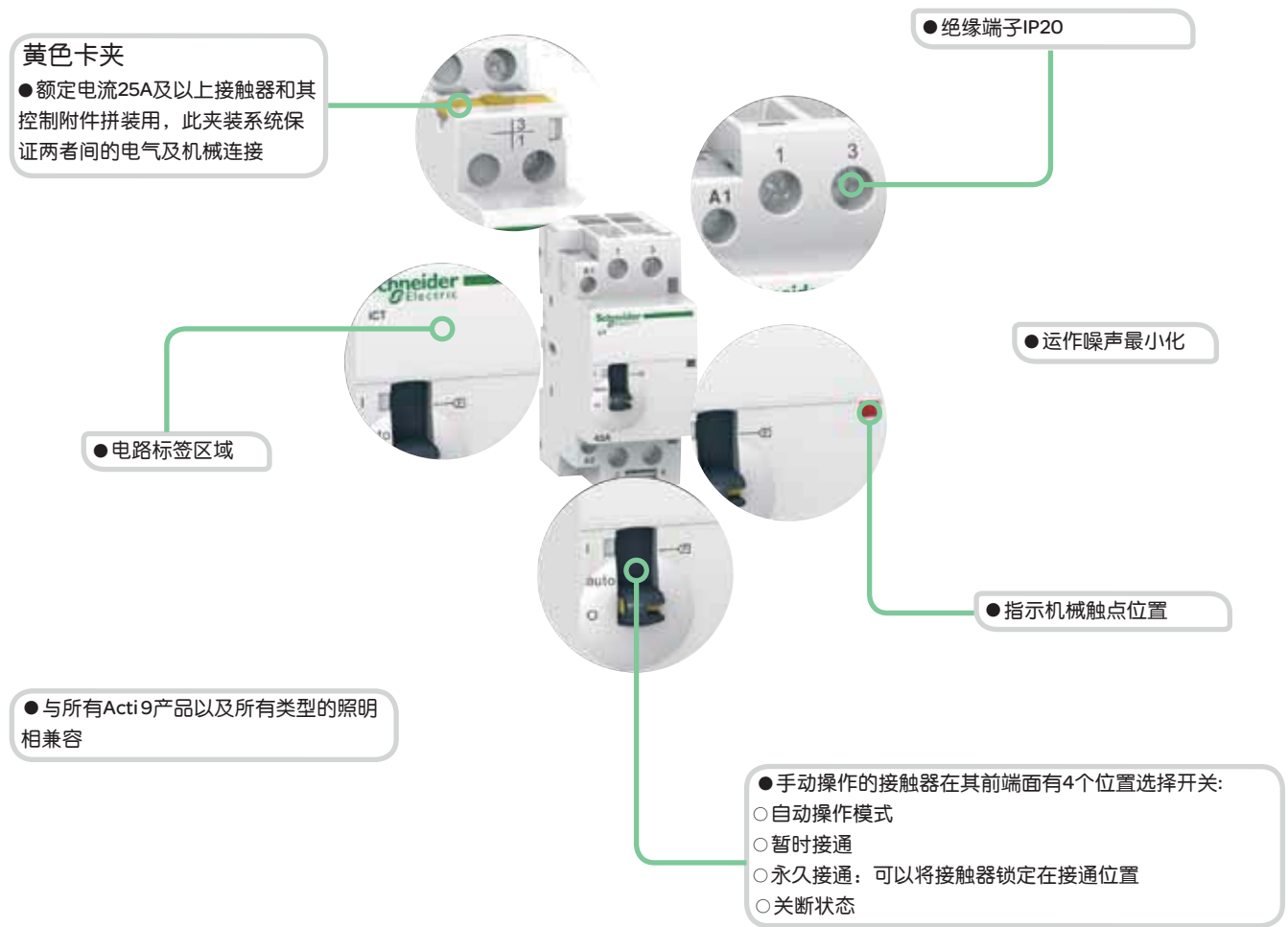

产品号

iCT 接触器 - 50 Hz

类型						宽度 (9mm的倍数)	
1P		额定电流 (In)		控制电压 (V AC) (50 Hz)	触点		
		AC7a	AC7b				
		25 A	8.5 A	230...240	1NO	A9C20731	2
2P							
		16 A	6 A	230...240	2NO	A9C22712	2
		25 A	8.5 A	230...240	1NO+1NC	A9C22715	2
		40 A	15 A	24	2NO	A9C20132	2
		63 A	20 A	230...240	2NO	A9C20732	2
		100 A	-	230...240	2NC	A9C20736	2
				220...240	2NO	A9C20842	4
				220...240	2NO	A9C20862	4
				220...240	2NO	A9C20882	6
3P							
		25 A	8.5 A	220...240	3NO	A9C20833	4
		40 A	15 A	220...240	3NO	A9C20843	6
		63 A	20 A	220...240	3NO	A9C20863	6
4P							
		16 A	6 A	220...240	2NO+2NC	A9C22818	4
		25 A	8.5 A	24	4NO	A9C20134	4
				220...240	4NO	A9C20834	4
				24	4NC	A9C20137	4
				220...240	4NC	A9C20837	4
				220...240	2NO+2NC	A9C20838	4
		40 A	15 A	220...240	4NO	A9C20844	6
				220...240	4NC	A9C20847	6
		63 A	20 A	220...240	4NO	A9C20864	6
				220...240	4NC	A9C20867	6
				220...240	2NO+2NC	A9C20868	6
				220...240	3NO+1NC	A9C20869	6
		100 A	-	220...240	4NO	A9C20884	12

产品号

iCT 手动操作接触器 50 Hz						宽度 (9mm的倍数)
类型	额定电流 (In)		控制电压 (VAC)(50 Hz)	触点	产品号	
	AC7a	AC7b				
	25 A	8.5 A	230...240	2NO	A9C21732	2
	40 A	15 A	220...240	2NO	A9C21842	4
	63 A	20 A	220...240	2NO	A9C21862	4
	25 A	8.5 A	220...240	4NO	A9C21834	4
	40 A	15 A	220...240	4NO	A9C21844	6
	63 A	20 A	220...240	4NO	A9C21864	6
	25 A	8.5 A	220...240	4NO	A9C21834	4
	40 A	15 A	220...240	4NO	A9C21844	6
	63 A	20 A	220...240	4NO	A9C21864	6

操作(手动操作接触器)

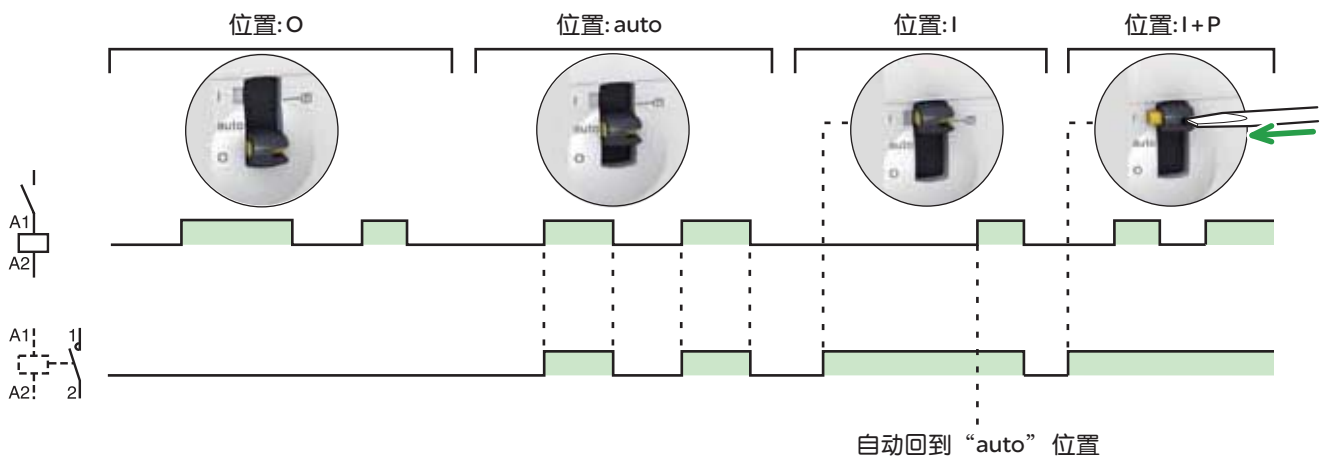

接线

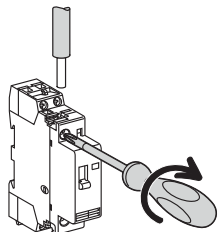

类型	额定电流	剥线长度	电路	扭矩	铜线		
					硬线	软线或插线端子	
iCT	PZ1: 4 mm	16 - 100 A	9 mm	控制回路	0.8 Nm	1.5~2.5 mm: 2x1.5 mm ²	1.5~2.5 mm: 2x2.5 mm ²
			16 和 25 A	动力回路		1.5~6 mm ²	1~4 mm ²
	PZ2: 6 mm	40 A - 63 A 100 A	14 mm		3.5 Nm	6~25 mm ²	6~16 mm ²
						6~35 mm ²	6~35 mm ²
iACTs, iACTc	PZ1: 4 mm	-	9 mm	-	0.8 Nm	1.5~2.5 mm: 2x1.5 mm ²	1.5~2.5 mm: 2x2.5 mm ²

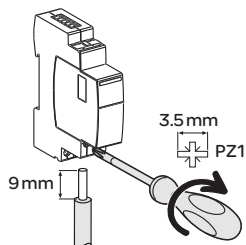

类型	接线端子	额定扭矩	铜线		
			硬线	软线	插线端子
iACT24	电源(N/P)	1Nm	0.5~10 mm ² : 2x0.5~ 2x2.5 mm ²	0.5~6 mm ² : 2x0.5~ 2x2.5 mm ²	0.5~4 mm ² : 2x0.5~ 2x2.5 mm ²
	输入(Y1/Y2)				

Ti24接头连接

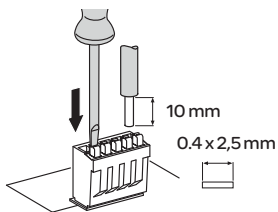

类型	接线端子	产品号	铜线	
			硬线	软线
Ti24接头	弹簧压紧端子	A9XC2412	1x0.5~1.5 mm ²	1x0.5~1.5 mm ²

Ti24预制连接线连接

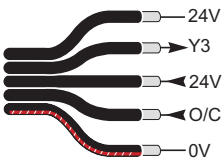

类型	产品号	长度
带2个连接头(接至Acti9 Smartlink 智能接口单元)		
短线(6根)	A9XCAS06	100 mm
中线(6根)	A9XCAM06	160 mm
长线(6根)	A9XCAL06	870 mm
带1个连接头(接至 PLC)		
长线(6根)	A9XCAU06	870 mm

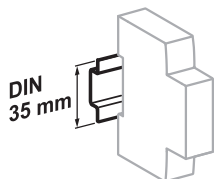

安装在35mm标准导轨上

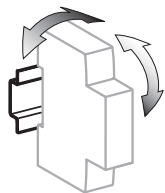

± 30° 垂直

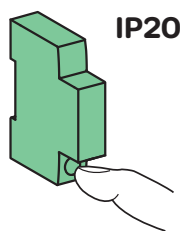

IP20

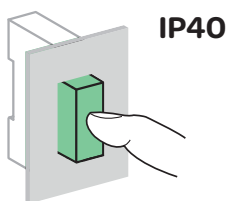

IP40

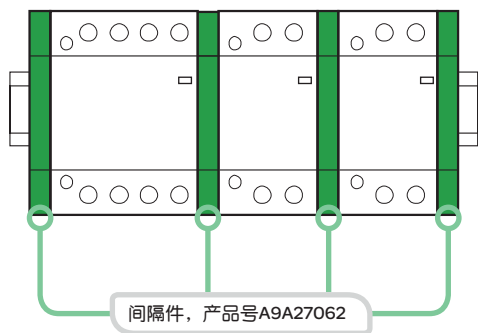

技术参数

主电路		
额定电压 (U _e)	1P, 2P	250 V AC
	3P, 4P	400 V AC
频率	50 Hz	
寿命 (O-C)		
电气寿命	100,000 次	
每天最大开关操作次数	100	
附加特性		
绝缘电压 (U _i)	500 V AC	
污染等级	2	
额定冲击耐受电压 (U _{imp})	2.5 kV (4 kV @ 12/24/48 V AC)	
防护等级 (IEC 60529)	断路器本体	IP20
	安装在配电箱内	IP40
工作温度	-5°C ~ +60°C ⁽¹⁾	
存储温度	-40°C ~ +70°C	
抗湿热性 (IEC 60068-1)	2类 (温度55°C时, 相对湿度为95%)	
ELSV (超低安全电压) 符合 12/24/48 V AC 版本		
产品控制符合 SELV (安全超低电压) 的要求		

(1) 当接触器安装在配电箱内时, 其两侧必须拼装间隔件, 以利于散热。间隔件产品号为A9A27062。



电气附件

信号类			
1	iACTs	1NO+1NC	A9C15914
控制类			
2	iACTc	230V AC	A9C18308
		24V AC	A9C18309
控制和指示类			
3	iACT24	230V AC	A9C15924

安装附件

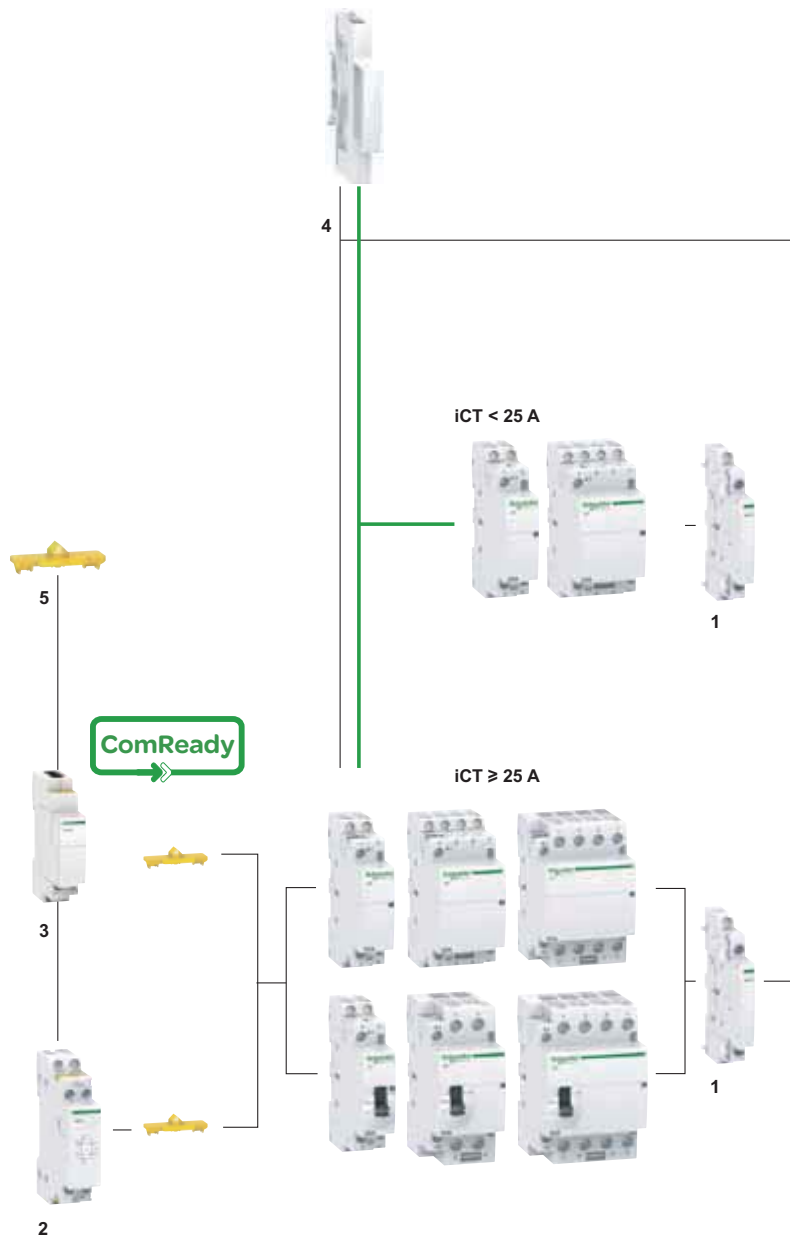
4	9 mm 间隔件	A9A27062
5	黄色卡夹	A9C15415

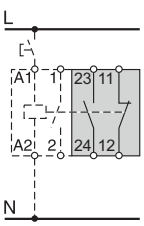
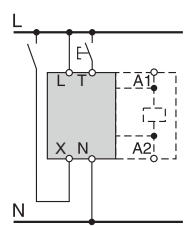

	信号类	控制类		
附件	iACTs	iACTc		
类型	信号触点	脉冲/持续信号控制		
				
功能	<ul style="list-style-type: none"> ● 用于指示接触器主触点的“开”或“关”状态 	<ul style="list-style-type: none"> ● 连接此附件的接触器使其可以由两类命令控制: <ul style="list-style-type: none"> ○ 脉冲命令用于本地控制(输入T) ○ 持续信号命令用于集中控制(输入X) ○ 最后接收到的命令具有优先权 		
接线图				
安装	<ul style="list-style-type: none"> ● 安装在iCT右侧 	<ul style="list-style-type: none"> ● 通过黄色卡夹安装在iCT左侧 		
使用	-	<ul style="list-style-type: none"> ● 供电回路断开后: <ul style="list-style-type: none"> ○ <1s: 保持初始状态 ○ ≥5s: 复位 ○ 手动作用于X或T即重新启动 ● 最小脉冲持续时间: 250 ms 		
产品号	A9C15914	A9C18308 A9C18309		
技术规格				
控制电压 (Ue)	V AC	24...240	230...240	24...48
	V DC	24...130	-	-
工作频率	Hz	50	50	-
宽度 (9mm的倍数)		1	2	-
辅助触点(分断能力)		<ul style="list-style-type: none"> ● 最小: 10mA在24 V DC/AC - cosφ=1 ● 最大: <ul style="list-style-type: none"> ○ 5A 在 240 V DC - cosφ=1 ○ 1A 在 130 V DC 	-	-
触点数		1NO + 1NC	-	-
工作温度	°C	-5°C~+50°C	-	-
存储温度	°C	-40°C~+70°C	-	-

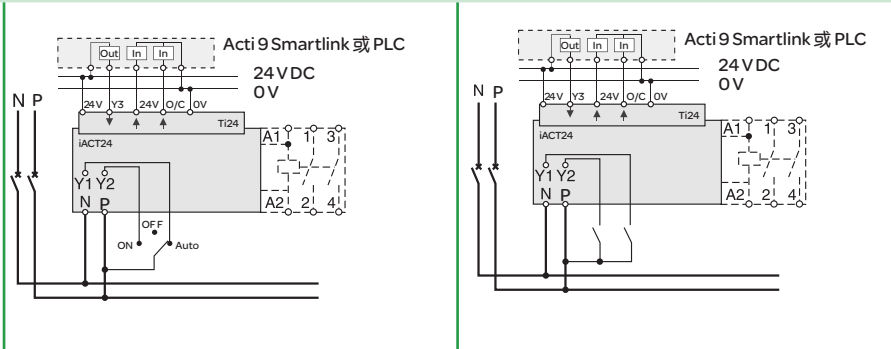
		控制和指示类	
辅件		iACT24	
类型		24VDC控制和指示附件 带Ti24接口	
			
功能		<ul style="list-style-type: none"> ●通过Acti9 Smartlink智能接口单元或PLC，24VDC信号控制接触器和指示接触器主触点“开”或“关”的状态 ●本地持续信号(230VAC信号)控制接触器 	
接线图			
		外部接线，带选择开关	
		外部接线，不带选择开关	
安装		<ul style="list-style-type: none"> ●通过黄色卡夹安装在iCT左侧 ●拼装附件iACT24后，iCT上的接线端子A1/A2不需要接线 	
使用		<ul style="list-style-type: none"> ●230VAC控制电压： <ul style="list-style-type: none"> ○Y1: Y1=1时，允许24VDC信号控制；Y1=0时，禁止24VDC信号控制 ○Y2: 230VAC持续信号 ●24VDC控制电压： <ul style="list-style-type: none"> ○Y3: 24VDC控制信号，上升沿控制接触器关闭，下降沿控制接触器打开 ○O/C触点指示接触器主触点的“开”或“关”状态 	
产品号		A9C15924	
技术规格			
控制电压 (Ue)	VAC	230, +10%, -15% (Y2)	
	VDC	24, ± 20% (Y3)	
工作频率	Hz	50	
额定绝缘电压 (Ui)	VAC	250	
额定冲击耐受电压 (Uimp)	kV	8 (过电压类别 IV)	
污染等级		3	
防护等级		断路器本体 IP20B	
		在配电箱内 IP40	
宽度 (9mm的倍数)		2	
辅助触点 (O/C) Ti24		24VDC保护输出，最小2mA，最大100mA	
触点		1O/C操作类别 AC14	
工作温度	°C	-25°C~+60°C	
存储温度	°C	-40°C~+80°C	
能耗		<1W	
符合标准		IEC/EN 60947-5-1	

安全		
附件	黄色卡夹	间隔件
		
功能	<ul style="list-style-type: none"> ● 确保接触器与其附件之间的机械及电气连接 ● 适用于$I_n \geq 25A$的接触器 	<ul style="list-style-type: none"> ● 要求减少并排安装的器件的温升 ● 建议将电子设备(温度调节装置、可编程时钟等)与机电设备(脉冲开关、接触器)分开
使用	● 一包10个	● 一包5个
产品号	A9C15415	A9A27062
技术规格		
宽度(9mm的倍数)	-	1



iACT24 操作

24VDC O/C输出

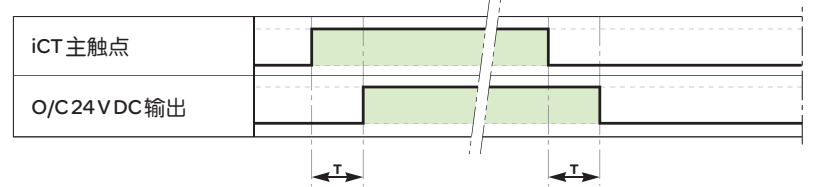

参数		最小	最大
T	iCT主触点闭合和iACT24指示触点动作延时	100 ms	200 ms

外部接线，带选择开关

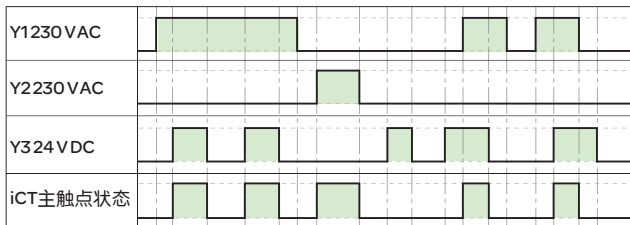
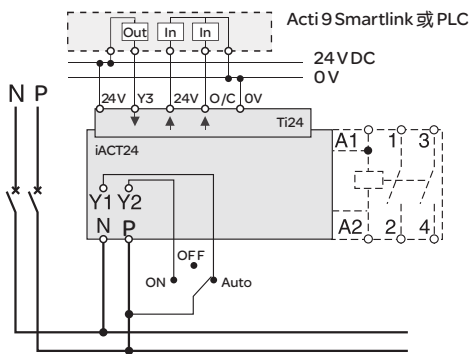

外部接线，不带选择开关

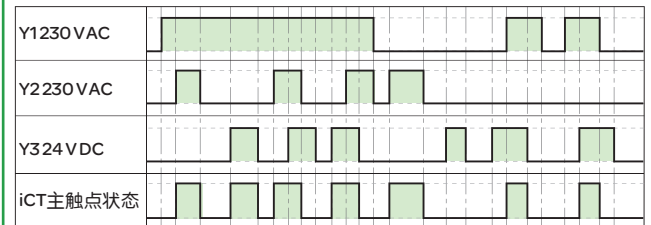
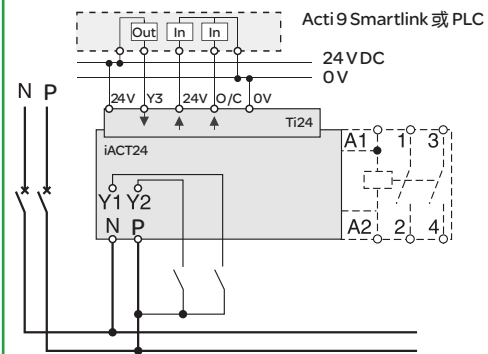

功耗

iCT 接触器 - 50 Hz							
类型							
1P	额定电流 (In)		控制电压 (V AC) (50 Hz)	功耗		最大功率	
	AC7a	AC7b		保持	吸合		
	25 A	8.5 A	230...240	2.7 VA	9.2 VA	1.2 W	A9C20731
2P	16 A	6 A	230...240	2.7 VA	9.2 VA	1.2 W	A9C22712
			230...240	2.7 VA	9.2 VA	1.2 W	A9C22715
	25 A	8.5 A	24	3.8 VA	15 VA	1.3 W	A9C20132
			230...240	2.7 VA	9.2 VA	1.2 W	A9C20732
			230...240	2.7 VA	9.2 VA	1.2 W	A9C20736
	40 A	15 A	220...240	4.6 VA	34 VA	1.6 W	A9C20842
	63 A	20 A	220...240	4.6 VA	34 VA	1.6 W	A9C20862
	100 A	-	220...240	6.5 VA	53 VA	2.1 W	A9C20882
3P	25 A	8.5 A	220...240	4.6 VA	34 VA	1.6 W	A9C20833
	40 A	15 A	220...240	6.5 VA	53 VA	2.1 W	A9C20843
	63 A	20 A	220...240	6.5 VA	53 VA	2.1 W	A9C20863
	100 A	-	220...240	13 VA	106 VA	4.2 W	A9C20884
4P	16 A	6 A	220...240	4.6 VA	34 VA	1.6 W	A9C22818
	25 A	8.5 A	24	4.6 VA	34 VA	1.6 W	A9C20134
			220...240	4.6 VA	34 VA	1.6 W	A9C20834
			24	4.6 VA	34 VA	1.6 W	A9C20137
			220...240	4.6 VA	34 VA	1.6 W	A9C20837
			220...240	4.6 VA	34 VA	1.6 W	A9C20838
	40 A	15 A	220...240	6.5 VA	53 VA	2.1 W	A9C20844
			220...240	6.5 VA	53 VA	2.1 W	A9C20847
	63 A	20 A	220...240	6.5 VA	53 VA	2.1 W	A9C20864
			220...240	6.5 VA	53 VA	2.1 W	A9C20867
			220...240	6.5 VA	53 VA	2.1 W	A9C20868
			220...240	6.5 VA	53 VA	2.1 W	A9C20869
	100 A	-	220...240	13 VA	106 VA	4.2 W	A9C20884

功耗

iCT 手动操作接触器 - 50 Hz							
类型							
2P	额定电流 (In)		控制电压 (V AC) (50 Hz)	功耗		最大功率	
	AC7a	AC7b		保持	吸合		
	25 A	8.5 A	230...240	2.7 VA	9.2 VA	1.2 W	A9C21732
	40 A	15 A	220...240	4.6 VA	34 VA	1.6 W	A9C21842
	63 A	20 A	220...240	4.6 VA	34 VA	1.6 W	A9C21862
4P	25 A	8.5 A	220...240	4.6 VA	34 VA	1.6 W	A9C21834
	40 A	15 A	220...240	6.5 VA	53 VA	2.1 W	A9C21844
	63 A	20 A	220...240	6.5 VA	53 VA	2.1 W	A9C21864

尺寸(mm)

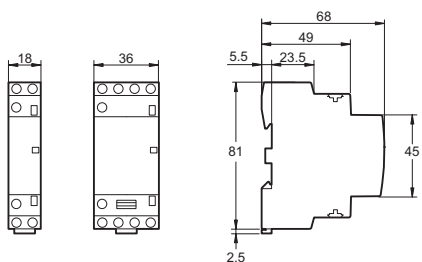

iCT 16/25 A

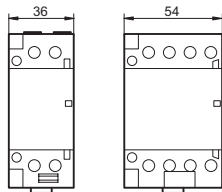

iCT 40/63 A

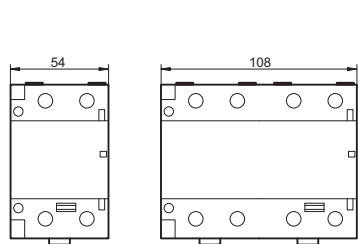
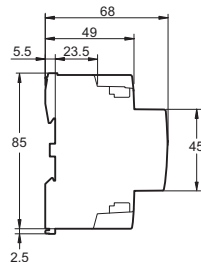

iCT 100 A

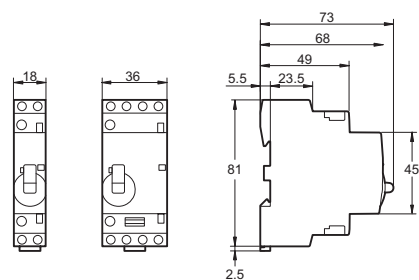
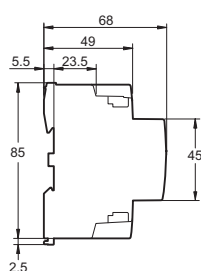

iCT 手动操作接触器 25 A

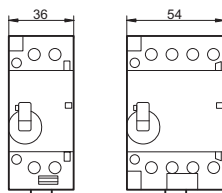

iCT 手动操作接触器 40/63 A

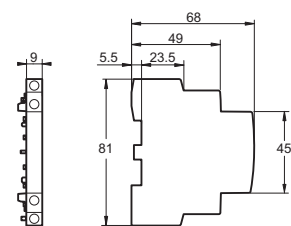
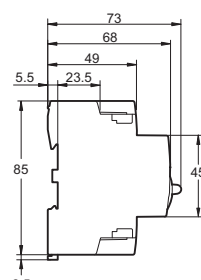

iACTs

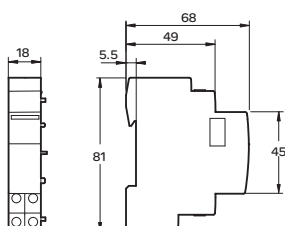

iACT24

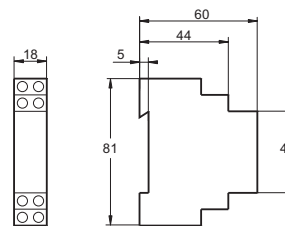

iACTc

CE

认证标志

EN 60669-2-2

脉冲开关



iTL

- 通过按钮可以用脉冲开关控制照明电路，其电路组成为：
 - 白炽灯、卤素灯等(电阻性负载)
 - 荧光灯、放电灯等(电感性负载)
- 符合标准：EN 60669-2-2

带远程指示的脉冲开关



iTLs

- 允许远程指示其工作状态(开/关)
- 符合标准：EN 60669-2-2

带集中控制的脉冲开关



iTLC

- 允许集中控制一组TLC脉冲开关，同时保留本地脉冲型控制
- 符合标准：EN 60669-2-2

带锁存控制的脉冲开关



iTLM

- 通过转换触点(开关、时间开关、温控器)的锁存命令来实现操作，手动控制不起作用
- 符合标准：EN 60669-2-2

脉冲开关

脉冲开关用于：

- 脉冲开关线圈由脉冲触发，其触点闭合
- 有两个稳定的机械位置，触点将在下一个脉冲来临时打开。每一个接收到的脉冲都将使触点的位置反转
- 可由不限制数量的按钮控制
- 零功耗



iTLi带转换触点的脉冲开关

- 此脉冲开关有一个转换触点
- 符合标准：EN 60669-2-2

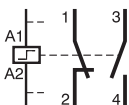

扩展 iETL

- 用于提高脉冲开关极数
- 可安装在 iTL, iTLi, iTLc, iTLm 和 iTLs 上
- 符合标准：EN 60669-2-2



集中控制 + 指示附件 iATLc+s

- 通过辅助回路，可集中控制一组脉冲开关，同时保留每一个脉冲开关的单独本地控制。每个脉冲开关控制不同回路。
- 远程指示每一个脉冲开关的机械状态
- 符合标准：EN 60669-2-2



控制 iATLz

- 必须在并联安装多个发光按钮时使用，来控制一个脉冲开关(避免工作故障)
- 符合标准：EN 60669-2-2



多层次集中控制 iATLc+c

- 允许集中控制一组 iTLc 或 (iTL, iTLi, iTLs)+iATLc+s 脉冲开关
- 符合标准：EN 60669-2-2

分步控制 iATL4

- 允许通过一个按钮分步控制两条电路
- 符合标准：EN 60669-2-2



锁存控制模块 iATLm

- 通过转换模块发出开锁闭锁命令以此来控制拼装在一起的锁存控制脉冲开关
- 符合标准：EN 60669-2-2



ComReady

24VDC 控制和指示附件 iATL24

- 通过 Acti9 Smartlink 智能接口单元或 PLC，24VDC 信号控制脉冲开关和指示脉冲开关触点“开”或“关”的状态
- 本地脉冲信号(230VAC 信号)控制脉冲开关
- 符合标准：EN 60669-2-2



特殊附件

脉冲开关附件



8



7

ComReady

辅件

集中控制

集中控制 + 指示

1 iATLc+s⁽²⁾ 24...240 V AC A9C15409

多层次集中控制

2 iATLc+c^{(1),(2)} 24...240 V AC A9C15410

分步控制

3 iATL4 230 V AC A9C15412

通过发光按钮控制

4 iATLz 130...240 V AC A9C15413

控制和指示

5 iATL24 230V AC A9C15424

锁存控制模块

6 iATLm(3) 12...240 V AC A9C15414

安装附件

7 黄色卡夹 A9C15415

8 9 mm 间隔件 A9A27062

(1) 通过传统接线连接。iATLc+c 必须安装在 iATLc+s 右侧。

(2) 集中控制功能 (iTLc, iATLc+s, iATLc+c) 只在交流电情况下有效。

(3) 附件安装在脉冲开关本体的右侧。

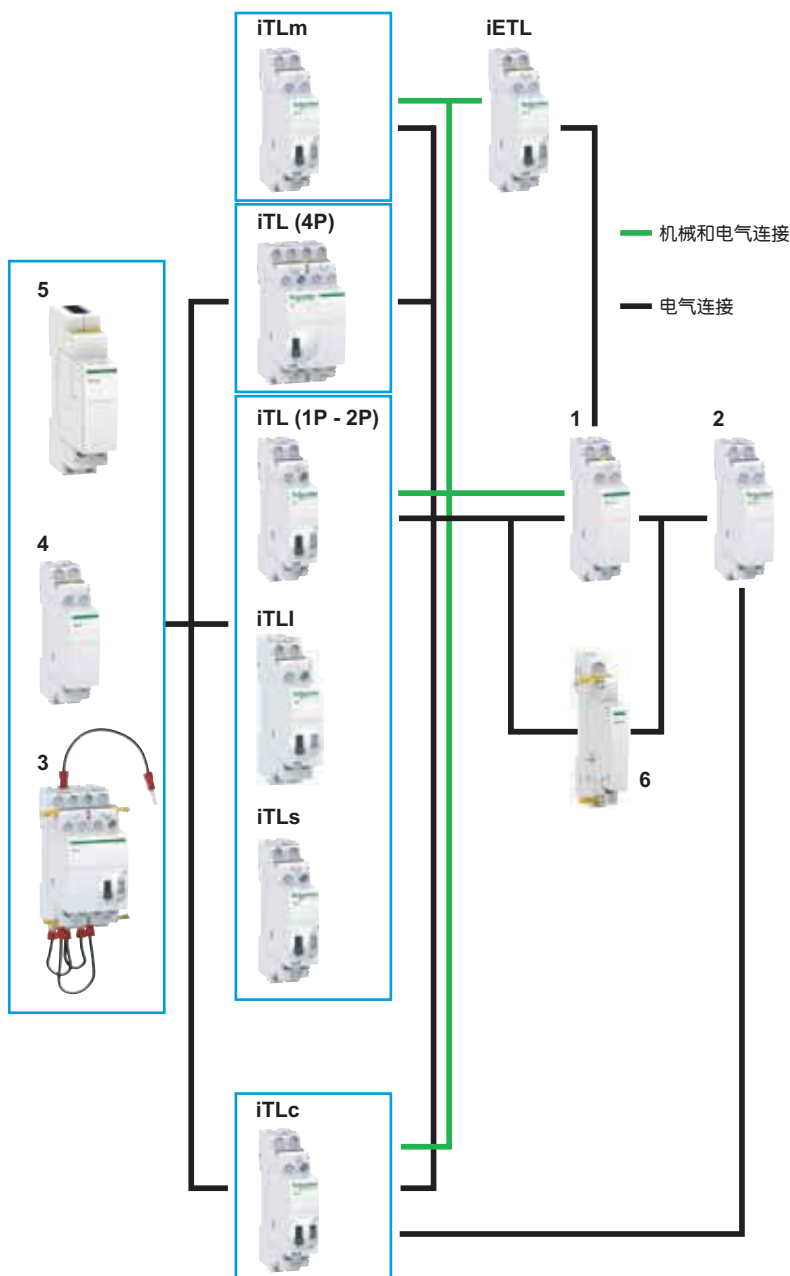

黄色卡夹

- 简单的夹装系统使得附件安装更加灵活方便，同时还提高了装置的强度
- 可用于电气和机械连接

绝缘端子IP20

内置的或可选用的辅助功能: 状态指示、集中控制、锁存控制、发光按钮控制、分步控制

前端手动控制: 通过O-I切换实现直接和优先的手动控制

正面手柄位置可作为机械指示

与所有Acti9产品以及所有类型的照明相兼容

电路标签区域

在维修操作时，通过选择开关断开远程控制(除了4P单个iTL)

		脉冲开关附件选择														
类型		标准 iTL					转换触点 iTLi			iTLC 集中控制			iTLm 锁存命令控制		iTLs 远程指示	
额定电流	A	16				32	16			16			16		16	
控制电压	V AC	230/240	130	48	24	12	230/240	130	12	230/240	48	24	230/240		230/240	
	V DC	110	48	24	12	6	110	48	6	-			110		110	
辅件																
扩展																
iETL		●	●	●	●	●	●	●	●	●	●	●	●	●	●	●
集中控制 + 指示		●	●	●	●	-	●	●	-	-	-	-	-	-	●	●
多层次集中控制		●	●	●	●	-	●	●	-	●	●	●	-	-	●	●
锁存控制模块		●	●	●	●	●	●	●	●	-	-	-	-	-	●	●
通过发光按钮控制		●	●	-	-	-	●	●	-	●	●	-	-	-	●	●
分步控制		●	-	-	-	-	●	-	-	●	-	-	-	-	●	●
控制和指示		●	-	-	-	-	●	-	-	●	-	-	-	-	●	●
iATL24		●	-	-	-	-	●	-	-	●	-	-	-	-	●	●

产品号

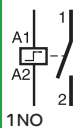
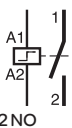
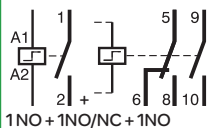
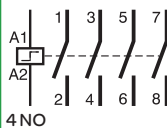
iTL 脉冲开关			1P	2P	3P	4P
类型			 1NO	 2NO	 1NO + 1NO/NC + 1NO	 4NO
额定电流 (In)	控制电压 (Uc)					
	(V AC)	(V DC)				
16 A	12	6	A9C30011	A9C30012	A9C30011 + A9C32016	A9C30012 + A9C32016
	24	12	A9C30111	A9C30112	A9C30111 + A9C32116	A9C30112 + A9C32116
	48	24	A9C30211	A9C30212	A9C30211 + A9C32216	A9C30212 + A9C32216
	130	48	A9C30311	A9C30312	A9C30311 + A9C32316	A9C30312 + A9C32316
	230...240	110	A9C30811	A9C30812	A9C30811 + A9C32816	A9C30812 + A9C32816
	宽度 (9mm的倍数)		2	2	4	4
32 A	230...240	110	A9C30831	A9C30831 + A9C32836	A9C30831 + 2 x A9C32836	A9C30831 + 3 x A9C32836
		宽度 (9mm的倍数)		2	4	6

iTLi 脉冲开关

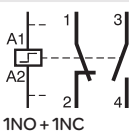
iTLi 脉冲开关			1P
类型			 1NO + 1NC
额定电流 (In)	控制电压 (Uc)		
	(V AC)	(V DC)	
16 A	12	6	A9C30015
	130	48	A9C30315
	宽度 (9mm的倍数)		2

对 iTL 和 iTLi 的 iETL 扩展

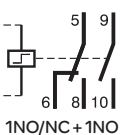
类型	额定电流 (In)			控制电压 (Uc)		宽度 (9mm的倍数)
	(V AC)	(V DC)		(V AC)	(V DC)	
1P  1NO	32 A	230...240	110	A9C32836		2
2P  1NO/NC + 1NO	16 A	12	6	A9C32016		2
		24	12	A9C32116		2
		48	24	A9C32216		2
		130	48	A9C32316		2
		230...240	110	A9C32816		2

产品号(续)

带集中控制的 iTLc 脉冲开关		
类型	1P	3P
额定电流 (In)	控制电压 (Uc) (V AC)	
16 A	24	A9C33111
	48	A9C33211
	230...240	A9C33811
宽度 (9mm的倍数)	2	4

带锁存控制的 iTLm 脉冲开关		
类型	1P	3P
额定电流 (In)	控制电压 (Uc) (V AC)	
16 A	230...240	A9C34811
宽度 (9mm的倍数)	2	4

带远程指示的 iTLs 脉冲开关		
类型	1P	3P
额定电流 (In)	控制电压 (Uc) (V AC) (V DC)	
16 A	230...240 110	A9C32811
宽度 (9mm的倍数)	2	4

接线

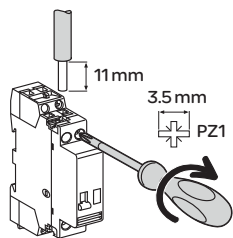

类型	额定电流	电路	扭矩	铜线	
				硬线	软线或插线端子
iTL, iTLi, iTLc, iTLm, iTLs, iETL	16 A	控制 电流	1Nm		
				0.5~4 mm ²	1~4 mm ²
iTL, iETL	32 A	控制 电流	1.2Nm		
				0.5~4 mm ²	1~4 mm ²
iATLc+s, iATLc+c, iATL4, iATLz			1Nm		
				0.5~4 mm ²	1~4 mm ²

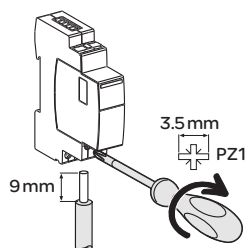

类型	接线端子	额定扭矩	铜线		
			硬线	软线	插线端子
iATL24	电源(N/P)	1Nm			
	输入(Y1/Y2)		0.5~10 mm ² : 2x0.5~ 2x2.5 mm ²	0.5~6 mm ² : 2x0.5~ 2x2.5 mm ²	0.5~4 mm ² : 2x0.5~ 2x2.5 mm ²

Ti24接头连接

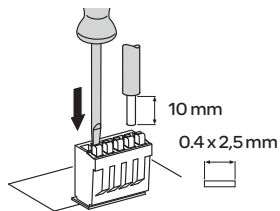

类型	接线端子	产品号	铜线	
			硬线	软线
Ti24接头	弹簧压紧端子	A9XC2412		
			1x0.5~1.5 mm ²	1x0.5~1.5 mm ²

Ti24预制连接线连接

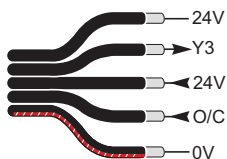

类型	产品号	长度
带2个接头(接至Acti9 Smartlink 智能接口单元)		
短线(6根)	A9XCAS06	100 mm
中线(6根)	A9XCAM06	160 mm
长线(6根)	A9XCAL06	870 mm
带1个接头(接至 PLC)		
长线(6根)	A9XCAU06	870 mm

操作

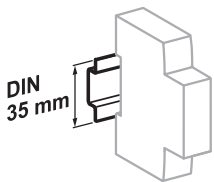
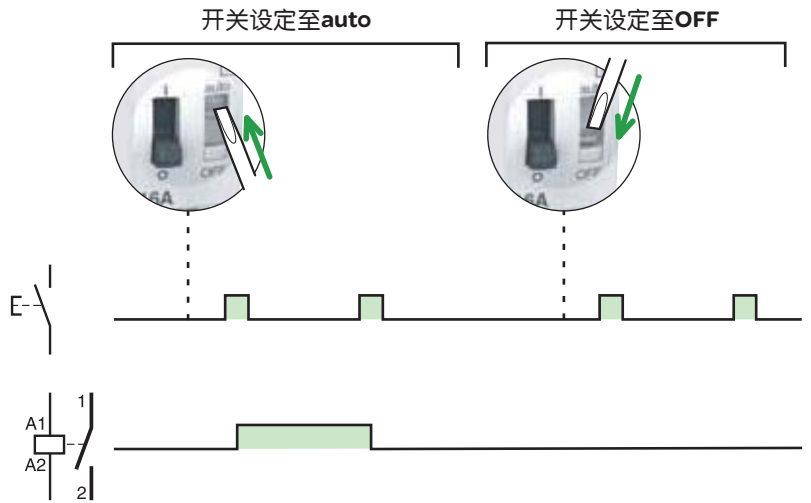

安装在35mm标准导轨上

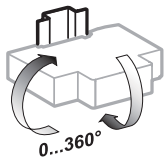



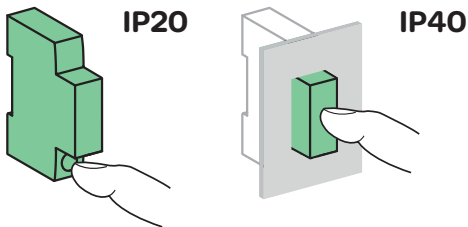



安装方向灵活

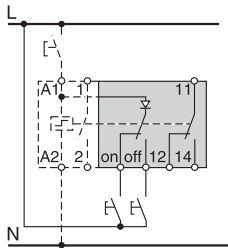
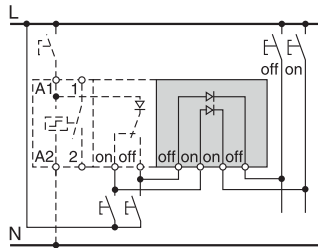

技术参数

控制电路		
	iTL 和 iTLi 16 A iTLc, iTLm, iTLs, iETL 16 A	iTL 32 A, iETL 32 A
耗散功率 (脉冲持续时间内)	1, 2, 3P: 19 VA 4P: 38 VA	19 VA
带指示灯的按钮控制	最大电流 3 mA (大于 3 mA 需使用 iATLz)	
工作阈	最小 85% Un 依据 EN/IEC 60669-2-2	
控制命令持续时间	50 ms ~ 1 s (推荐 200 ms)	
响应时间	50 ms	
主电路		
额定电压 (Ue)	1P, 2P 3P, 4P	24...250 V AC 24...415 V AC
频率	50 Hz 或 60 Hz	
每分钟最大操作次数	5	
每天最大开关次数	100	
附加特性		
绝缘电压 (Ui)	440 V AC	
污染等级	3	
额定冲击耐受电压 (Uimp)	6 kV	
寿命 (O-C)		
电气寿命	200,000 次 (AC21) 100,000 次 (AC22)	50,000 次 (AC21) 20,000 次 (AC22)
过电压类别	IV	
其它参数		
防护等级 (IEC 60529)	装置本身 安装在配电箱内	IP20 IP40 绝缘等级: II
工作温度	-20 °C ~ +50 °C	
存储温度	-40 °C ~ +70 °C	
抗湿热性	2类 (温度 55 °C 时, 相对湿度 95%)	

		控制	控制
辅件		iATLc+s	iATLc+c
类型		集中控制 + 指示	多层次集中控制
			
功能		<ul style="list-style-type: none"> ●通过辅助回路, 可集中控制一组脉冲开关, 同时保留每一个脉冲开关的单独本地控制 ●远程指示每一个脉冲开关机械状态 	<ul style="list-style-type: none"> ●用于多组脉冲开关的集中控制, 同时逐级保留独立本地控制和集中控制
接线图			
安装		<ul style="list-style-type: none"> ●通过黄色卡夹安装于iTL右侧 	<ul style="list-style-type: none"> ●无机机械连接
产品号		A9C15409	A9C15410
技术规格			
控制电压 (U _e)	VAC	24...240	24...240
	VDC	-	-
工作频率	Hz	50/60	50/60
宽度 (9mm的倍数)		2	2
辅助触点 (分断能力)		<ul style="list-style-type: none"> ●最小: 10 mA 在 24 VAC/DC ●最大 (IEC 60947-5-1): ○12...240 VAC 6 A ○12...24 VDC 6 A ○15...240 VAC 2 A ○13...24 VDC 2 A 	-
触点数量		-	-
工作温度	°C	-20°C~+50°C	-20°C~+50°C
存储温度	°C	-40°C~+70°C	-40°C~+70°C
符合标准		EN 60669-2-2	EN 60669-2-2

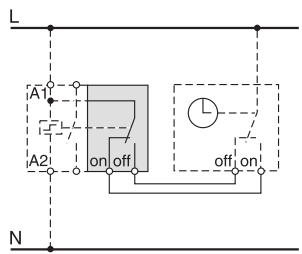
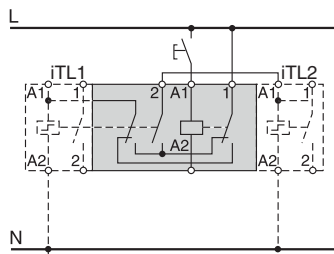
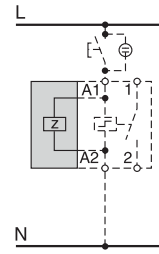
iATLm	iATL4	iATLz
锁存控制模块	分步控制	通过带指示灯的按钮控制
		
<ul style="list-style-type: none"> ●锁存命令控制 	<ul style="list-style-type: none"> ●允许两条电路分步控制 	<ul style="list-style-type: none"> ●通过带指示灯的按钮控制脉冲开关，没有操作危险
		
-	<ul style="list-style-type: none"> ●操作循环: <ul style="list-style-type: none"> ○第1个脉冲 - iTL1 关闭, iTL2 打开 ○第2个脉冲 - iTL1 打开, iTL2 关闭 ○第3个脉冲 - iTL1 and 2 关闭 ○第4个脉冲 - iTL1 and 2 打开 ○第5个脉冲 - iTL1 关闭, iTL2 打开, etc 	<ul style="list-style-type: none"> ●当通过带指示灯的按钮控制电流超过3mA (足够使线圈保持得电)时, 需要使用iATLz附件。每3mA增加一台iATLz。 例如: 控制电流7mA时, 需要两台iATLz附件。
<ul style="list-style-type: none"> ●通过黄色卡夹安装在iTL右侧 	<ul style="list-style-type: none"> ●通过黄色卡夹在两个脉冲开关之间连接 	<ul style="list-style-type: none"> ●通过黄色卡夹安装于iTL左侧
A9C15414	A9C15412	A9C15413
12...240	230	130...240
6...110	-	-
50/60	50/60	50/60
1	4	2
-	-	-
-	-	-
-20°C~+50°C	-20°C~+50°C	-20°C~+50°C
-40°C~+70°C	-40°C~+70°C	-40°C~+70°C
EN 60669-2-2	EN 60669-2-2	EN 60669-2-2

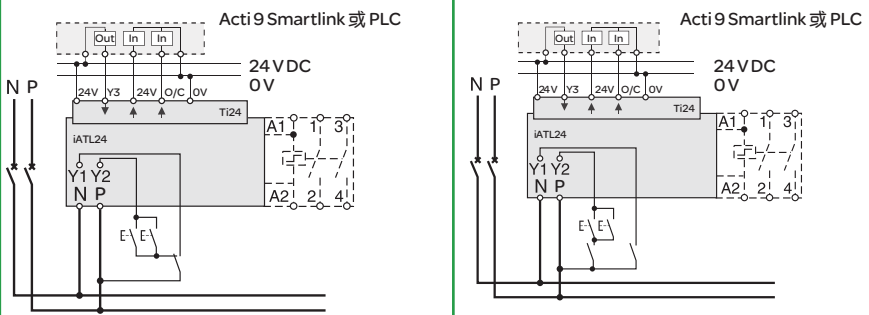
		控制和指示
辅件	iATL24	
类型	24VDC控制和指示附件	
		带Ti24接口
		
功能	<ul style="list-style-type: none"> ●通过Acti9 Smartlink智能接口单元或PLC，24VDC信号控制脉冲开关和指示脉冲开关主触点“开”或“关”的状态 ●本地脉冲信号(230VAC信号)控制脉冲开关 	
接线图		
		外部接线，带选择开关
		外部接线，不带选择开关
安装	<ul style="list-style-type: none"> ●通过黄色卡夹安装在iTL左侧 ●拼装附件iATL24后，iTL上的接线端子A1/A2不需要接线 	
使用	<ul style="list-style-type: none"> ●230VAC控制电压： <ul style="list-style-type: none"> ○Y1: Y1=1时，允许24VDC信号控制；Y1=0时，禁止24VDC信号控制 ○Y2: 230VAC脉冲信号 ●24VDC控制电压： <ul style="list-style-type: none"> ○Y3: 24VDC控制信号，上升沿控制脉冲开关关闭，下降沿控制脉冲开关打开 ○O/C触点指示脉冲开关主触点的“开”或“关”状态 	
产品号	A9C15424	
技术规格		
控制电压(Ue)	VAC	230, +10%, -15% (Y2)
	VDC	24, ± 20% (Y3)
工作频率	Hz	50/60
额定绝缘电压(Ui)	VAC	250
额定冲击耐受电压(Uimp)	kV	8(过电压类别 IV)
污染等级	3	
防护等级	断路器本体IP20B	
	在配电箱内IP40	
宽度(9mm的倍数)	2	
辅助触点(O/C) Ti24	24VDC保护输出，最小2mA，最大100mA	
触点	1O/C操作类别 AC14	
工作温度	°C	-25°C~+60°C
存储温度	°C	-40°C~+80°C
能耗	<1W	
符合标准	EN 60669-2-2	



iATL24 操作

24 VDC O/C输出

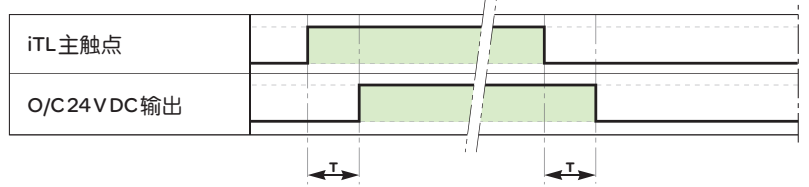

参数		最小	最大
T	iTL主触点闭合和iATL24指示触点动作延时	100 ms	200 ms

外部接线，带选择开关

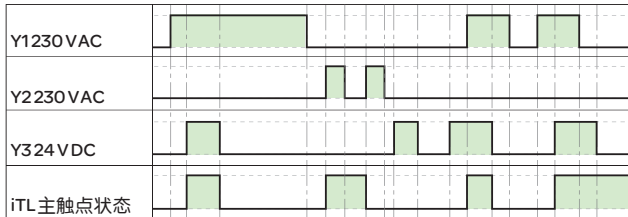
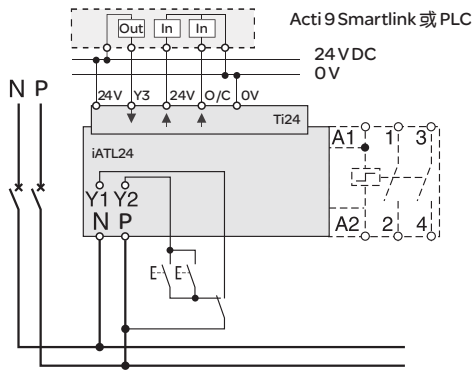

外部接线，不带选择开关

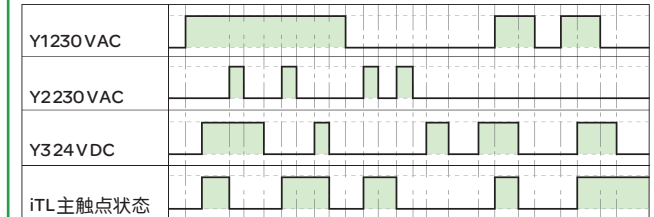
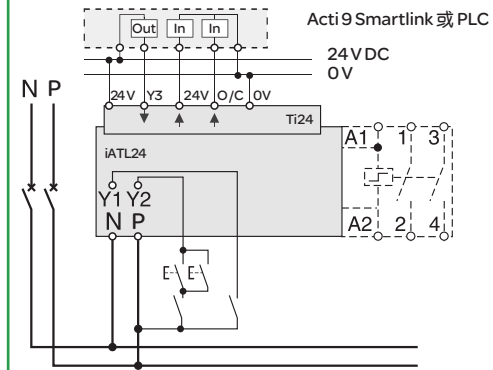

安全		
附件	黄色卡夹	间隔件
		
功能	<ul style="list-style-type: none"> ● 确保脉冲开关与其附件之间的机械及电气连接 ● 每包10个 	<ul style="list-style-type: none"> ● 要求减少并排安装的器件的温升 ● 建议将电子设备(温度调节装置、可编程时钟等)与机电设备(脉冲开关、接触器)分开 ● 每包5个
产品号	A9C15415	A9A27062
技术规格		
宽度(9mm的倍数)	-	1

尺寸(mm)

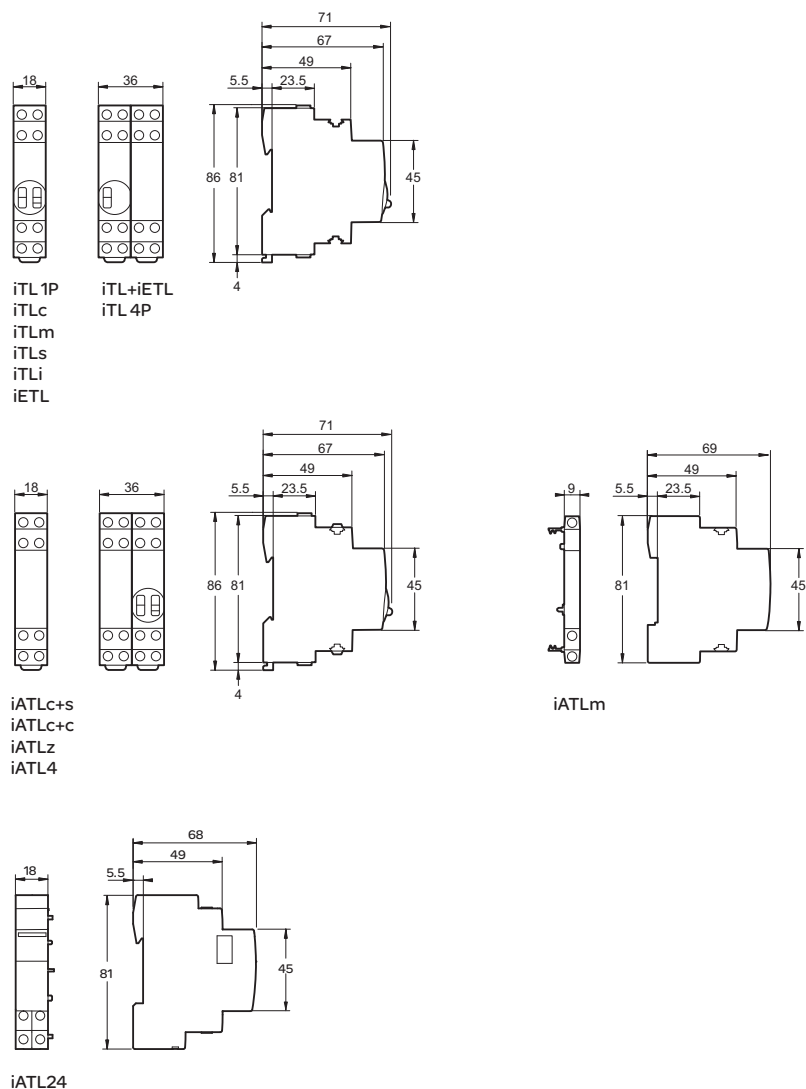

模数化接触器与脉冲开关采用不同的技术。它们的额定容量是根据各自不同的标准而定的，与回路额定电流是无关的。

例如：对于同样的额定电流，在有较大的冲击电流或低功率因数的电路中，使用脉冲开关的效率比模数化接触器要高(无补偿的感性回路)。

额定功率的确定：

- 根据灯的类型、容量以及配置，下表显示了各种型号产品能控制的最多灯数量。
- 下表的数值是针对230V单相照明回路；对于110V回路，将下表中数值除以2。
- 为了取得等效效果，对于：
 - 相间电压为230V的：表中灯数和功率乘以 $\sqrt{3}$ ；
 - 相与中性线电压为230或相间为400V：表中灯数和功率乘以 $\sqrt{3}$ 。

注：常用的功率数已包含在表中，对于表中未提及的数值，取相近值；
一个单相回路的灯具数量与每组回路的最大功率输出。

选型表

产品		iTL 脉冲开关				iCT 接触器						
光源类型	单元功率与功率因数补偿电容器的容量	单相电路最大灯具数量和其最大功率输出										
		16 A		32 A		16 A		25 A		40 A		
普通的白炽灯、低压卤素灯、替换汞灯(无镇流器)												
	40 W	40	1500 W	106	4000 W	38	1550 W	57	2300 W	115	4600 W	
	60 W	25	至	66	至	30	至	45	至	85	至	
	75 W	20	1600 W	53	4200 W	25	2000 W	38	2850 W	70	5250 W	
	100 W	16		42		19		28		50		
	150 W	10		28		12		18		35		
	200 W	8		21		10		14		26		
	300 W	5	1500 W	13	4000 W	7	2100 W	10	3000 W	18	5500 W	
	500 W	3		8		4		6		10	至	
	1000 W	1		4		2		3		6	6000 W	
	1500 W	1		2		1		2		4		
电子低压12V或24V卤素灯												
配电感变压器	20 W	70	1350 W	180	3600 W	15	300 W	23	450 W	42	850 W	
	50 W	28	至	74	至	10	至	15	至	27	至	
	75 W	19	1450 W	50	3750 W	8	600 W	12	900 W	23	1950 W	
	100 W	14		37		6		8		18		
配电子变压器	20 W	60	1200 W	160	3200 W	62	1250 W	90	1850 W	182	3650 W	
	50 W	25	至	65	至	25	至	39	至	76	至	
	75 W	18	1400 W	44	3350 W	20	1600 W	28	2250 W	53	4200 W	
	100 W	14		33		16		22		42		
配启辉器、电感镇流器的荧光灯												
单管无补偿 ⁽¹⁾	15 W	83	1250 W	213	3200 W	22	330 W	30	450 W	70	1050 W	
	18 W	70	至	186	至	22	至	30	至	70	至	
	20 W	62	1300 W	160	3350 W	22	850 W	30	1200 W	70	2400 W	
	36 W	35		93		20		28		60		
	40 W	31		81		20		28		60		
	58 W	21		55		13		17		35		
	65 W	20		50		13		17		35		
	80 W	16		41		10		15		30		
	115 W	11		29		7		10		20		
单管有并联补偿 ⁽²⁾	15 W	5 μF	60	900 W	160	2400 W	15	200 W	20	300 W	40	600 W
	18 W	5 μF	50		133		15	至	20	至	40	至
	20 W	5 μF	45		120		15	800 W	20	1200 W	40	2400 W
	36 W	5 μF	25		66		15		20		40	
	40 W	5 μF	22		60		15		20		40	
	58 W	7 μF	16		42		10		15		30	
	65 W	7 μF	13		37		10		15		30	
	80 W	7 μF	11		30		10		15		30	
	115 W	16 μF	7		20		5		7		14	
2或4管带串联补偿	2x18 W	56	2000 W	148	5300 W	30	1100 W	46	1650 W	80	2900 W	
	4x18 W	28		74		16	至	24	至	44	至	
	2x36 W	28		74		16	1500 W	24	2400 W	44	3800 W	
	2x58 W	17		45		10		16		27		
	2x65 W	15		40		10		16		27		
	2x80 W	12		33		9		13		22		
	2x115 W	8		23		6		10		16		

选型表(续)

产品		iTL 脉冲开关				iCT 接触器						
光源类型	单元功率与功率因数补偿电容器的容量	单相电路最大灯具数量和其最大功率输出										
		16 A		32 A		16 A		25 A		40 A		
配电子镇流器的荧光灯												
1管或2管												
	18 W	80	1450 W	212	3800 W	74	1300 W	111	2000 W	222	4000 W	
	36 W	40	至	106	至	38	至	58	至	117	至	
	58 W	26	1550 W	69	4000 W	25	1400 W	37	2200 W	74	4400 W	
	2×18 W	40		106		36		55		111		
	2×36 W	20		53		20		30		60		
	2×58 W	13		34		12		19		38		
紧凑型荧光灯												
配外部电子镇流器												
	5 W	240	1200 W	630	3150 W	210	1050 W	330	1650 W	670	3350 W	
	7 W	171	至	457	至	150	至	222	至	478	至	
	9 W	138	1450 W	366	3800 W	122	1300 W	194	2000 W	383	4000 W	
	11 W	118		318		104		163		327		
	18 W	77		202		66		105		216		
	26 W	55		146		50		76		153		
配集成电子镇流器(取代白炽灯)												
	5 W	170	850 W	390	1950 W	160	800 W	230	1150 W	470	2350 W	
	7 W	121	至	285	至	114	至	164	至	335	至	
	9 W	100	1050 W	233	2400 W	94	900 W	133	1300 W	266	2600 W	
	11 W	86		200		78		109		222		
	18 W	55		127		48		69		138		
	26 W	40		92		34		50		100		
配电感镇流器无触发器的高压汞灯 取代配电感镇流器和触发器的高压钠灯⁽³⁾												
无补偿 ⁽¹⁾												
	50 W	未测试, 不经常使用				15	750 W	20	1000 W	34	1700 W	
	80 W					10	至	15	至	27	至	
	125 / 110 W ⁽³⁾					8	1000 W	10	1600 W	20	2800 W	
	250 / 220 W ⁽³⁾					4		6		10		
	400 / 350 W ⁽³⁾					2		4		6		
	700 W					1		2		4		
有并联补偿 ⁽²⁾												
	50 W	7 μF					10	500 W	15	750 W	28	1400 W
	80 W	8 μF					9	至	13	至	25	至
	125 / 110 W ⁽³⁾	10 μF					9	1400 W	10	1600 W	20	3500 W
	250 / 220 W ⁽³⁾	18 μF					4		6		11	
	400 / 350 W ⁽³⁾	25 μF					3		4		8	
	700 W	40 μF					2		2		5	
	1000 W	60 μF					0		1		3	
配电感镇流器和外触发器的低压钠灯												
无补偿 ⁽¹⁾												
	35 W	未测试, 不经常使用				5	270 W	9	320 W	14	500 W	
	55 W					5	至	9	至	14	至	
	90 W					3	360 W	6	720 W	9	1100 W	
	135 W					2		4		6		
	180 W					2		4		6		
有并联补偿 ⁽²⁾												
	35 W	20 μF	38	1350 W	102	3600 W	3	100 W	5	175 W	10	350 W
	55 W	20 μF	24		63		3	至	5	至	10	至
	90 W	26 μF	15		40		2	180 W	4	360 W	8	720 W
	135 W	40 μF	10		26		1		2		5	
	180 W	45 μF	7		18		1		2		4	

选型表 (续)

产品		iTL 脉冲开关		iCT 接触器								
光源类型	单元功率与功率因数补偿电容器的容量	单相电路最大灯具数量和其最大功率输出										
		16 A	32 A	16 A	25 A	40 A						
高压钠灯 金属卤化物												
配电感镇流器和外触发器, 无补偿 ⁽¹⁾	35 W	未测试, 不经常使用		16	600 W	24	850 W	42	1450 W			
	70 W			8		12	至	20	至			
	150 W			4		7	1200 W	13	2000 W			
	250 W			2		4		8				
	400 W			1		3		5				
	1000 W			0		1		2				
配电感镇流器和外触发器, 有并联补偿 ⁽²⁾	35 W	6 μF	34	1200 W	88	3100 W	12	450 W	18	650 W	31	1100 W
	70 W	12 μF	17	至	45	至	6	至	9	至	16	至
	150 W	20 μF	8	1350 W	22	3400 W	4	1000 W	6	2000 W	10	4000 W
	250 W	32 μF	5		13		3		4		7	
	400 W	45 μF	3		8		2		3		5	
	1000 W	60 μF	1		3		1		2		3	
	2000 W	85 μF	0		1		0		1		2	
配电子镇流器	35 W		38	1350 W	87	3100 W	24	850 W	38	1350 W	68	2400 W
	70 W		29	至	77	至	18	至	29	至	51	至
	150 W		14	2200 W	33	5000 W	9	1350 W	14	2200 W	26	4000 W

(1) 无补偿的电感镇流器回路需要消耗每套灯具功率输出两倍的电流, 因此同样电流能带这种回路的数量有限。

(2) 并联的功率因数补偿电容器的总电容量, 限制了一个接触器控制的灯具数量。额定功率为16A, 25A, 40A和63A的标准接触器下级电路的总电容量的限制值, 不能超过的对应数值为75μF, 100μF, 200μF和300μF。如果电容量的数值与表中数值不同, 允许按照电容量限制值计算可连接的最大灯具数量。

(3) 功率为120W, 250W 和400W 无触发器的高压汞灯将逐步取代对应功率为110W, 220W和350W配触发器的高压钠灯。

iTL 脉冲开关和 iCT 接触器选型表

根据负载类型选择额定电流

加热应用

- 脉冲开关容量的选择取决于负载的容量。

230 V 加热

类型	最大功率 iTL 脉冲开关	
	单相回路	16 A
加热 (AC1)	3.6 kW	7.2 kW

- 接触器容量的选择取决于负载容量和每天操作的次数。

230 V 加热

加热的类型	最大功率 iCT 接触器	
	每天操作次数	25 A
25	5.4 kW	8.6 kW
50	5.4 kW	8.6 kW
75	4.6 kW	7.4 kW
100	4 kW	6 kW
250	2.5 kW	3.8 kW
500	1.7 kW	2.7 kW

400 V 加热

25	16 kW	26 kW
50	16 kW	26 kW
75	14 kW	22 kW
100	11 kW	17 kW
250	5 kW	8 kW
500	3.5 kW	6 kW

小电机应用

- 接触器容量的选择取决于负载的容量。

带电容器的单相异步电机

小型电机应用类型	最大功率 iCT 接触器	
	电压	25 A
230 V	1.4	2.5

三相异步电机

400 V	4	7.5
-------	---	-----

通用式电动机

230 V	0.9	1.4
-------	-----	-----

iCT 接触器负载类型特征

- IEC 61095 标准适用于民用及类似用途的接触器。与 IEC 60947.4 标准 (适用工业应用) 不同, 它还规定了一些对人员和设备安全的特殊要求。

应用	工业: IEC 60947.4	民用: IEC 61095
电机	AC3	AC7b
加热	AC1	AC7a
照明	AC5a 和 b	AC5a 和 b

CE

认证标志

ComReady



RCA远程控制系统可以实现下述功能：

- 远程闭合/分断断路器，断路器可配剩余电流动作保护附件或其它电气附件
- 在遵守现行的安全规程的前提下，实现已脱扣断路器的复位
- 借助手柄可实现对断路器的本地控制
- 可通过挂锁附件确保现场安全操作

在断路器脱扣后有2个可选操作：

- A: 允许远程复位
- B: 禁止远程复位

带Ti24接口的RCA远程控制附件可以实现下述功能：

- 与可编程逻辑控制器、监控系统和任何其他的通讯设备直接连接，输入/输出端信号为直流24V(控制信号，OF和SD状态指示)
- 通过预接连接线实现与Acti9 Smartlink智能接口单元的快速可靠连接
- “OF” 无源干接点实现 远程指示
- 提供两种操作模式，“1” 和 “3”

产品号

RCA远程控制			
类型			宽度 (9mm的倍数)
断路器 1P, 2P	电压		
无Ti24接口	230 V AC, 50 Hz	A9C70112	7
有Ti24接口	230 V AC, 50 Hz	A9C70122	7
断路器 3P, 4P	电压		
无Ti24接口	230 V AC, 50 Hz	A9C70114	7
有Ti24接口	230 V AC, 50 Hz	A9C70124	7



无Ti24接口



有Ti24接口

图例

类型	应用
OFF	禁用远程控制
自动	A 允许断路器脱扣后远程重合 B 禁止断路器脱扣后远程重合
绿色指示灯	远程控制功能可用
橙色指示灯	远程控制功能关闭
1(Ti24)	模式1
3(Ti24)	模式3
Y1	本地控制的持续信号
Y2	本地控制的脉冲信号或持续信号(根据不同的模式)
Y3	中央控制的持续信号

标准RCA

●控制信号由Y1和Y2端子输入，以后到者为准。

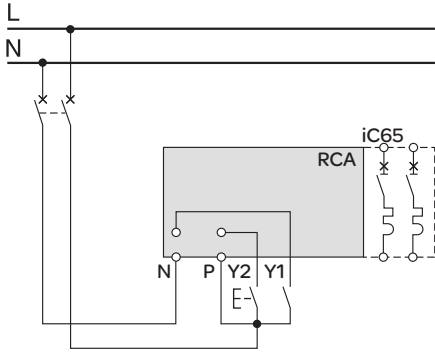

RCA Ti24

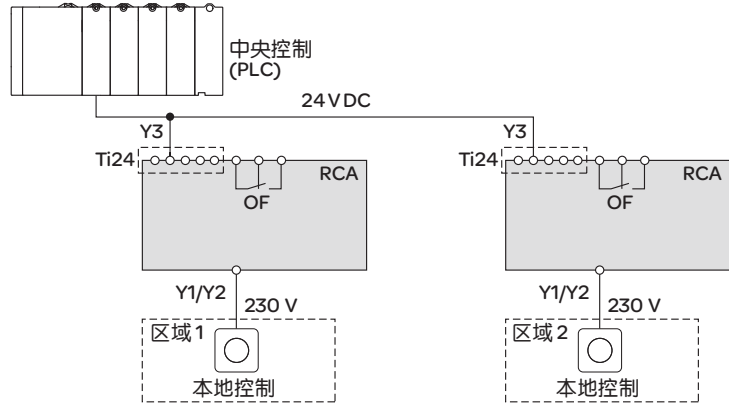

模式1：本地控制或中央远程控制断路器的分/合

- 来自不同端子的控制信号，以后到者为准
- Y1:本地持续信号
- Y2:本地脉冲信号
- Y3:中央持续信号

RCA Ti24 模式1

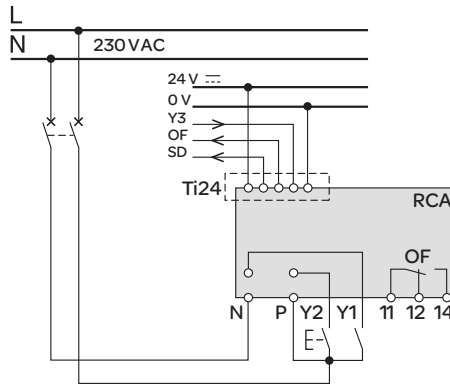

模式3：中央远程控制断路器的分/合 + 本地强制控制

- 三种不同的操作位置让RCA选择接受中央控制信号还是本地强制控制信号
- Y1:本地持续信号
- Y2:本地持续信号
- Y3:中央持续信号

RCA Ti24 模式3

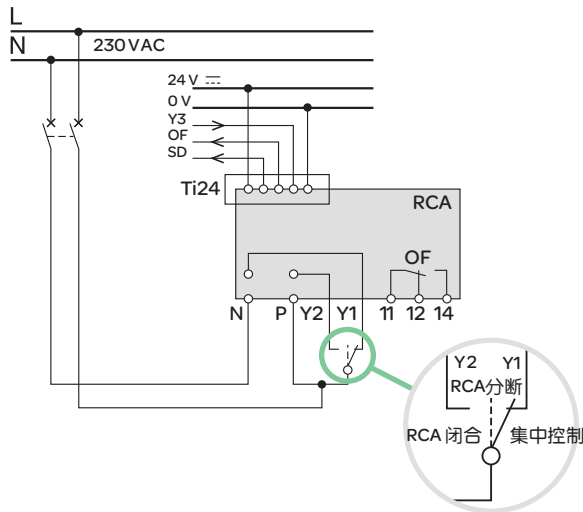

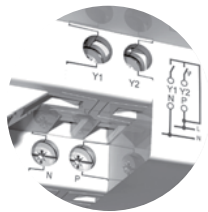
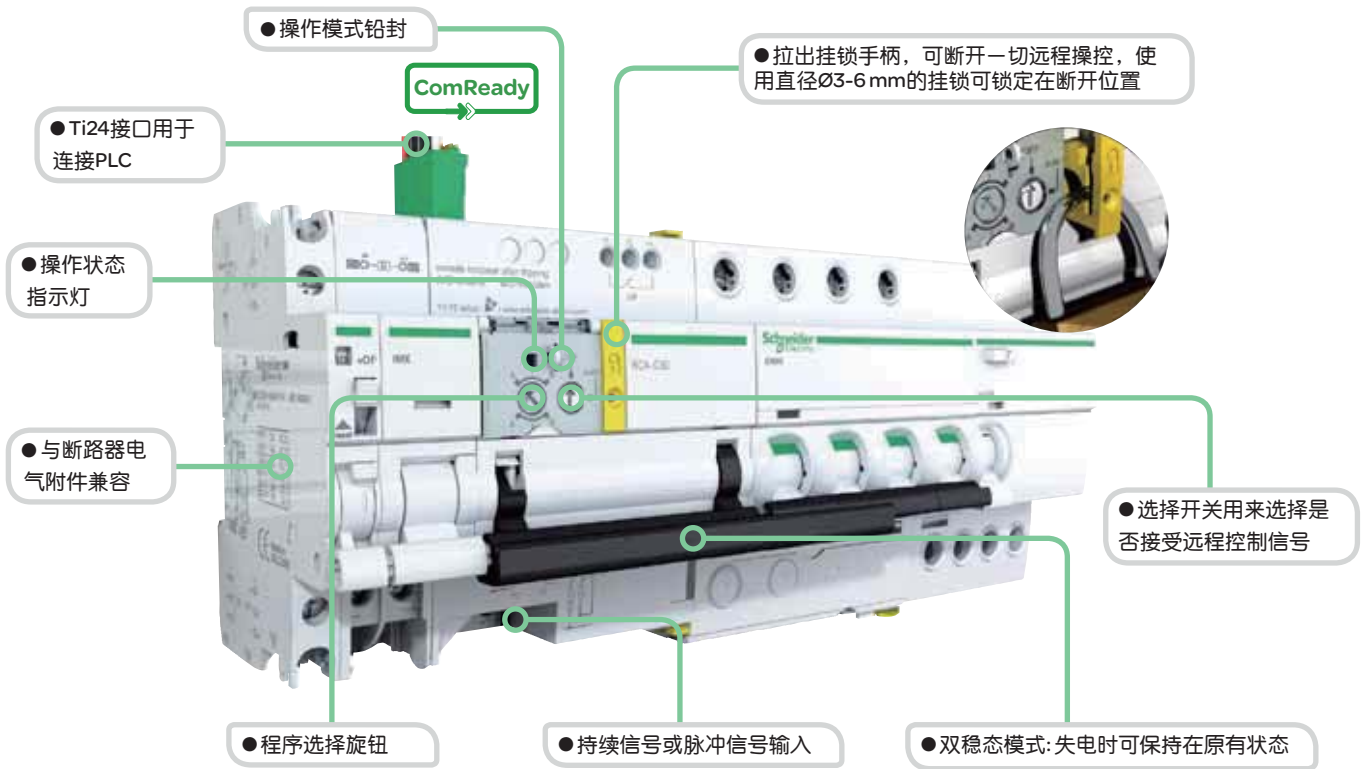

图例	
类型	应用
+24 V DC	直流电源
Y3	持续信号
SD	断路器脱扣报警
OF	断路器分/合状态
OV	直流电源
Y1	持续控制信号
Y2	持续控制信号或脉冲控制信号(取决于所选模式)
N	230 V AC, 50 Hz 电源
P	
OF	断路器状态指示触点(分/合)



指示附件	脱扣附件	RCA 远程控制	iC65 断路器	Vigi iC65
无	1(iSD或iOF或OF/SD+OF或iOF+SD24)			
1iOF	1(iSD或iOF或OF/SD+OF)			
	1(iMX或iMN或iMSU或iMNV)最大			

连接

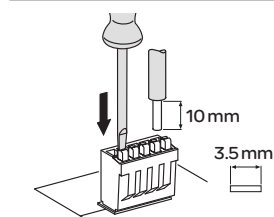
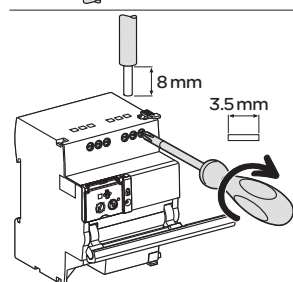
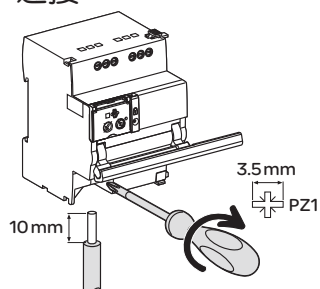

接线端子	额定扭矩	不带附件		
		铜线 硬线	软线	箍线端子
电源 (N/P)	1Nm	0.5~10 mm ²	0.5~6 mm ²	0.5~4 mm ²
控制信号输入 (Y1/Y2)		2x 0.5~2x 2.5 mm ²	2x 0.5~2x 2.5 mm ²	2x 0.5~2x 2.5 mm ²
信号输出 (OF)	0.7Nm	0.5~2.5 mm ² 2x 0.5~2x 1.5 mm ²	0.5~2.5 mm ² 2x 0.5~2x 1.5 mm ²	0.5~1.5 mm ² 2x 0.5~2x 1.5 mm ²
Ti24接头	弹簧压紧端子	0.5~1.5 mm ²	0.5~1.5 mm ²	—

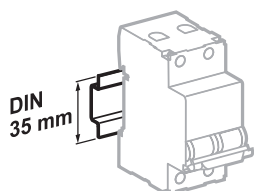

安装在35mm标准导轨上

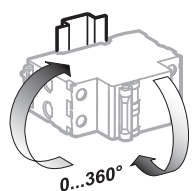

安装方向灵活

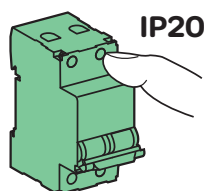

IP20

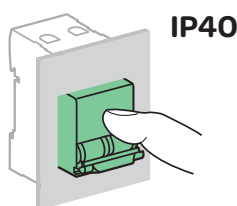

IP40

技术参数

控制回路		
电源电压 (U _e) (N/P)		230 VAC, 50 Hz
控制电压 (U _c)	类型1进线 (Y1/Y2)	230 VAC (符合 IEC 61131-2)
最短控制命令持续时间 (Y2)		≥ 200 ms
响应时间 (Y2)		< 500 ms
功耗		≤ 1 W
不正常操作 (例如开合过于频繁) 引起控制电路过热时, RCA 会启动热保护程序并自动复位。		
寿命 (开-合) (RCA 与断路器组合使用)		
电气/机械		10,000 次
指示/远程控制		
指示触点输出 (OF)	最小	24 VAC/DC, 10 mA
	最大	230 VAC, 1 A
输入 (Y1/Y2)	230 VAC	5 mA
Ti24 接口 (符合 IEC 61131)		
1类输入 (Y3)	24 VDC	5.5 mA
输出 (OF 和 SD)	24 VDC	I _n 最大值: 100 mA
附加特性		
防护等级 (IEC 60529)	断路器本体	IP20
	在配电箱内	IP40 绝缘等级: II
绝缘电压 (U _i)		400 V
污染等级 (IEC 60947)		3
额定冲击耐受电压 (U _{imp})		6 kV
工作温度		-25°C...+60°C
存储温度		-40°C...+70°C
抗湿热性		2类 (温度+40°C时, 相对湿度93%)

重量 (g)

远程控制	
类型	RCA
与1P, 2P断路器配合使用的RCA	400
与3P, 4P断路器配合使用的RCA	430

尺寸 (mm)

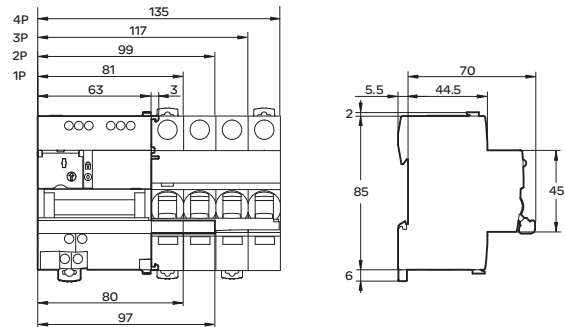

CE

认证标志



ARA iC65



ARA iID

ARA重合附件可以实现下述功能：

- 在断路器脱扣后，实现其自动重合
- 使用ARA，可以实现在无人值守场所或偏远场所的自动控制
- 有多种重合程序可选，操作者可根据现场环境的需要自行选择
- 使用挂锁附件，可确保在维护时的安全

产品号

ARA iC65				
与iC65断路器配合使用				宽度 (9mm的倍数)
1P, 2P	可选程序	电压		
	4	230 V AC, 50 Hz	A9C70132	7
3P, 4P				
	4	230 V AC, 50 Hz	A9C70134	7
ARA iID				
与剩余电流动作开关配合使用				宽度 (9mm的倍数)
2P	程序数	电压		
	1	230 V AC, 50 Hz	A9C70342	7
4P				
	1	230 V AC, 50 Hz	A9C70344	7

(ARA iID将稍晚上市)

接线

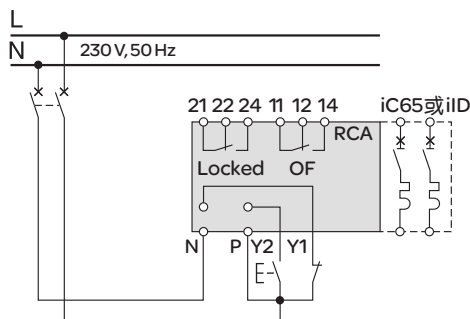

图例		
类型		应用
1	2	程序选择(ARA iC65)
4	3	
Y1		“远程”禁止自动重合
Y2		远程控制最后一次重合闸
N		230 V电源
P		
Locked		自动重合禁止指示触点
OF		指示断路器或剩余电流动作保护断路器的状态(分或合)
指示灯	绿灯闪烁	▲▲▲▲ ARA自动重合功能正常
	红灯闪烁	▲▲▲▲ 重合进行中
	红灯固定	■ ARA自动重合未成功，功能锁定(断路器或剩余电流动作开关脱扣)
	橙灯闪烁	▲▲▲▲ ARA自动重合功能无效

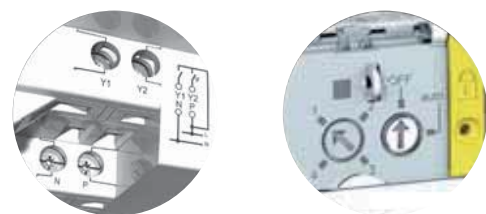

ARA iC65







ARA iID

操作原理

根据用户所选择的程序，ARA自动重合附件可以进行不同的重合尝试，包括：

- 重合前延时 (TA)
- 检查时间 (TB)
- 最大重合次数

如果经过这些重合尝试，故障依旧存在，设备会等待手动重合操作，或远程控制最后一次重合 (Y2)。

ARA iC65		重合尝试次数	重合前延时	检测时间	最后一次重合 Y2
程序	—		TA	TB	
	●	1	60秒	6分钟	禁止后
	●	3	60秒 3分钟 3分钟	2分钟 6分钟 6分钟	
	●	5	60秒 3分钟 3分钟 3分钟	2分钟 6分钟 6分钟 6分钟	
	●	5	60秒 3分钟 4分钟 5分钟 6分钟	2分钟 6分钟 8分钟 10分钟 12分钟	

ARA iID		重合尝试次数	重合前延时	检测时间	最后一次重合 Y2
程序	●	15	TA 20秒 40秒 3分钟 3分钟 ...	TB 30分钟 30分钟 ...	每循环一次

ARA iC65

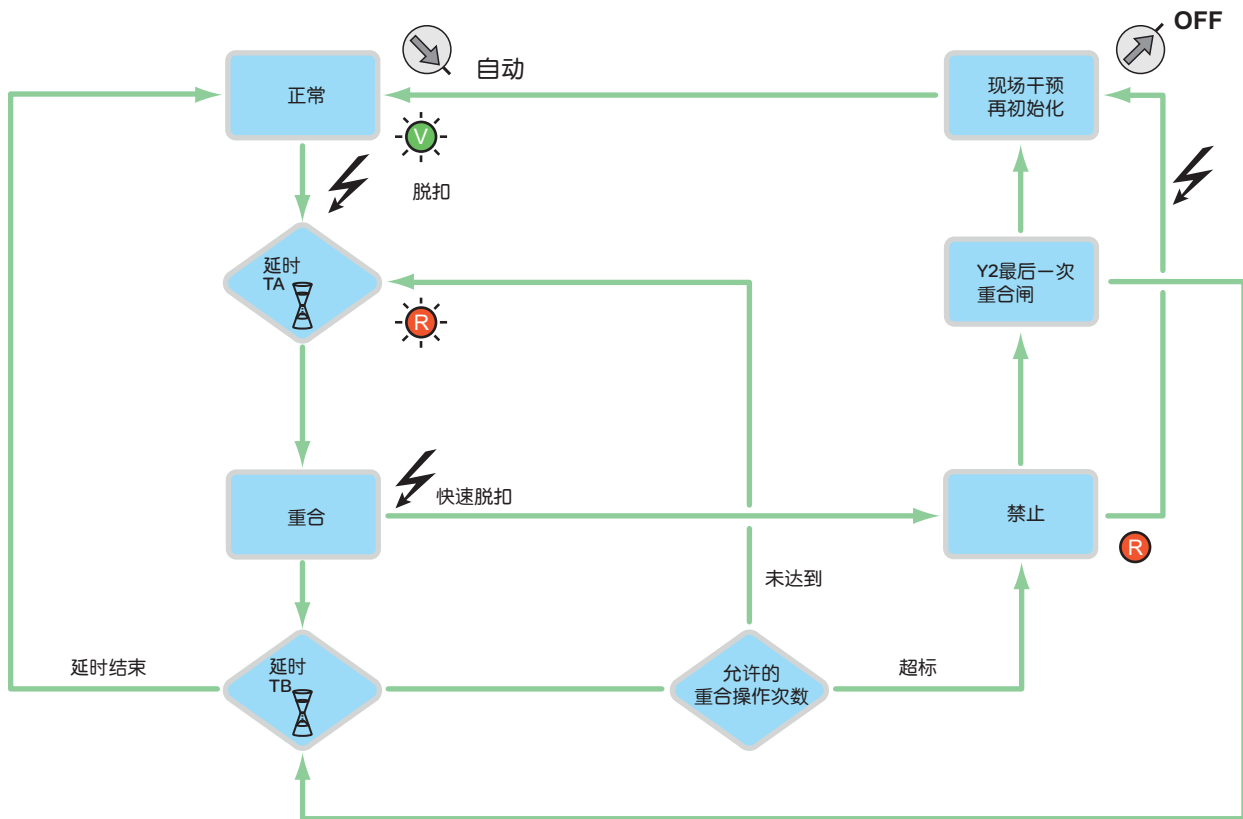

ARA iID

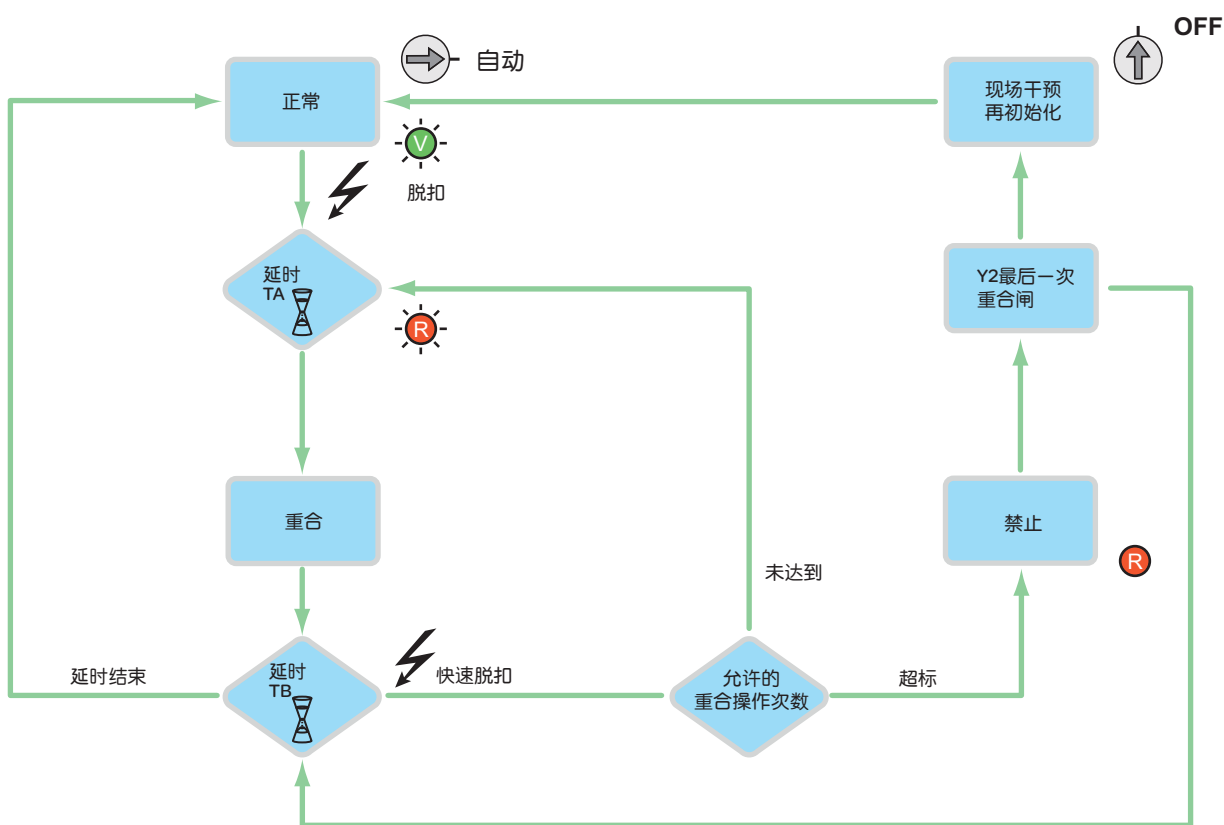

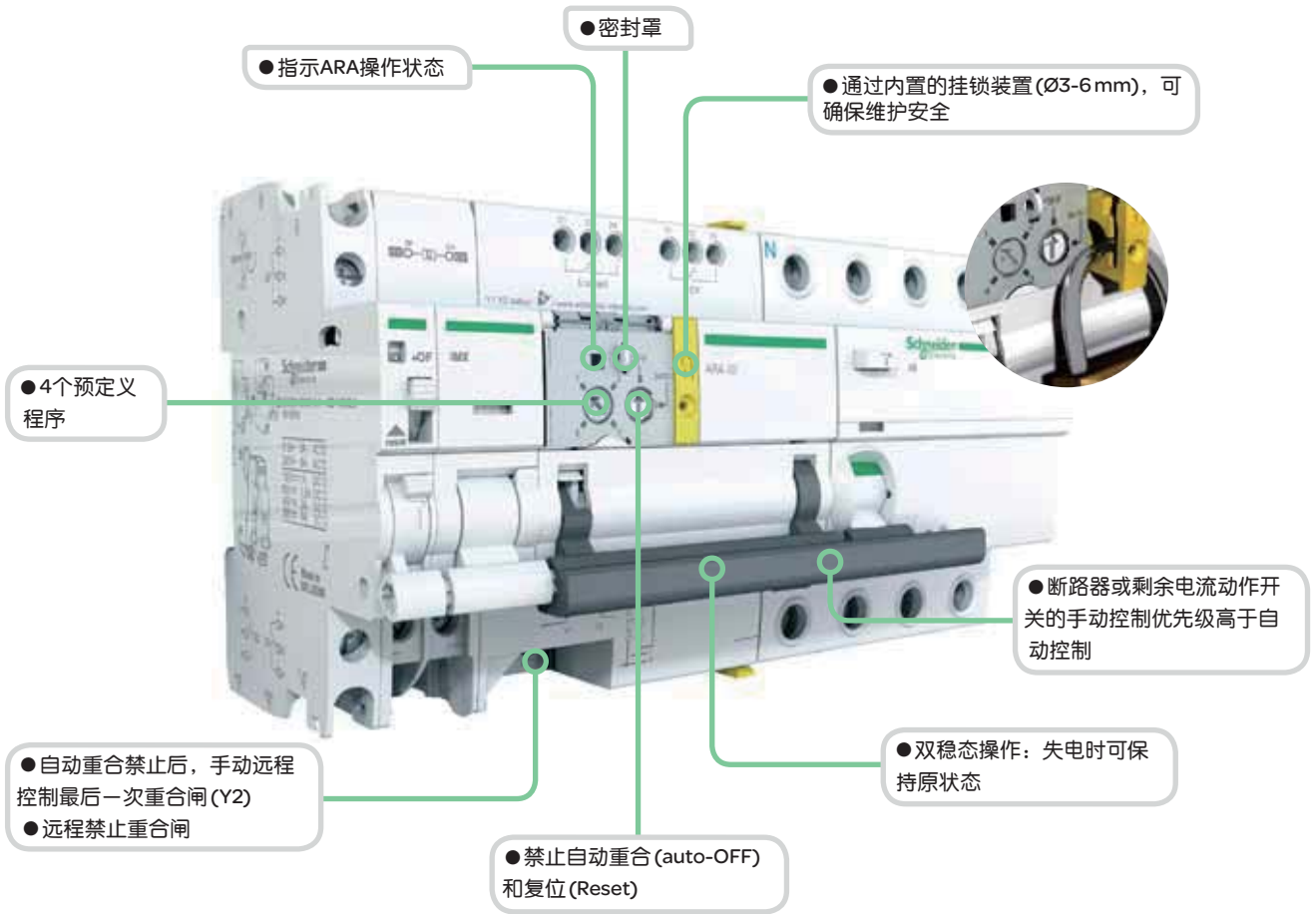





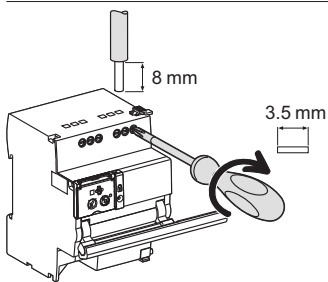
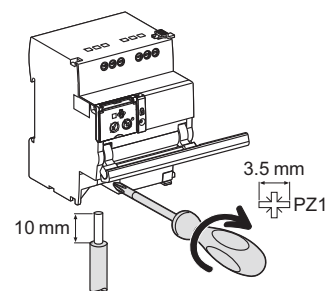

指示附件	脱扣附件	ARA 远程控制	iC65 或 iID	Vigi iC65
无	1 (iSD或iOF或OF/SD+OF或iOF+SD24)			
iOF	1 (iSD或iOF或OF/SD+OF)			
		<p>ARA</p>	<p>iC65</p>	<p>Vigi iC65</p>
			<p>iID</p>	

连接



端子	额定扭矩	不带附件		
		铜线	硬线	软线
电源 (N/P) 输入 (Y1/Y2)	1Nm	 0.5~10 mm ² 2x 0.5~2x 2.5 mm ²	 0.5~6 mm ² 2x 0.5~2x 2.5 mm ²	 0.5~4 mm ² 2x 0.5~2x 2.5 mm ²
输出 (OF/Locked)	0.7Nm	 0.5~2.5 mm ² 2x 0.5~2x 1.5 mm ²	 0.5~2.5 mm ² 2x 0.5~2x 1.5 mm ²	 0.5~1.5 mm ² 2x 0.5~2x 1.5 mm ²

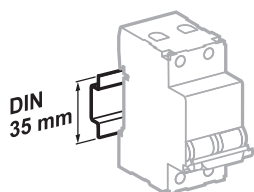

安装在35mm标准导轨上

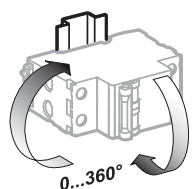

安装方向灵活

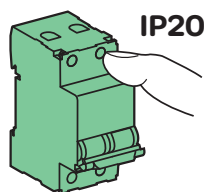

IP20

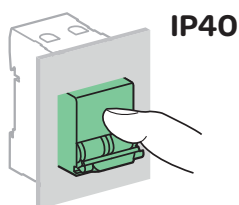

IP40

技术参数

控制回路	
电源电压 (U _e) (N/P)	230 V AC, 50 Hz
控制电压 (U _c)	类型1输入 (Y1/Y2) 230 V AC (符合 IEC 61131-2)
最短控制命令持续时间 (Y2)	≥ 200 ms
响应时间 (Y2)	< 500 ms
功耗	< 2 W

不正常操作 (例如开合过于频繁) 引起控制电路过热时, ARA 会启动热保护程序并自动复位。

寿命 (开-合) (ARA 与断路器组合使用)

电气	5,000 次
----	---------

指示/远程控制

指示触点输出 (OF/锁定)	最小	24 V AC/DC, 10 mA
	最大	230 V AC, 1 A
输入 (Y1/Y2)	230 V AC	5 mA

附加特性

防护等级 (IEC 60529)	断路器本体	IP20
	在配电箱内	IP40 绝缘等级: II
绝缘电压 (U _i)	400 V	
污染等级 (IEC 60947)	3	
额定冲击耐受电压 (U _{imp})	6 kV	
工作温度	-25°C ... +60°C	
存储温度	-40°C ... +70°C	
抗湿热性	2类 (温度 +40°C 时, 相对湿度 93%)	

重量 (g)

自动重合	
类型	ARA
与 iC65 1P, 2P 断路器或 iID 2P 剩余电流动作开关配合使用	440
与 iC65 3P, 4P 断路器或 iID 4P 剩余电流动作开关配合使用	470

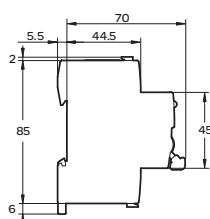
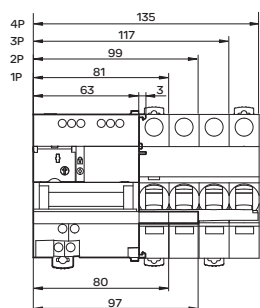

尺寸 (mm)



认证标志

ComReady



GB14048.2 IEC/EN 60947-2

Reflex iC60 是首款集以下功能于一身的集成控制断路器：

- 远程控制
 - 有三种控制模式可供选择
 - 可接受持续和/或脉冲式控制信号
- 电路保护功能
 - 短路保护
 - 过载保护
 - 隔离功能

通过复位手柄可在发生故障后进行人工复位。

带有Ti24接口的Reflex iC60可以直接连接PLC，实现以下功能：

- 通过Y3接点实施远程控制
- 线路通/断指示(O/C)和断路器状态指示(auto/OFF)

带有Ti24接口的Reflex iC60可通过预制连接线快速可靠的连接Acti9 Smartlink。

交流使用频率 (AC) 50 Hz

分断能力 (Icu)(根据IEC/EN 60947-2)

Ph/Ph (2P, 3P, 4P)	工作电压 (Ue)		使用分断能力 (Ics)
	220~240 V	380~415 V	
Reflex iC60N			
额定电流 (In) 10~40 A	20 kA	10 kA	75 % Icu
63 A	20 kA	10 kA	50 % Icu
Reflex iC60H			
额定电流 (In) 10~40 A	30 kA	15 kA	50 % Icu

产品号

Reflex iC60 集成控制断路器

类型	2P		3P		4P	
	曲线		曲线		曲线	
额定电流 (In)	C	D	C	D	C	D
Reflex iC60N						
带 Ti24 接口						
10 A	A9C62210	A9C63210	A9C62310	A9C63310	A9C62410	A9C63410
16 A	A9C62216	A9C63216	A9C62316	A9C63316	A9C62416	A9C63416
25 A	A9C62225	A9C63225	A9C62325	A9C63325	A9C62425	A9C63425
40 A	A9C62240	-	A9C62340	-	A9C62440	-
63 A	A9C62263	-	A9C62363	-	A9C62463	-
不带 Ti24 接口						
10 A	A9C52210	-	A9C52310	-	A9C52410	-
16 A	A9C52216	-	A9C52316	-	A9C52416	-
25 A	A9C52225	-	A9C52325	-	A9C52425	-
40 A	A9C52240	-	A9C52340	-	A9C52440	-
63 A	A9C52263	-	A9C52363	-	A9C52463	-
Reflex iC60H						
带 Ti24 接口						
10 A	A9C65210	A9C66210	A9C65310	A9C66310	A9C65410	A9C66410
16 A	A9C65216	A9C66216	A9C65316	A9C66316	A9C65416	A9C66416
25 A	A9C65225	A9C66225	A9C65325	A9C66325	A9C65425	A9C66425
40 A	A9C65240	-	A9C65340	-	A9C65440	-
宽度(9mm的倍数)	9		11		13	

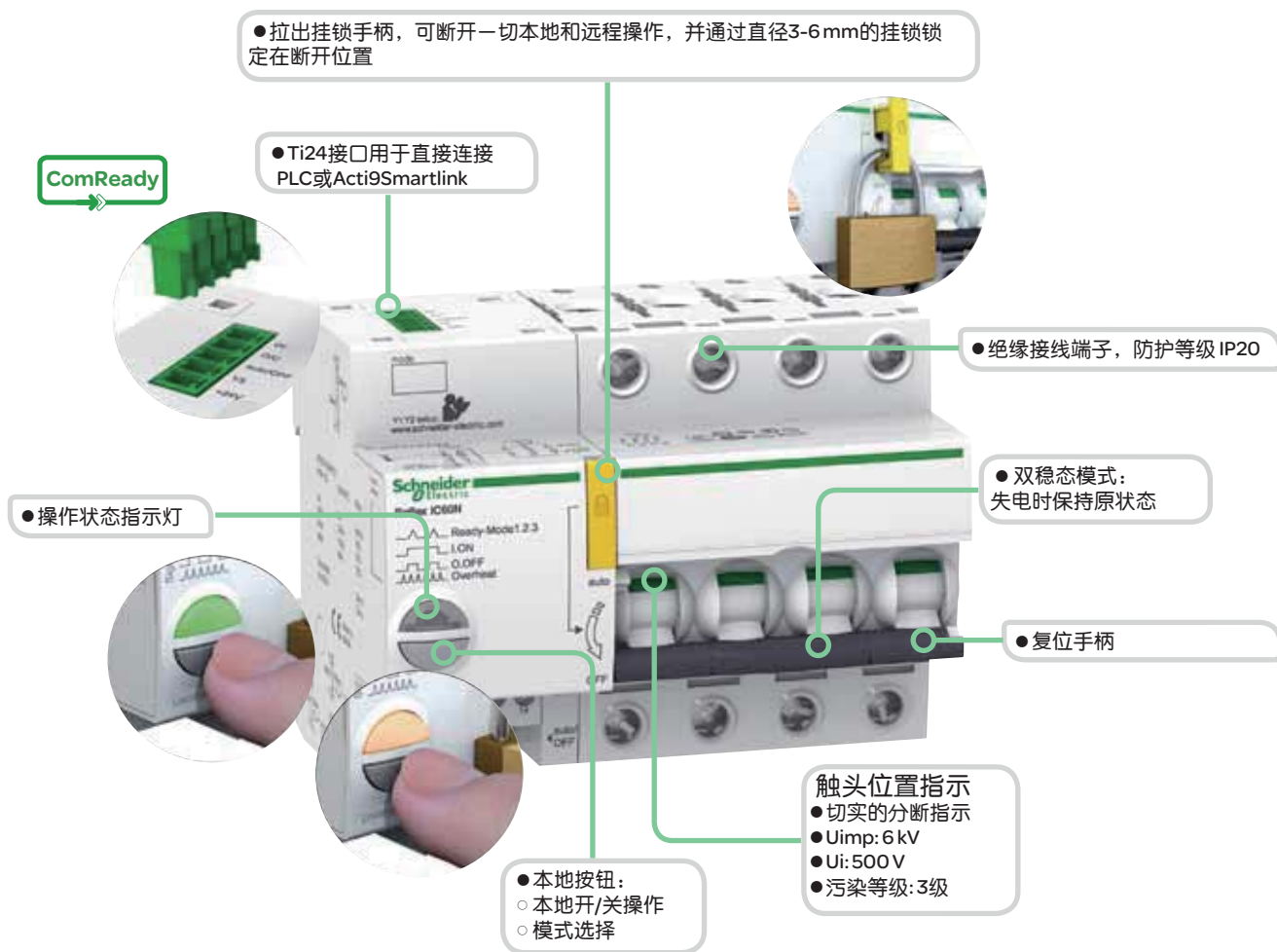

- 更长的产品使用寿命:
 - 强耐压能力: 产品设计应用于苛刻的工业场所(污染等级, 额定冲击耐受电压和额定绝缘电压)
 - 三级限流等级
 - 快速闭合功能

图例

Ti24 接口

+24VDC	直流电源 +24VDC
Y3	远程持续控制信号
auto/OFF	断路器状态指示
O/C	线路状态指示(通/断)
0V	直流电源 0V
Y1	本地持续控制信号
Y2	脉冲控制信号
N	交流电源 230 V AC
P	
O/C	线路状态指示触点
	11 12 14
auto/ OFF	断路器状态指示触点
	21 22 24



● 操作状态指示灯

● 本地按钮：
○ 模式选择
○ 本地开/关操作

通过前面板按钮选择操作模式，共有3种模式可选。

三种控制信号：Y1, Y2, Y3

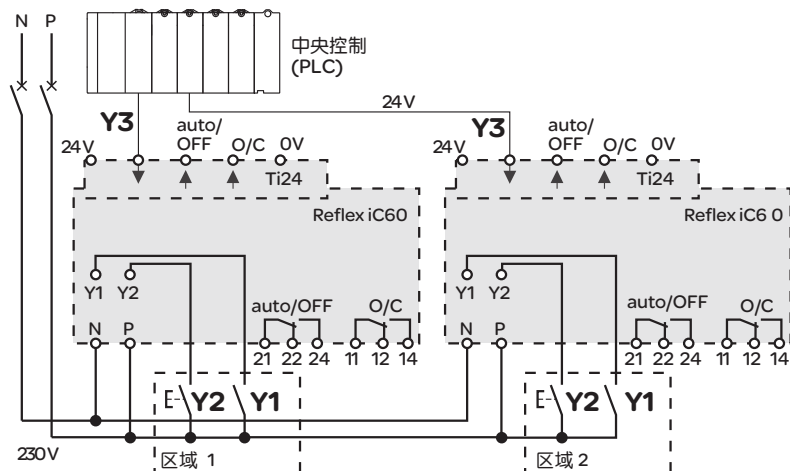

操作模式

模式1： 本地控制或者中央远程控制

- 三种控制指令都有效，控制命令以后到为准
- Y1: 本地持续信号
- Y2: 本地脉冲信号
- Y3: 中央持续信号

模式2： 中央远程控制，或者本地脉冲控制(可禁止)

- Y1: 用于禁用Y2本地脉冲信号
- Y1: 状态为1时，本地断开操作，同时禁用Y2本地脉冲信号控制
- Y2: 本地脉冲信号，控制通/断
- Y3: 中央持续信号，控制通/断

模式3： 本地脉冲控制，或者中央远程控制(可禁止)

- Y1: 用于禁用Y3中央持续信号
- Y1: 状态为0时，禁用Y3中央持续信号控制
- Y2: 本地脉冲信号，控制通/断
- Y3: 中央持续信号，控制通/断

不带Ti24接口的Reflex iC60

模式 1
模式 2

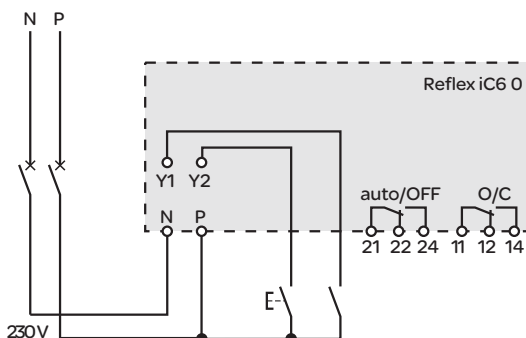

带Ti24接口的Reflex iC60

模式 1
模式 2
模式 3

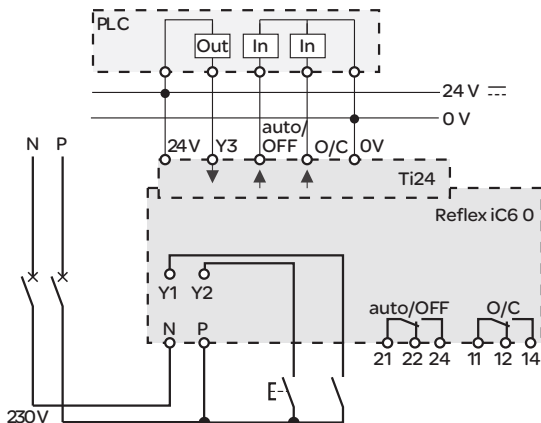

模式选择表

	模式 1	模式 2	模式 3
不带Ti24接口Reflex iC60	■ 默认模式	■ 可选模式	-
带Ti24接口Reflex iC60	■ 可选模式	■ 可选模式	■ 默认模式

电源连接

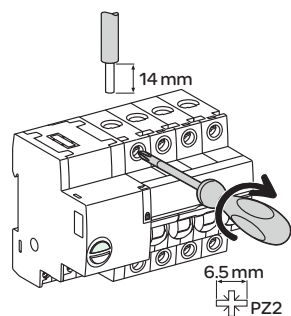

接线端子	额定电流	紧固扭矩	不带附件		带附件			
			铜线		铝制接线端子	圆型接线端子	集线束端子	
			硬线	软线或箍线端子			硬线	软线
电源	10~25 A 40~63A	2 N.m 3.5 N.m	1~25 mm ² 1~35 mm ²	1~16 mm ² 1~25 mm ²	- 50 mm ²	AI ∅5 mm	- 3x16 mm ²	- 3x10 mm ²

控制连接

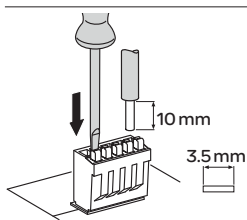
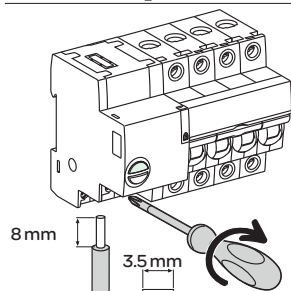
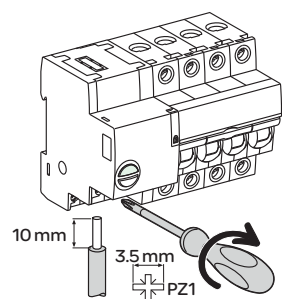

接线端子	紧固扭矩	不带附件		
		铜线		
		硬线	软线	带有箍线端子的软线
电源 (N/P) 输入 (Y1/Y2)	1 N.m	1~10 mm ²	1~6 mm ²	1~4 mm ²
输出 (O/C, auto/OFF)	0.7 N.m	1~2.5 mm ²	1~2.5 mm ²	1~1.5 mm ²
Ti24 连接头	弹簧压紧端子	0.5~1.5 mm ²	0.5~1.5 mm ²	0.5~1.5 mm ²

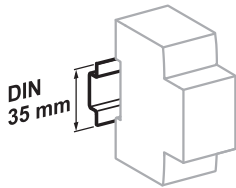

安装在 35 mm 标准导轨上

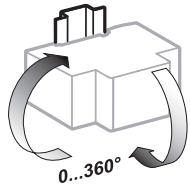

安装方向灵活

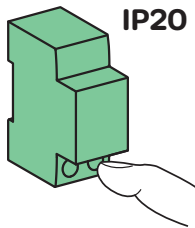

IP20

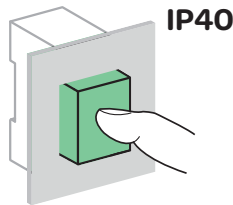

IP40

技术参数

控制回路参数		
额定工作电压 (U _e) (N/P)		230 V AC-50 Hz
额定控制电压 (U _c)	输入 (Y1/Y2)	230 V AC-5 mA
	输入 (Y3)	24 V DC-5.5 mA
最短脉冲持续时间 (Y2)		≥ 250 ms
响应时间 (Y2)		≤ 200 ms
功耗		≤ 1 W
浪涌功耗		< 1000 VA
控制电缆最大长度	输入 (Y1/Y2)	电缆: 100 m
		带保护层电缆: 500 m
	输入 (Y3)	500 m
浪涌电流 230 V-50 Hz	2P	4.2 A
	3P	8.2 A
	4P	16.2 A
主回路参数		
最大工作电压 (U _e)		400 V AC
额定绝缘电压 (U _i)		500 V
额定冲击耐受电压 (U _{imp})	断开状态	6 kV
	准备状态	4 kV
热脱扣	参考温度	50°C
磁脱扣	C	8 I _n ± 20%
	D	12 I _n ± 20%
过电压类别 (IEC 60364)		IV
指示/远程控制		
无源转换触点输出 (O/C, auto/OFF)	最小	24 V DC-100 mA
	最大	230 V AC-1 A
Ti24接口 (符合 IEC 61131)		
输出 (O/C, auto/OFF)	Ti24接口	24 V DC-100 mA 最大
寿命 (O-C)		
电气寿命	AC1-AC7a	50,000次 ⁽¹⁾
	AC5a-AC5b	15,000次 ⁽¹⁾
	AC7c	20,000次 ⁽¹⁾
机械寿命		50,000次
其他参数		
防护等级 (IEC 60529)	断路器本体	IP20
	在配电箱内	IP40 绝缘等级 II
污染等级		3
工作温度		-25°C ~ +60°C
存储温度		-40°C ~ +85°C
抗湿热性		2 类 (40°C时, 相对湿度 93%)
抗电压跌落		IEC 61000-4-11 3级
抗工频变化		IEC 61000-4-28和 IACS E10
抗谐波		IEC 61000-4-13 2级
抗静电放电	空气	8 kV, IEC 61000-4-2
	触点	4 kV, IEC 61000-4-2
抗辐射磁场		10 V/m, 3 GHz, IEC 61000-4-3
抗快速瞬变		4 kV, 5 ~ 100 kHz, IEC 61000-4-4
抗冲击波		IEC 61000-4-5
抗传导性磁场		10 V, 150 kHz ~ 80 MHz, IEC 61000-4-6
抗工频磁场		4级, 30 A/m, IEC 61000-4-8和 IEC 61000-4-9
传导干扰		CISPR 11/22
辐射干扰		CISPR 11/22

(1) 根据负载和电流量, 确定温度降容系数。

重量 (g)

断路器	
类型	Reflex iC60
2P	480
3P	620
4P	750

尺寸 (mm)

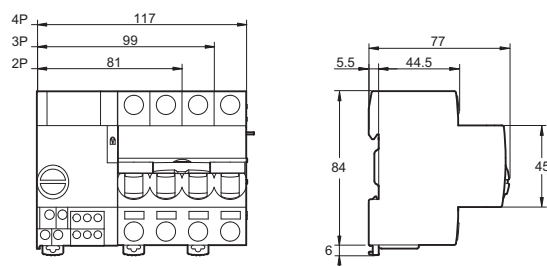



认证标志



Acti9 Smart 测试软件

- 电气连续性测试
- 电器设备的功能测试
- 测试报告打印
- 简化的电路图打印
- 项目存档
- 与 Windows XP、Windows 7、Windows 8 兼容
- 下载路径：施耐德电气网址：
 - schneider-electric.com 或
 - schneider-electric.com.cn



IEC/EN 61131-2

Acti9 Smartlink Modbus 从站和 Acti9 Smartlink Ethernet 将 Acti9 设备中的数据传输至 PLC 或监控系统。

- Acti9 Smartlink Modbus: 串行通信网络
- Acti9 Smartlink Ethernet: Modbus Ethernet TCP/IP 或 http

功能

实现网络与 Acti9 电气设备间的数据传输。

- 小型断路器，剩余电流动作保护断路器，剩余电流动作开关：
 - 分/合状态
 - 故障脱扣状态
 - 分/合次数
 - 故障脱扣次数
- 接触器，脉冲继电器：
 - 控制打开
 - 控制关闭
 - 开/关状态
 - 开/关次数
 - 负载总的运行时间
- 远程控制附件RCA/Reflex iC60：
 - 控制分断
 - 控制闭合
 - 分/合状态
 - 故障脱扣状态
 - 分/合次数，故障脱扣次数
 - 负载总的运行时间
- 脉冲式电能表
 - 脉冲个数
 - 脉冲单位值设置(例如：千瓦时)
 - 总的电能消耗
 - 估计功率
- 仅用于 Acti9 Smartlink Ethernet 的模拟传感器：
 - 温度传感器
 - 湿度传感器，
 - CO₂ 检测器，
 - 光检测器

所有数据(如：次数、能耗、运行时间)能够存储，即使失电也不会丢失。

Acti9 Smartlink能够和带有24VDC数字量输入/输出的电器设备进行数据交换。无需对连接的设备进行设置。

当Acti9 Smartlink连接至Modbus网络，通信自动适应Modbus主机(PLC，监控系统)的通信参数

安装

- 配电柜内安装：
 - 每排24模数宽度
 - 导轨间最小间距 150mm。
- 安装支架
 - DIN 导轨，配套附件A9XMFA04
 - Linergy FM 80 A，配套锁定夹
 - Linergy FM 200 A，配套附件 A9XM2B04

测试

- 使用 Acti9 Smartlink 测试软件，对连接的电气设备进行通信与接线测试。



Acti9 Smartlink Modbus 从站



Acti9 Smartlink Ethernet

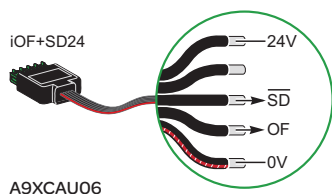

产品型号

Acti9 Smartlink

类型	数量		
Acti9 Smartlink Modbus 从站	1	A9XMSB11	
带有			
Modbus 接口	1		
24 V DC 电源接口	1		
锁定夹, 卡装在 Multiclip 80 上	2		
Acti9 Smartlink Ethernet	1	A9XMEA08	
带有			
4 针模拟量输出通道	1		
Modbus 接口	1		
24 V DC 电源接口	1		
锁定夹, 卡装在 Multiclip 80 上	2		
附件			
USB/Acti9 Smartlink Modbus 连接线	1	A9XCATM1	
预制连接线			
带 2 个接口	短线: 100 mm	6	A9XCAS06
	中线: 160 mm	6	A9XCAM06
	长线: 870 mm	6	A9XCAL06
带 1 个接口	长线: 870 mm	6	A9XCAU06
连接器	5 针连接器 (Ti 24)	12	A9XC2412
安装套件	DIN 导轨 (4 个支架, 4 个走线圈, 4 个适配器)	1	A9XMFA04
	Linery FM 200 A (4 个适配器)	1	A9XM2B04
配件	Linery FM 80 A 锁定夹 (2 个锁定夹)	1	A9XMLA02

可连接的电气设备

带 Ti24 接口

类型	参考序列	描述
iACT24	A9C15924	iCT 接触器附件, 低电压水平的位置指示和控制接触器开/关
iATL24	A9C15424	iTL 脉冲继电器附件, 低电压水平的位置指示和控制脉冲继电器开/关
iOF+SD24	A9A26897	iC65, iDPN, iiD, ARA, RCA 电气附件, 低电压水平的分/合以及故障脱扣指示
OF+SD24	A9N26899	C120, C65N/H/L-DC, C60 电气附件, 低电压水平的分/合以及故障脱扣指示
RCA		带 Ti24 接口的远程控制附件
Reflex iC60		带 Ti24 接口的 Reflex iC60

不带 Ti24 接口

带有脉冲输出的电能表, 如 IEM2000T

符合 IEC 62053-21 脉冲式表计

24 V DC 指示灯, Harmony XVL 系列

24VDC, 每个输出口总负载不超过 100mA

光敏开关: 如 IC2000

计时器、恒温控制器、定时开关、减载设备

所有 24 V DC 辅助连接, IEC 61131-2 类型 1

带有模拟量输出

温度与湿度传感器, 0-10 V 或 4-20 mA 输出

CO2 与光检测器, 0-10 V 或 4-20 mA 输出



技术参数

电源		
Rated		24 VDC ± 20 %
最大输入电流		1.5A
最大涌流		3A
测量计		
功能		每个输入 2 ³² 脉冲
输入特性		
通道数量	Acti9 Smartlink Modbus从站	11 X 2 输入通道
	Acti9 Smartlink Ethernet	7 X 2 输入通道
输入类型		电流采集类型 1 IEC 61131-2
最长电缆		500 m
额定电压		24 VDC
电压范围		24 VDC ± 20 %
额定电流		2.5 mA
最大电流		5 mA
滤波时间	状态 1	2 ms
	状态 0	2 ms
隔离		通道之间无隔离
逆序电压保护		是
输出特性		
输出通道数量	Acti9 Smartlink Modbus从站	11
	Acti9 Smartlink Ethernet	7
输出类型		24 VDC 0.1A 电源
最长电缆		500 m
额定电压	电压	24 VDC
	最大电流	100 mA
滤波时间	状态 1	2 ms
	状态 0	2 ms
电压降落 (状态 1 电压)		1V max
最大涌入电流		500 mA
漏电流		0.1 mA
过压保护		33 VDC
环境特性		
温度	操作	-25°C ... +60°C (若垂直安装, 限制在 50°C)
	存储	-40°C ... +80°C
抗湿热性		2类 (相对湿度 93%, 40°C)
抗电压跌落		10 ms, 3类, 符合 IEC 61000-4-29
防护等级		IP20
污染等级		3
高度	操作	0...2000 m
抗振性	符合 IEC 60068.2.6	1g / ± 3.5 mm - 5 Hz 到 300 Hz - 10 循环
耐冲击性	符合 IEC 60068.2.27	15g / 11ms
抗静电放电	符合 IEC 61000-4-2	空气: 8 kV 接口: 4 kV
抗辐射磁场	符合 IEC 61000-4-3	10 V/m - 80 MHz 到 3 GHz
抗快速瞬变	符合 IEC 61000-4-4	1kV 输入/输出和 Modbus 通信。 2kV 24 DC 电源 - 5 kHz - 100 kHz
抗传导磁场	符合 IEC 61000-4-6	10 V, 150 kHz 到 80 MHz
电源频率磁场抗扰性	符合 IEC 61000-4-8	30 A/m
耐腐蚀性气体	符合 IEC 60721-3-3	H ₂ S / SO ₂ / NO ₂ / Cl ₂ 级别 3C2
耐火性	带电部件	符合 IEC 60 695-2-10 和 IEC 60 695-2-11, 960°C 30 s / 30 s
	其他部件	符合 IEC 60 695-2-10 和 IEC 60 695-2-11, 650°C 30 s / 30 s
盐雾试验	符合 IEC 60068.2.52	严重等级 2
环境		符合 RoHS
其他特性		
数据存储持续时间		10 年
预制电缆特性		
绝缘耐压		1kV / 5 min
最小抽出力		20 N

Acti9 Smartlink Modbus从站技术参数

Modbus连接参数		
连接		Modbus、RTU、RS485串行连接
传输	传输速率	9600...19200波特，自适应
	连接线	屏蔽电缆、双绞线
协议		主/从站
设备类型		从站
Modbus寻址范围		1至99
总线的最大长度		1000m
总线连接头的类型		4针连接头

Acti9 Smartlink Ethernet技术参数

以太网连接参数		
连接		10/100MB以太网
协议		Modbus TCP服务器
		http (Web页面)
地址模式		静态和动态 (默认为动态模式)
网关特性		
协议		Modbus TCP/IP → Modbus SL
Modbus从站数量		8
Modbus寻址范围		1至247
Modbus主站连接参数		
连接		Modbus串行连接、RTU、RS485
传输	传输速率	9600...19200波特，自适应
	连接线	屏蔽电缆、双对绞线
总线的最大长度		1000m
总线连接头类型		4针连接头
模拟量输入参数		
数量		2
类型		独立输入、0-10V或4-20mA
测量精度		1/100满量程
分辨率		12位
采集时间		500ms
隔离		通道间无隔离
电源		0-24VDC
电缆类型		屏蔽电缆、双绞线
电缆最大长度		30m
保护		短路保护

尺寸 (mm)

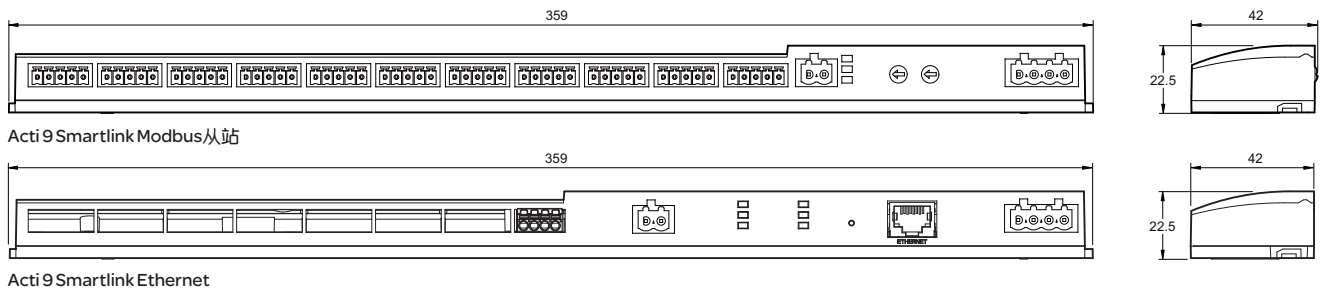

重量 (g)

Acti9 Smartlink	
类型	
Acti9 Smartlink Modbus从站	195
Acti9 Smartlink Ethernet	180

Acti9 Smartlink Ethernet

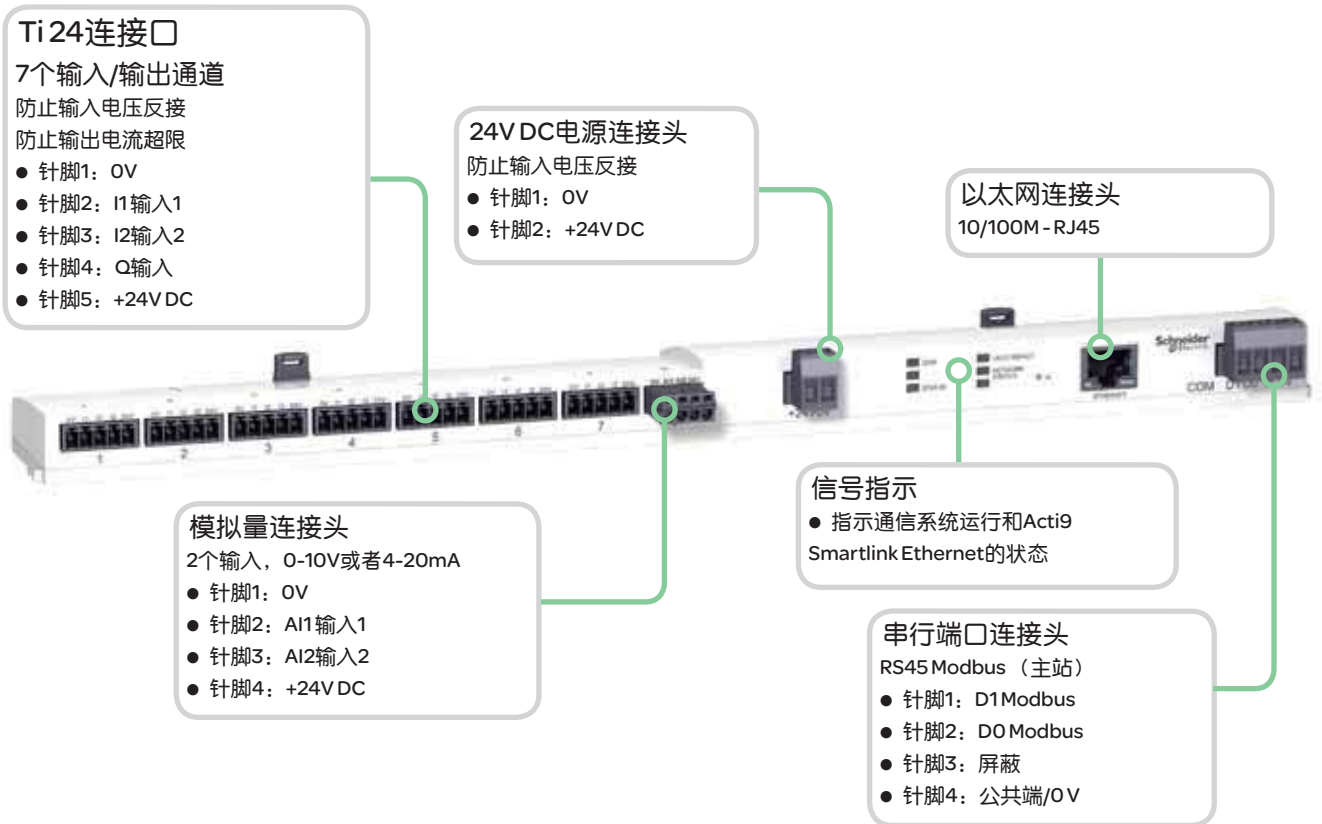

Acti9 Smartlink Modbus从站

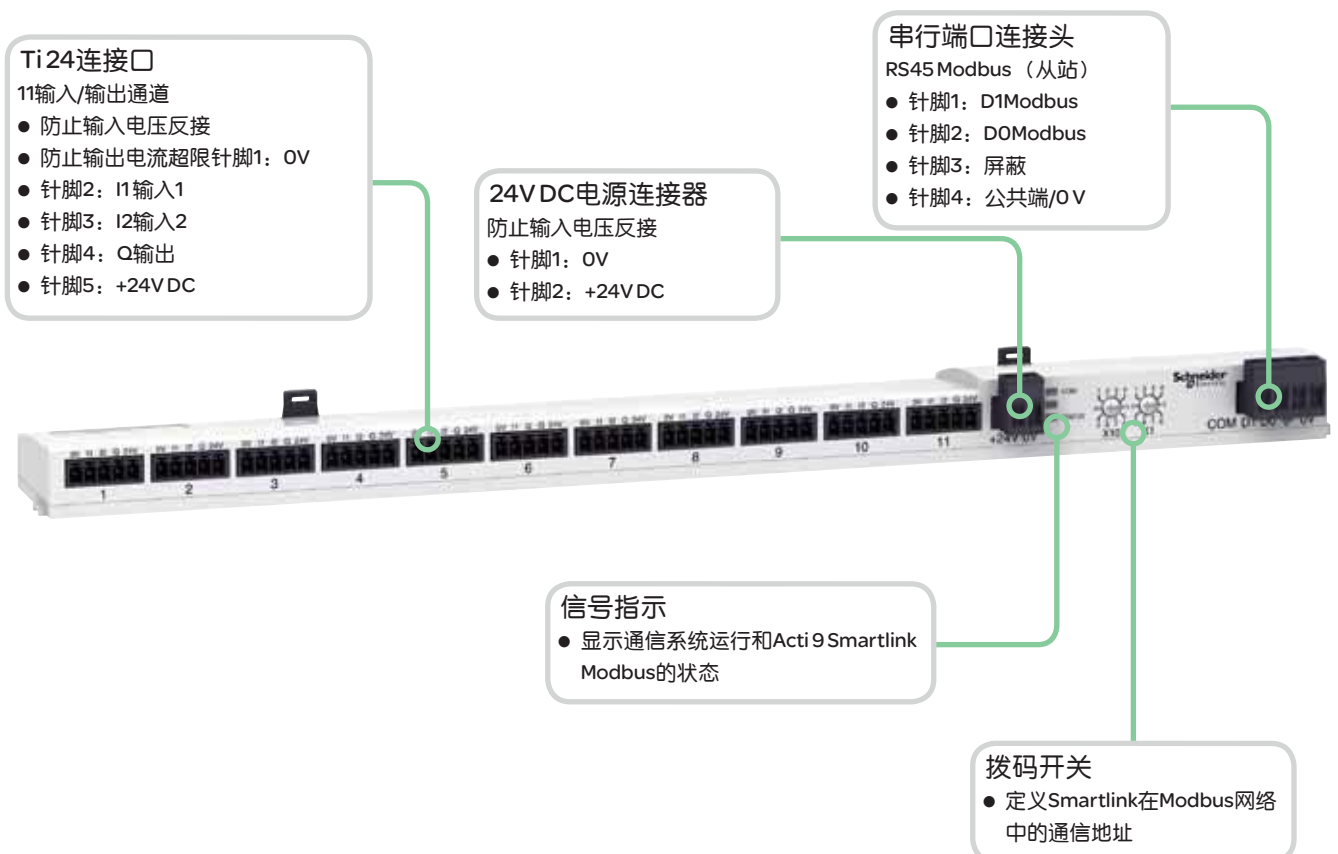

简介

个人电脑用Acti9 Smart Test智能测试软件用于测试经过调试的Acti9 Smartlink设备。它可在使用前对Acti9 Smartlink系统进行完整测试。

兼容的设备

- Acti9 Smartlink Ethernet
- Acti9 Smartlink Modbus
- 装有Windows XP SP3、Windows Vista（32位和64位）、Windows 7（32位和64位）或者Windows 8（32位和64位）的PC

目的

- 以太网和/或Modbus网络的测试。
- Acti9 Smartlink的配套产品接线测试（断路器、继电器等）
- 配套产品的功能测试
- 自动生成测试报告
- 创建、保存、恢复Acti9 Smartlink配置
- 固件升级

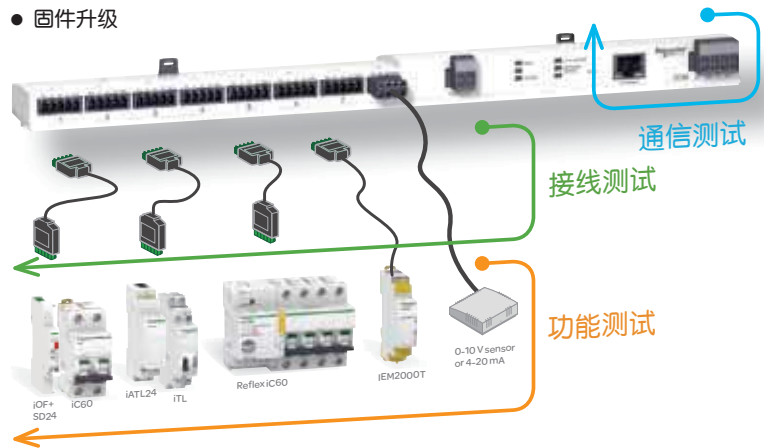

特性

容量

同一Modbus网络上，同步测试的Acti9 Smartlink的数量：

- 1个Acti9 Smartlink Ethernet（Modbus主站）+0至8个Acti9 Smartlink Modbus（从站）
- 1至10个Acti9 Smartlink Modbus（从站）

人机界面

9种语言选择（中文、荷兰语、英语、法语、德语、意大利语、葡萄牙语、俄语、西班牙语）。

下载

免费下载软件 and 用户手册的地址：www.schneider-electric.com。

所需的测试环境

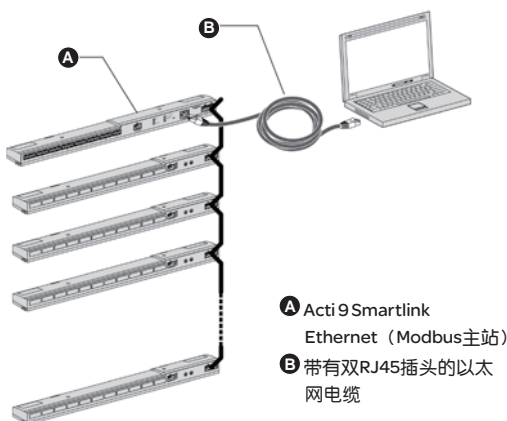

- A** Acti9 Smartlink Ethernet（Modbus主站）
- B** 带有双RJ45插头的以太网电缆

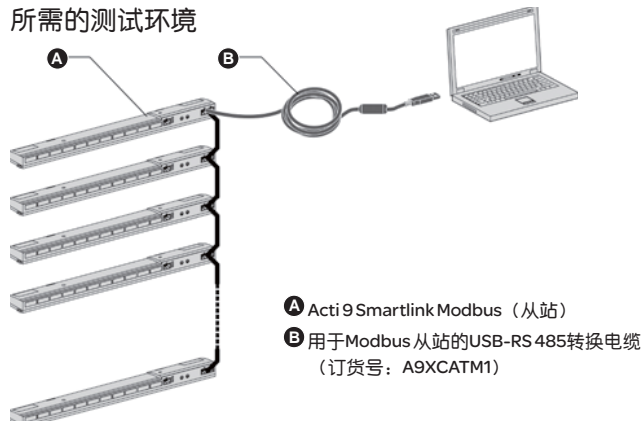

- A** Acti9 Smartlink Modbus（从站）
- B** 用于Modbus从站的USB-RS 485转换电缆（订货号：A9XCATM1）



主屏幕截图

创建、保存、恢复项目

从主仪表盘开始，选择功能选项卡、最新消息。

网络配置

主站和各从站的识别必须被声明。

Acti9 Smartlink Ethernet (Modbus主站)：IP地址、标签、从站数量、端口等。



Acti9 Smartlink配置和测试，一目了然

在通道数量识别的特定选项卡中，说明每个Acti9 Smartlink通道。

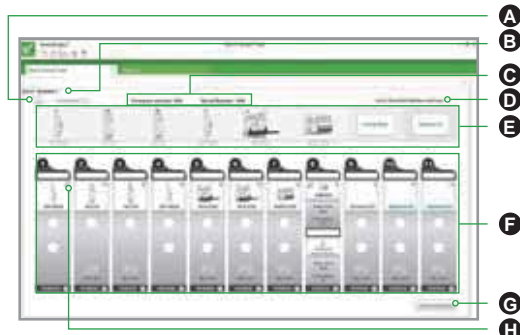

- A 通信状态图标
- B Acti9 Smartlink选项卡
- C 固件版本和序列号
- D Acti9 Smartlink Modbus地址
- E 设备工具箱
- F 连接至Acti9 Smartlink设备通道的表示
- G 复位配置按钮
- H 通道状态和数据值

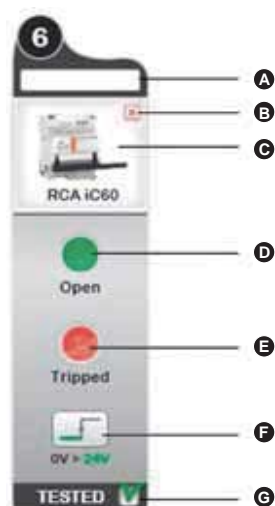

- A 设备功能标签
- B 移除设备
- C 连接的设备类型
- D 输入1寄存器值 (读取值)
- E 输入2寄存器值 (读取值)
- F 输出寄存器值 (写入值)
- G 对每台设备进行行为检查

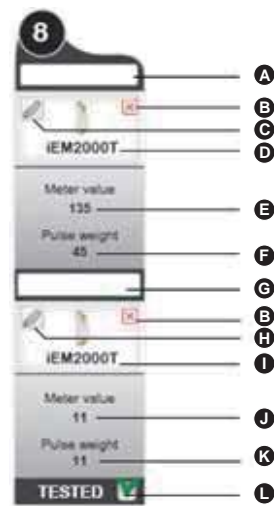

- A 输入1的设备功能标签
- B 移除设备
- C 输入1增量脉冲计算器
- D 输入1连接的计数器
- E 输入1仪表值
- F 输入1脉冲当量
- G 输入2的设备功能标签
- H 输入2增量脉冲计算器
- I 输入2连接的计数器
- J 输入2仪表值
- K 输入2脉冲当量
- L 对每台设备进行行为检查



测试报告

每个Acti9 Smartlink的通信和功能方面可借助软件进行测试。

报告是自动生成的，其可用作项目中的合同文件。

控制测试

对于每个可控制的通道 (即连接至继电器)，用户使用软件生成一个启停信号到输出。结果可通过物理观察，并记录在测试报告中。

监控测试

对于可监控的每个通道 (即连接至断路器)，用户激活断路器的合/分/脱扣。结果显示在测试页面上，并记录在测试报告中。

> 可编程时间元件

> 45mm电子式可编程定时开关



IHP1c

IHP2c

IHP+1c

IHP+2c

IHP可编程定时开关可按照用户设定的程序控制一个或多个独立回路的通断，并按周循环。

> 多功能电子式可编程定时开关



ITA1C

ITA4C

ITA多功能电子式编程定时开关可根据用户设置的功能和参数进行时间编程、延时控制和计数，实现对1-4个通道的独立开闭控制。

ITA多功能时间控制开关可按照天、周或者年编程循环 (ITA 4c: 4通道及2个外部输入)。

> 54mm机械式定时开关



IH 60Min 1c



IH 24h 1c



IH 24h 2c



IH 7天 1c

由用户预先编制定时程序，定时打开或闭合一个或多个独立电路。

- IH 60Min
动作序列每小时重复一次
- IH 24h
动作序列每天重复一次
- IH 7天
动作序列每周重复一次

> 18mm机械式定时开关



18mm IH 24h 1c



18mm IH 24h 1c(储能100小时)



18mm IHH 7天 1c

由用户编制定时程序，定时接通或断开电路。

- 18mm IH 24h: 动作序列每天重复一次
- 18mm IHH 7天: 动作序列每周重复一次

可编程时间控制开关

	IHP 1c	IHP2c	IHP+1c	IHP+2c
				

功能	
	<ul style="list-style-type: none"> 可按用户编制的程序控制一个或多个独立电路的通断 程序可按天/周的周期循环 可手动/自动实现冬令时和夏令时的转换 可通过按键强制执行“通/断”状态的暂时/永久改变 设备可提供假期模式(通过设置假期起始日, 终止日, 实现假期暂时取消程序)
	<ul style="list-style-type: none"> 可利用备份存储器和编程工具包实现程序复制及保存 通过外部输入通道, 利用转换开关或者按钮实现强制控制

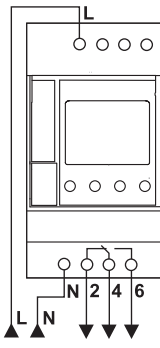
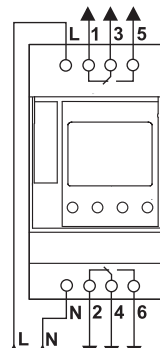
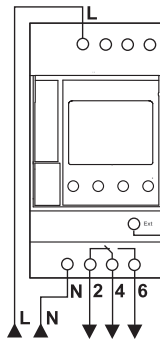
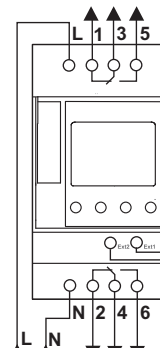
接线图				
				

产品号	CCT15720	CCT15722	CCT15721	CCT15723
技术参数				
额定电压 (Ue)	230 V AC, ± 10 %	230 V AC, ± 10 %	230 V AC, ± 10 %	230 V AC, ± 10 %
频率	50/60 Hz	50/60 Hz	50/60 Hz	50/60 Hz
功耗	4 VA	7 VA	4 VA	7 VA
输出转换开关 (250 V AC)	Cos φ = 1	16 A	16 A	16 A
	Cos φ = 0.6	10 A	10 A	10 A
防护等级	IP20B	IP20B	IP20B	IP20B
使用温度范围	-10°C ~ +50°C	-10°C ~ +50°C	-10°C ~ +50°C	-10°C ~ +50°C
时间精度	20°C时, 每天 ± 1s	20°C时, 每天 ± 1s	20°C时, 每天 ± 1s	20°C时, 每天 ± 1s
锂电池供电模式	寿命	6年	6年	6年
	累计可运行时间	6年	6年	6年

多功能电子式可编程定时开关

编程工具包

备份存储器

ITA 1c	ITA 4c	IHP+	ITA	IHP+	ITA
					

<ul style="list-style-type: none"> 可根据用户设置的功能和参数进行时间编程、延时控制和计数，控制1个独立通道的开闭 	<ul style="list-style-type: none"> 可根据用户设置的功能和参数进行时间编程、延时控制和计数，以控制1-4个独立通道的开闭 可通过外部输入通道，利用转换开关或者外部按钮强制控制 	<ul style="list-style-type: none"> 由逻辑编辑器，存储器，CDROM和2MUSB接口组成，实现对IHP设备的编程 	<ul style="list-style-type: none"> 由逻辑编辑器，CDROM和1.5MUSB接口组成，实现对ITA设备的编程 	<ul style="list-style-type: none"> 存储和复制程序 	
<ul style="list-style-type: none"> 可利用备份存储器和编程工具包实现程序复制及保存 通过外部输入通道，利用转换开关或者按钮实现强制控制 				<ul style="list-style-type: none"> 适用于IHP系列 固定于IHP前面板上 	<ul style="list-style-type: none"> 适用于ITA系列

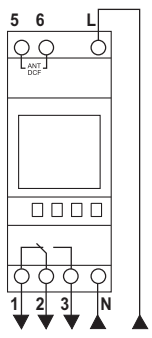
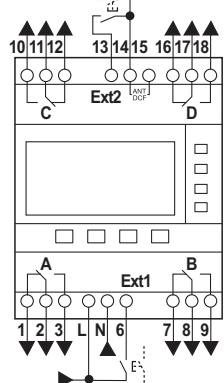
					
---	---	--	--	--	--

CCT15910	CCT15940	CCT15860	CCT15950	CCT15861	CCT15955
230 V AC	230 V AC	-	-	-	-
50/60 Hz	50/60 Hz	-	-	-	-
1.4 - 1.9 W	12-32W	-	-	-	-
16 A	10 A	-	-	-	-
6 A	6 A	-	-	-	-
IP20	IP20	-	-	-	-
-30°C ~ +55°C	-30°C ~ +55°C	-	-	-	-
20°C时, 每天 ± 0.5s	20°C时, 每天 ± 0.5s	-	-	-	-
10年	10年	-	-	-	-
10年	10年	-	-	-	-

机械式定时开关

	IH 60Min 1c	IH 24h 1c	IH 24h 2c
			



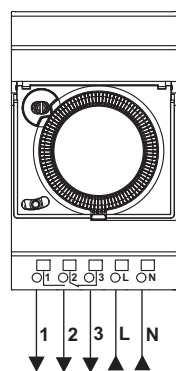
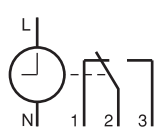
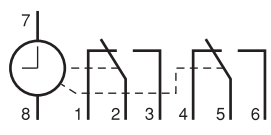

功能	<ul style="list-style-type: none"> 由用户编制定时程序，定时接通或断开电路。IH 60Min: 每小时重复一次；IH 24h: 每天重复一次；IHH 7天: 每周重复一次 可强制执行“打开”状态
----	--

安装	-
----	---

接线图			
-----	---	---	---

产品号	CCT15338	CCT15365	15337
技术参数			
额定电压 (Ue)	230 V AC +10%, -15%	110-230 V AC +10%, -15%	230 V AC +10%, -15%
频率	50 Hz	50/60 Hz	50/60 Hz
功耗	1 VA	2.5 VA	2.5 VA
输出转换开关 250 V AC	Cos φ = 1	10 A	16 A
	Cos φ = 0.6	4 A	4 A
防护等级	IP20B	IP20B	IP20B
使用温度范围	-20°C ~ +55°C	-20°C ~ +55°C	-20°C ~ +55°C
时间精度	20°C时, 每天 ± 1s	20°C时, 每天 ± 1s	20°C时, 每天 ± 1s
锂电池供电 模式	寿命	-	6年
	累计可运行 时间	-	200 h, 230 V AC 100 h, 100 V AC
编程设备	定时拨片	-	4红+4绿+2白
	固定通道	96	96

定时拨片
IH定时拨片

IH 7天 1c	18mm IH 24h 1c	18mm IH 24h 1c (储能100小时)	18mm IHH 7天 1c	
				

实现IH定时开关的分步控制：
● IH 24h 2c

每包包含拨片：
● 5红
● 5绿
● 5白
● 5黄

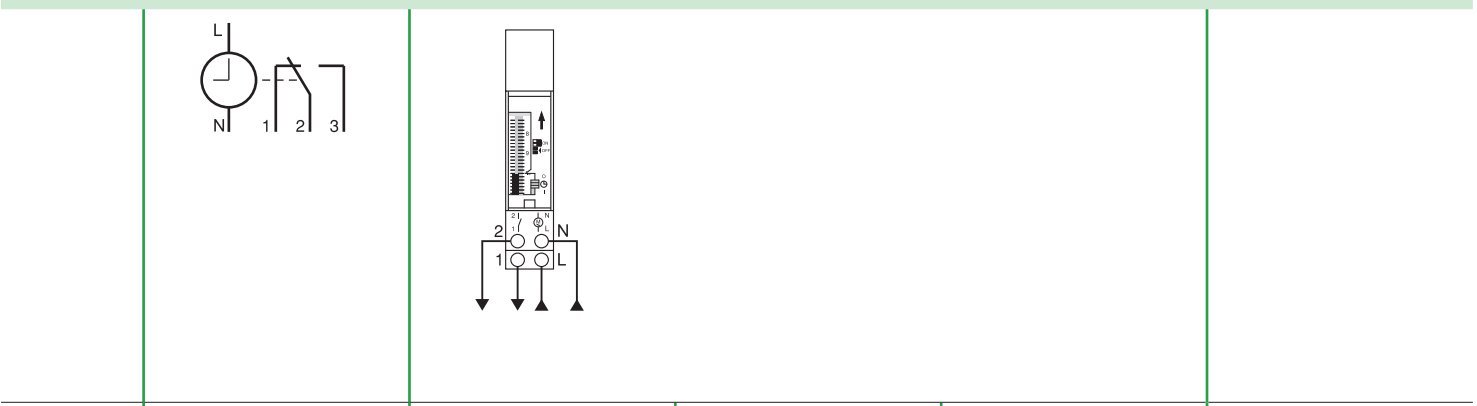

CCT15367	15335	15336	15331	15341
110-230 V AC +10%, -15%	230 V AC, ±10 %	230 V AC, ±10 %	230 V AC, ±10 %	-
50/60 Hz	50/60 Hz	50/60 Hz	50/60 Hz	-
2.5 VA	2.5 VA	2.5 VA	2.5 VA	-
16 A	16 A	16 A	16 A	-
4 A	4 A	4 A	4 A	-
IP20B	IP20B	IP20B	IP20B	-
-20°C ~ +55°C	-10°C ~ +50°C	-10°C ~ +50°C	-10°C ~ +50°C	-
20°C时, 每天 ±1s	20°C时, 每天 ±1s	20°C时, 每天 ±1s	20°C时, 每天 ±1s	-
6年	10年	10年	10年	-
200h, 230 V AC 100h, 110 V AC	-	100h	100h	-
-	-	-	-	-
84	96	96	84	-

选型表

可编程时间元件可根据用户设备控制一路或者多路电路的通断：

- 对于IHP和ITA，通过内部程序实现开关控制
- 对于IH类元件，可通过固定通道或者定时拨片实现开关控制

类型	通道	循环周期	最小转换时间	最大转换次数	电池存储最大保存时间	宽度 (9mm)	强制控制开/关	输出转换开关 (cos φ=1)	时令转换 (夏令制/冬令制)
45mm电子式可编程定时开关									
IHP 1c	1	24小时和/或7天	1分	56	6年	5	开/关	16 A	自动
IHP + 1c	1	24小时和/或7天	1秒	84	6年	5	开/关	16 A	自动
IHP 2c	2	24小时和/或7天	1分	56	6年	5	开/关	16 A	自动
IHP + 2c	2	24小时和/或7天	1秒	84	6年	5	开/关	16 A	自动
ITA多功能电子式可编程定时开关									
ITA 1c	1	24小时, 7天, 年	1分	300	10年	4	开/关	16 A	手动/自动
ITA 4c	4	24小时, 7天, 年	1分	300	10年	8	开/关	10 A	手动/自动
54mm机械式定时开关									
IH 60Min 1c	1	60分	37.5秒	48 On - 48 Off	无	6	开/关	10 A	手动
IH 24h 1c	1	24小时	15分	48 On - 48 Off	200小时 ⁽¹⁾	6	开/关	16 A	手动
IH 24h 2c	2	24小时	30分	24 On - 24 Off	150小时	6	开	16 A	手动
IH 7天 1c	1	7天	2小时	42 On - 42 Off	200小时 ⁽¹⁾	6	开/关	16 A	手动
18mm机械式定时开关									
IHH 7天 1c	1	7天	2小时	42 On - 42 Off	100小时	2	开/关	16 A	手动
IH 24h 1c (储能100小时)	1	24小时	15分	48 On - 48 Off	100小时	2	开/关	16 A	手动
IH 24h 1c	1	24小时	15分	48 On - 48 Off	无	2	开/关	16 A	手动

(1) 额定电压为110VAC时，电池最大运行时间100h。

(2) 可通过特定程序设定实现。

(3) 显示语言：法语，英语，意大利语，西班牙语，德语，葡萄牙语。

(4) 不自带存储器；可单独采购产品号是CCT15950的存储器。

背光显示, 随机/脉冲编程	假期模式	无螺丝安装	梳妆母排连接	外部输入	安装手册放在前面盖内	自带存储器	产品号
	■	■	■		■		CCT15720 ⁽³⁾
■	■	■	■	1输入	■	■	CCT15721 ⁽³⁾
	■	■	■		■		CCT15722 ⁽³⁾
■	■	■	■	2输入	■	■	CCT15723 ⁽³⁾
背光显示, 可脉冲/循环编程	■ ⁽²⁾					(4)	CCT15910
背光显示, 可脉冲/循环编程	■ ⁽²⁾			2输入		(4)	CCT15940
		■					CCT15338
		■					CCT15365
							15337
		■					CCT15367
							15331
							15336
							15335

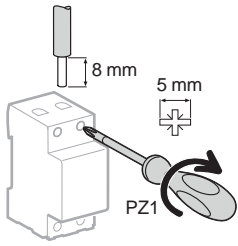

接线

类型	额定扭矩	铜线		
		硬线	软线或插线端子	
IHP	1c, 2c, +1c, +2c	-	2x2.5 mm ²	2x2.5 mm ²
IH	60Min 1c	-	2x2.5 mm ²	2x2.5 mm ²
	24h 1c	-	2x2.5 mm ²	2x2.5 mm ²
	24h 2c	1.2 N.m	≤6 mm ²	≤6 mm ²
	7天 1c	-	2x2.5 mm ²	2x2.5 mm ²
IH 18 mm	24h 1c	1.2 N.m	≤6 mm ²	≤6 mm ²
IHH 18 mm	7天 1c	1.2 N.m	≤6 mm ²	≤6 mm ²
ITA 1c, ITA 4c		1.2 N.m	≤6 mm ²	≤6 mm ²

其他参数

IHP+ 1c, IHP+ 2c	
手动功能	实现对假期功能的手动取消脉冲编程 接通期间可随机模仿工作状态
脉冲功能	脉冲时间可设置1-59s (脉冲控制优先于开关控制)
液晶显示屏	
外部输入(适用于IHP+1c, IHP+2c)	
外部输入通过转换开关或者按钮	IHP+1c, 1通道输入 IHP+2c, 2通道输入
额定电压 (Ue)	230 V AC, +10%, -15%
频率	50/60 Hz
输入电流	≤ 1.2 mA
功耗	≤ 0.3 mW
控制线长度	≤ 100 m
ITA 1c, ITA 4c	
转换功能	开/关, 脉冲, 循环以及年编程
脉冲编程	1s - 59 min 59s
脉冲时间范围	1s - 9 h 59 min 59s
循环次数	1s - 9 h 59 min 59s
两次编程工作最短时间间隔	1 min
外部输入(适用于ITA 4c)	
外部输入通过转换开关或者按钮	2输入通道: ● 通道1: 230 V AC, ±10%-50/60 Hz ● 通道2: 零电势

重量 (g)

时间元件		
IHP	1c/2c	170/205
IHP+	1c/2c	190/211
IH 54 mm	60Min 1c	208
	24h 1c	212/119
	24h 2c	216
	7天 1c	119
	IH 18 mm	24h 1c
IHH 18 mm	7天 1c	101
ITA 1c		152
ITA 4c		303

尺寸 (mm)

IHP 可编程时间元件

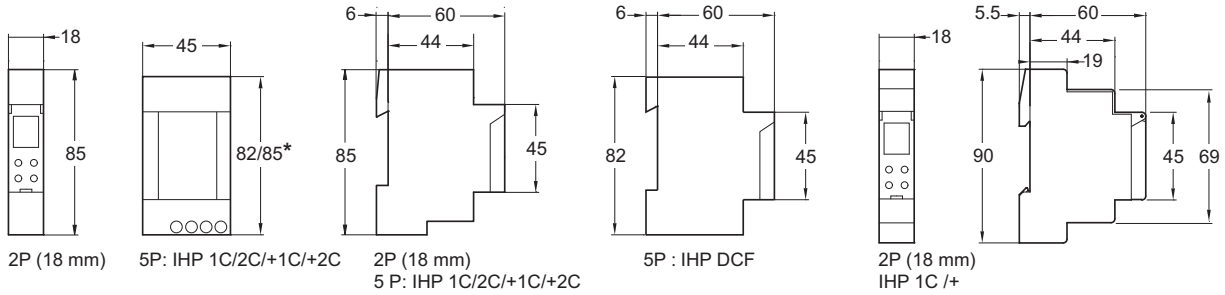

IH, IHH 可编程时间元件

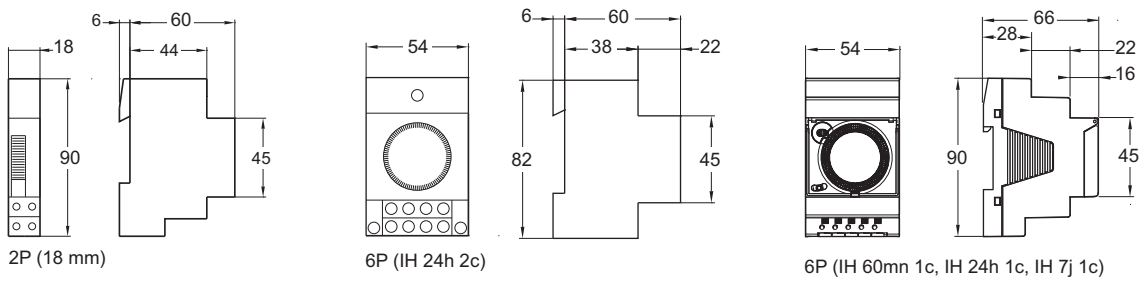

ITA 可编程时间元件

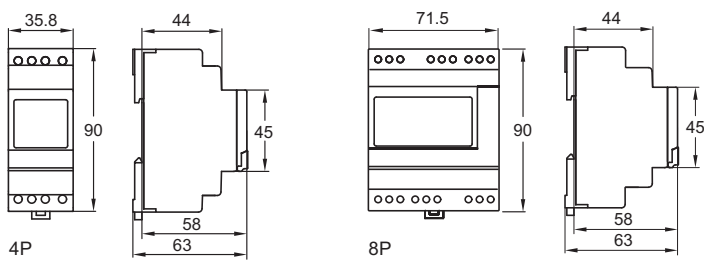

如何自动控制一个通风系统，
同时可以就地控制该系统？

- 一个IHH时间开关通过远程控制一个RCA控制断路器分合来控制通风系统
- 带一个iACTc的RCA开关可以接受两个命令：
 - 通过IHH时间开关的闭锁命令
 - 一个当地的S1按钮发出的脉冲命令；在任何时间都可以通过当地控制按钮S1来手动操作

使用的产品	数量	产品号
2P iC65N	2	-
2P Vigi iC65	1	-
iACTc	1	A9C18308
IHH	1	15331
RCA	1	-

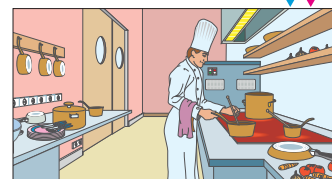
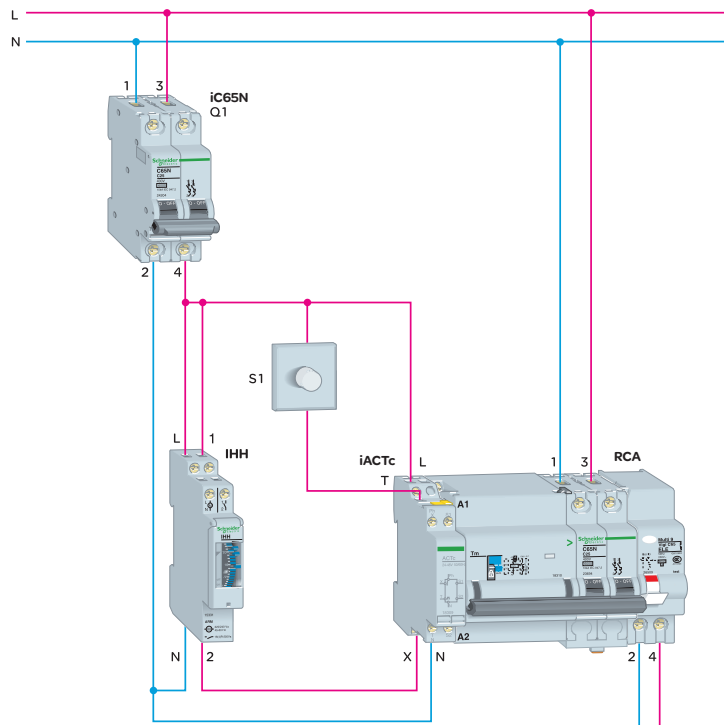
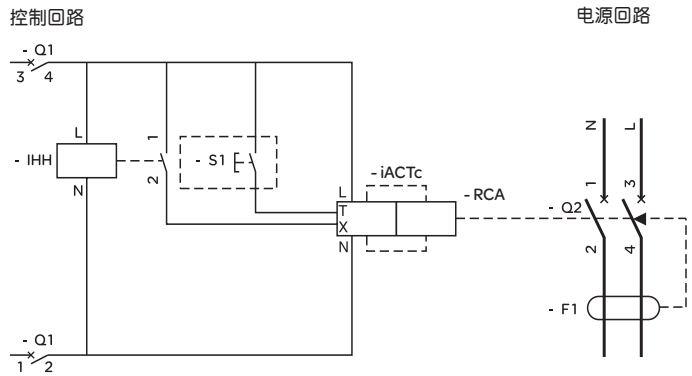

怎样管理楼宇中的热水系统?

楼宇中的公用热水箱由IHP可编程定时开关与装有iACTs辅件的iCT接触器来控制:

- 正常操作: IHP可编程定时开关控制水箱加热
- 用户也可超越IHP可编程定时开关控制, 用按钮控制水箱加热器
- 返回正常工作状态; 由于最后接收的命令具有优先权, 故正常切换将在IHP下次切换后恢复正常

注意: iCT接触器的手动选择可使接触器本身的优先控制成为可能。

使用的产品	数量	产品号
2P iC65N	1	-
2P iCT	1	A9C22715
iACTc	1	A9C18308
IHP 1C	1	CCT15720
红色指示灯	1	-

控制回路

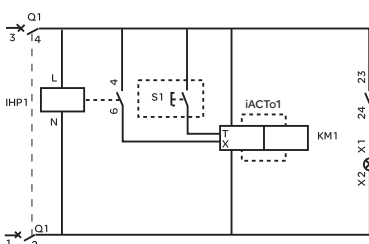

电源回路

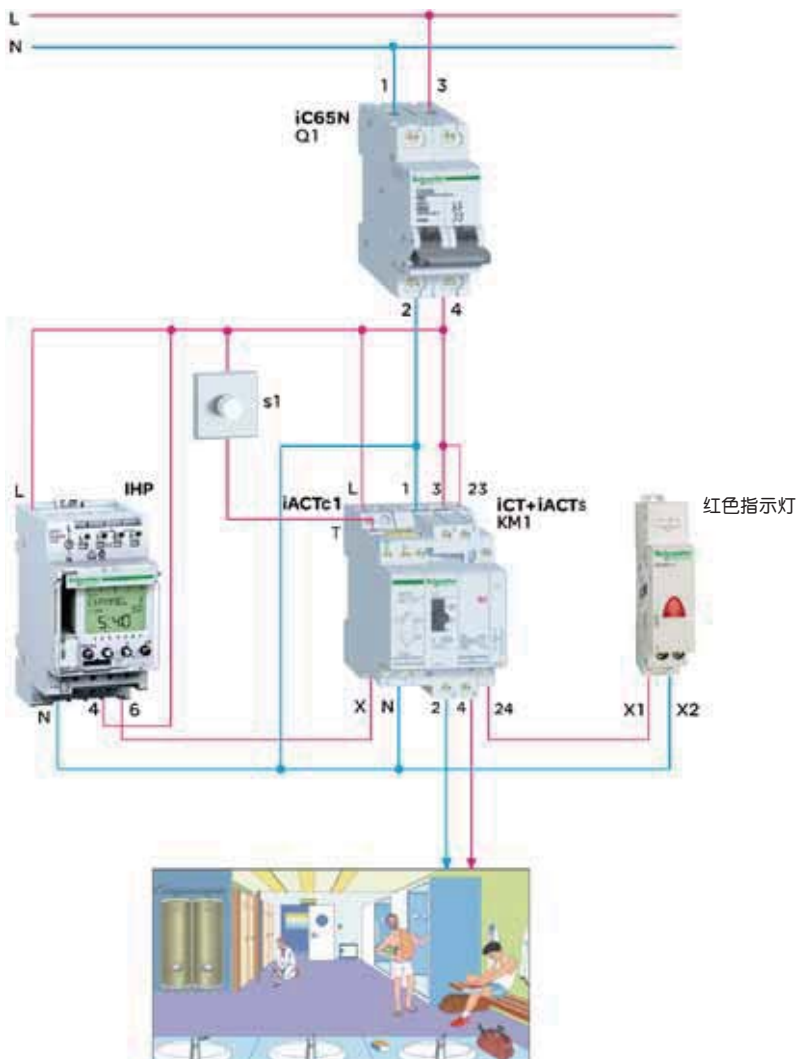
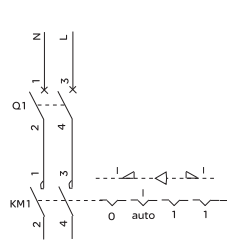

功能

当亮度达到光电开关可调亮度的动作值时，接点打开或闭合。

说明



技术参数

- 符合标准: IEC 60669-2-2, GB 16915.3
- 亮度动作值: 2 - 2000lux可调
- 延时时间: 在接通 (ON) 和断开 (OFF) 前延时时间 ≥ 60 s
- 工作电压: 230 V +10%, -15%
- 频率: 50/60 Hz
- 功耗: 6 VA
- 工作温度: -25 °C ~ +50 °C
- 绝缘等级: II级
- 防护等级: IP20B
- 前面板上带有使用手册
- 触点额定值 (250 V AC)
- 16 A: $\cos \varphi = 1$
- 10 A: $\cos \varphi = 0.6$

注: IC2000 (CCT15284) 包含“前面板”式亮度探测头 (IP54);
IC2000 (CCT15368) 包含“墙式”亮度探测头 (IP54), 含固定支架。



CCT15284



CCT15368

类型	宽度 (9mm的倍数)	产品号
----	----------------	-----

IC2000	5	CCT15284
--------	---	----------

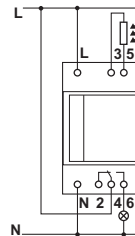

IC2000	5	CCT15368
--------	---	----------

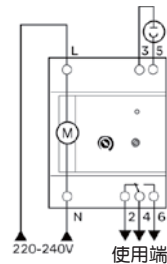

“前面板” 探测头	15281
“墙式” 探测头	CCT15268

功能

CE

认证标志

MINp

该定时器在一定预定时间先闭合，然后打开一个接点，它可同时提供报警功能，即先将灯光亮度减小50%，然后才关断。

说明

MINp

●通过操作面板开关可实现两种工作模式

○自动方式带报警功能:

- 工作于定时模式

- 0.5-20分钟可调

- 用选择开关设定每步30秒

- 内置关灯警报，当亮度降低50%时，报警时间10-100秒(可调节)

○自动方式不带报警功能:

- 工作于定时模式

- 0.5-20分钟可调

- 用选择开关设定每步30秒

关灯报警选择开关置于OFF位置

○手动优先方式

- 持续灯亮

●操作按钮可更新定时时间

●两种控制方式

○按钮接通时间低于2秒，按预设定的时间灯亮

○按钮接通时间大于2秒，灯亮20分钟

○功耗: < 6 VA

●防护等级: IP 20B

●频率范围: 50 / 60 Hz

●主回路

○电压无要求

○额定电流: 16 A, $\cos\varphi = 1$

○最大功率: 3600 W

●控制回路

○连接发光按钮功耗: 最大150 mA

●接线

○隧道端子

○最大6 mm²线缆

○连接类型: 3线或4线带自动选择



CCT15233

MINp	230	2	CCT15233
------	-----	---	----------

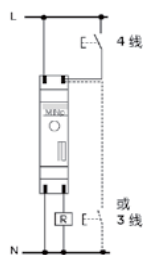

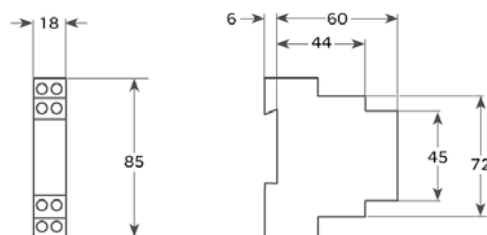

尺寸(mm)



		梳状母排	
附件	1P+N梳状母排		
			
功能	<p>梳状母排可以让Acti9系列产品的安装变得更加容易</p> <ul style="list-style-type: none"> ● 标配防护等级为IP20的端盖 ● 母排绝缘外壳上印有清晰的图标，可标识每一个出线回路 ● 分截线被清晰地标识在铜排和绝缘外壳上，且能够同时切割 ● 梳齿保护罩保证备用梳齿的金属部分不被触碰 		
使用			
		● 推荐使用配套的接线端子供电	
极数	1P+N	1P+N	
产品号	21501	21503	
每根长度 (9 mm的倍数)	24	48	
每套数量	1	1	
适用于下面的元件:			
iDPN	●	●	
技术规范			
额定电压 (Ue)	230V		
额定绝缘电压 (Ui)	440V		
额定电流 (40 °C)	80A		
短路电流的耐受能力	与施耐德电气断路器的分断能力相一致		
阻燃性能 IEC 695-2-1	960 °C / 30 s		
标准	IEC 60947-7-1, IEC 60439-2		
颜色	RAL 7035 (浅灰色)		

附件

端盖	梳齿保护罩	绝缘连接端子
		
<ul style="list-style-type: none"> ● 两侧防护等级为IP20的端盖 	<ul style="list-style-type: none"> ● 梳齿保护罩保证备用梳齿的金属部分不被触碰 	<ul style="list-style-type: none"> ● 母排供电
		<ul style="list-style-type: none"> ● 两侧水平进线 ● 25mm²半柔性电缆
1P+N	1P+N	-
21094	21096	21098
-	-	-
40	12	4
●	●	●
-		
-		
-		
-		
-		
-		
-		
-		

梳状母排

附件

1P/2P/3P/4P梳状母排



功能

梳状母排可以让Acti9系列产品的安装变得更加容易

- 标配防护等级为IP20的端盖
- 母排绝缘外壳上印有清晰的图标，可标识每一个出线回路
- 分截线被清晰地标识在铜排和绝缘外壳上，且能够同时切割
- 梳齿保护罩保证备用梳齿的金属部分不被触碰
- 无论是上进线还是下进线，接线标识都十分清晰



使用

- 推荐使用配套的接线端子供电

极数		1P	2P	3P	4P
产品号	24*9 mm	A9XPH112	A9XPH212	A9XPH312	A9XPH412
	48*9 mm	A9XPH124	A9XPH224	A9XPH324	A9XPH424
	附件(可选)	-	-	-	-
每套数量		1	1	1	1

适用于下面的元件

iC65	●	●	●	●
iID	-	●	-	●
iC60L MA	-	●	●	-
C65N/H/L-DC	●	●	-	-
C60N/H	●	●	●	●
iINT125	●	●	●	●

技术规范

额定电压(Ue)	415 V
额定绝缘电压(Ui)	500 V
额定电流(40°C)	100 A
短路电流的耐受能力	与施耐德电气断路器的分断能力相一致
阻燃性能 IEC 695-2-1	960°C/30 s
标准	IEC 60947-7-1, IEC 61439-2
颜色	RAL 7016 (煤灰色)

新型梳状母排

iC65, iID, iC60L MA, C65-DC,
C60N/H, iINT125

附件

端盖				梳齿保护罩	绝缘连接端子
					
● 两侧防护等级为IP20的端盖				● 梳齿保护罩保证备用梳齿的金属部分不被碰触	● 母排供电
					
					● 两侧水平进线 ● 35 mm ² 半柔性电缆 ● 扭矩为4 N.m
1P	2P	3P	4P	1P, 2P, 3P, 4P	-
-	-	-	-	-	-
-	-	-	-	-	-
A9XPE110	A9XPE210	A9XPE310	A9XPE410	A9XPT920	A9XPCMO4
10	10	10	10	20	4
●	●	●	●	●	●
-	●	-	●	●	●
-	●	●	-	●	●
●	●	-	-	●	●
●	●	●	●	●	●
●	●	●	●	●	●
-	-	-	-	-	-
-	-	-	-	-	-
-	-	-	-	-	-
-	-	-	-	-	-
-	-	-	-	-	-
-	-	-	-	-	-



IEC/EN 60947-7-1

IEC/EN 61439-2

说明

- Distribloc 63 A 是一款4极配电模块，可安装在标准DIN导轨上
- 出线端采用无需螺丝的快速连接结构

优点

- 快速连接
- 简易相位再平衡
- 简易系统扩容或调整
- 与配电箱内其它设备协调统一

技术参数

主要特性		
产品号	上出线	04040
	下出线	04041
符合 IEC/EN 60947-7-1		
防护等级		IP20
额定绝缘电压 (Ui)		500 V AC
最大工作电压 (Ue)		440 V AC
额定冲击耐受电压 (Uimp)		6 kV
短路耐受电流		与出线端断路器分断能力一致
参考温度		40 °C
额定电流 (In) (40 °C)		63 A
频率		50/60 Hz
宽度 (9mm的倍数)		8

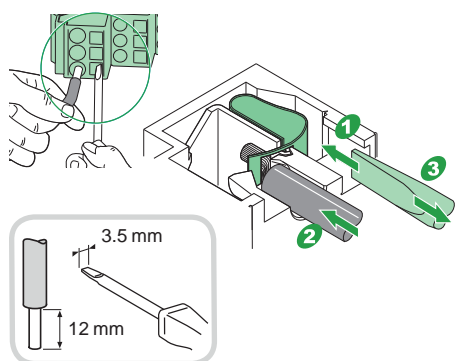

进线侧

- 4极隧道式端子，螺纹夹紧结构
- 隧道式端子利于缆线插入及螺纹夹紧
- 接线能力
- 软线：4-16mm²；硬线：6-25mm²

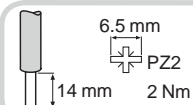

安装

- 直接卡装在导轨上
- 宽度：72mm

出线侧

- 允许导线截面积：1-6mm² (软线或硬线)
- 2排接线端子
- 12个接线端子用以接相线
- 12个接线端子用以接中性线
- 每个接线端子可连接一根导线，导线截面积1-6mm²
- 免维护
- 振动及环境温度的变化不会影响连线的可靠性

特性

符合 IEC/EN 60947-7-1

接线能力 $\leq 25 \text{ mm}^2$

污染等级 3

储存温度 -40°C 到 $+85^\circ\text{C}$

符合 IEC/EN 61439-2

工作温度 -25°C 到 $+60^\circ\text{C}$

温度降容表 参考“技术参考资料”部分-温度修正系数表

安装

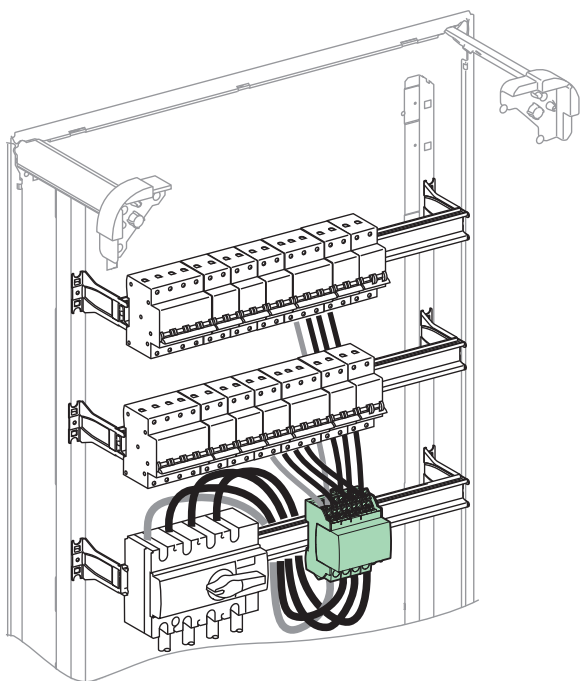

下进上出

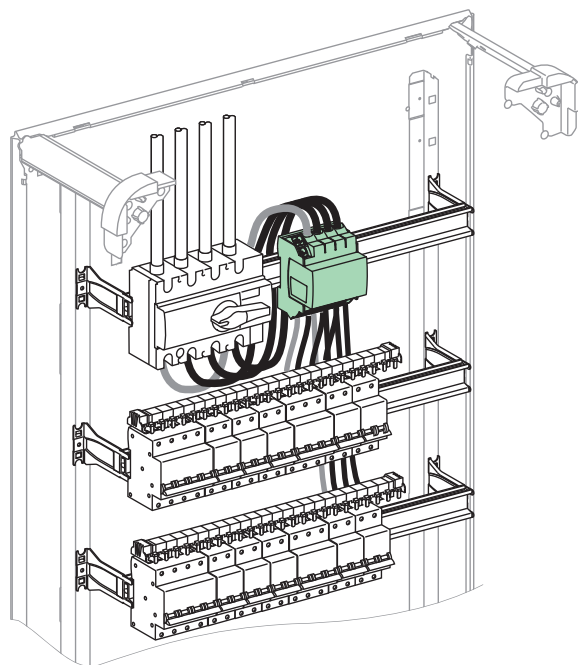

上进下出

重量 (g)

Distribloc

类型

Distribloc 63 A

290

尺寸 (mm)

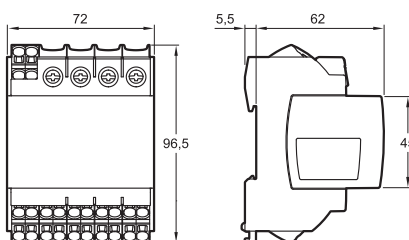



IEC/EN 60947-7-1

IEC/EN 60439-1

说明

- Distribloc 125 A是一款4极配电模块，可安装在标准DIN导轨上
- 连接可选择螺丝夹紧结构或弹簧快速夹紧结构
- 外盖可根据“上进下出”或“下进上出”的接线方式采取不同的安装方式

优点

- 快速连接
- 简易相位再平衡
- 简易系统扩容或调整
- 与配电箱内其它设备协调统一

技术参数

主要特性		
产品号	Distribloc 125 A	04045
符合 IEC/EN 60947-7-1		
防护等级		IPxxB
额定绝缘电压 (Ui)		750 V
最大工作电压 (Ue)		440 V AC
额定冲击耐受电压 (Uimp)		8 kV
短路耐受电流		与出线端断路器分断能力一致
参考温度		40 °C
额定电流 (In) (40 °C)		125 A
可接受峰值电流 (Ipk)		20 kA
宽度 (9mm的倍数)		12

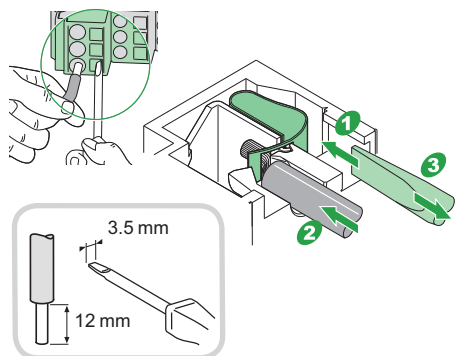

安装

- 可直接安装在导轨上
- 也可使用螺丝进行平面安装
- 宽度：108mm

进线端

- 隧道式端子
- 软线：6-35mm²
- 硬线：10-35mm²

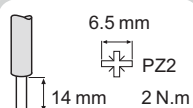

出线选择螺丝夹紧结构

- 软线：4-16 mm²
- 硬线：4-25 mm²

出线选择弹簧夹紧结构

- 最小允许的导线截面积：1mm²
- 方便相位调整及系统扩容
- 无论相线或中性线，软线或硬线，每个弹簧接点可连接一根不带金属片的导线
- 每根线接2个断路器：4-10mm²
- 每根线接3个断路器：2.5-6mm²
- 每根线接7个断路器：2.5-4mm²

特性

符合 IEC/EN 60947-7-1

储存温度

-40°C到+85°C

工作温度

-25°C到+60°C

安装

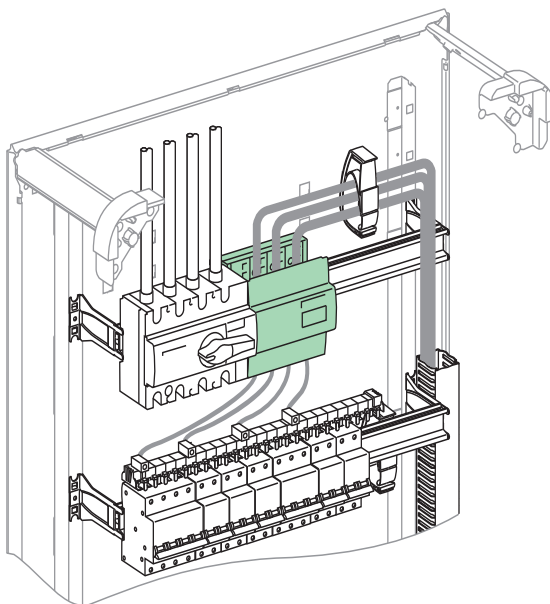

重量 (g)

Distribloc

类型

Distribloc 125 A

425

尺寸 (mm)

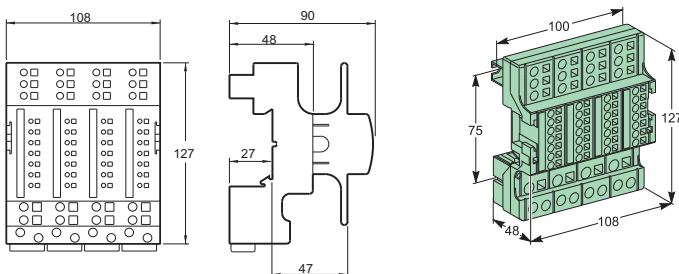

200A Multiclip 配电模块介绍

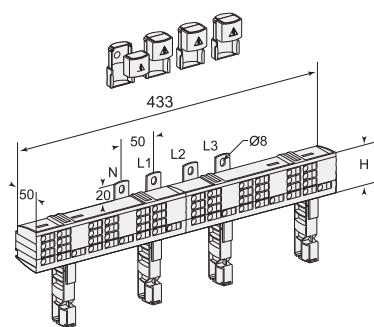
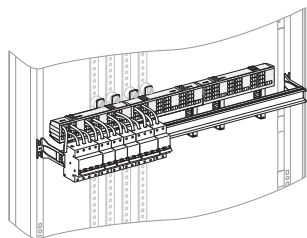

极数	H (mm)
2P	24
3P	44
4P	52

经过优化，200A Multiclip 配电模块能够对各排模块化元件进行馈电。简单地将这种配电模块夹在每排设备上/下方的模块化导轨上，即可轻松地完成安装。该配电模块在设备安装前/后均可进行装配。

其外形保持了最小尺寸，可保证与开关柜的最佳匹配。

为保证与所有元件类型的兼容性，我们推荐您将电源与配电模块的连接安排在柜体的中心位置。

200A Multiclip 配电模块能够为您提供：

- 灵活性
 - 与所有类型开关相兼容
 - 可以混合所有型号的模块化元件
 - 配电模块的可用极数各异
- 安全性
 - 隔离了进线的端子垫片
 - 弹簧端子可以实现完美、而又可靠的连接
 - 防止直接接触(IPxxB)
- 方便修改
 - 更高的连接容量(连接点和横截面积)
 - 对于各种型号的元件，都可添加或修改回路

应用

对整排模块化元件进行配电

该配电模块一般由柜体中的母排进行供电。

电气特性

- 额定绝缘等级 $U_i = 750\text{ V}$
- 脉冲耐受电压 $U_{imp} = 8\text{ kV}$
- 短路耐受电流：不影响断路器级联
- 200 A Multiclip 配电模块：
 - 10 mm^2 电缆出线： $I_{max} = 50\text{ A}$
 - 两条 10 mm^2 电缆： $I_{max} = 63\text{ A}$

供电

- 直接向端子供电
- 带压接电缆头的 50 mm^2 电缆
- $20 \times 3\text{ mm}$ 软母排
- 通过WM系列柜体(O4029)后部的母排

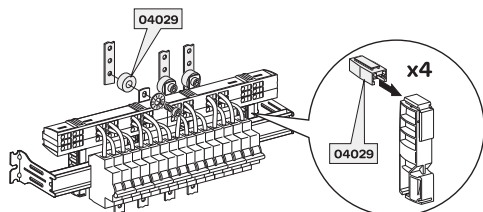

用于LSX58083A

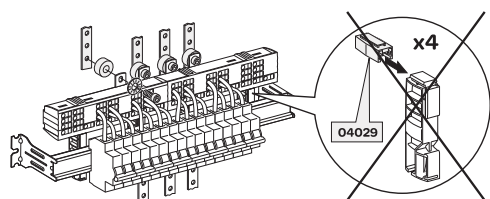

用于LSX58082A和LSX58084A

母排连接

通过连接(04029), Multiclip 配电模块可由后部母排进行供电。

配电

● 200A Multiclip, 2P 和3P (LSX58052A 和LSX58053A):

○ 3x12 个单相和中性连接点

● 200A Multiclip, 4P (LSX58054A)

○ 3x12 单相连接点

○ 18 个中性连接点

每个连接点都能够接收单条10 mm² 软或硬电缆。

安装

● 夹在模块化导轨后部

● 安装在实心或开孔背板上

备有

● 长100 mm、横截面积为10 mm² 的裸铜电线。

○ 200 A Multiclip; 2P、3P 和4P (LSX58052A, LSX58053A, LSX58054A); 2组12 连接

● 电源端子的保护盖(IPxxB)

● 电源端子所需的硬件

类型	额定电流 (A)	产品号
2P	200	LSX58052A
3P	200	LSX58053A
4P	200	LSX58054A



IEC/EN 60947-7-1
IEC/EN 61439-2

说明

- Multiclip 80 A是一款4极24位宽的配电模块，可安装在标准DIN导轨上
- 采用无需螺丝的快速连接结构
- 弹簧触点的压力自动与导体截面积相适应
- 配有12根黑色和12根蓝色的预制电缆线(6mm²)

优点

- 快速连接
- 简易相位再平衡
- 简易系统扩容或调整

技术参数

主要特性	
产品号	04000
符合 IEC/EN 60947-7-1	
额定电流 (In) (40 °C)	80 A
最大工作电压 (Ue)	440 V AC
频率	50/60 Hz
额定绝缘电压 (Ui)	500 V AC
污染等级	3
额定冲击耐受电压 (Uimp)	6 kV
防护等级	IP20
短路耐受电流	可达施耐德电气断路器的分断电流值
宽度 (9mm的倍数)	48

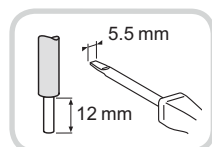
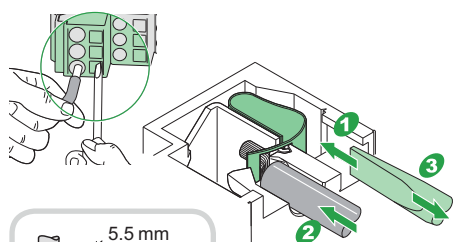

进线端

- 4极隧道式端子，螺纹夹紧
- 接线能力
 - 软线: 6-25mm²; 硬线 10-35mm²

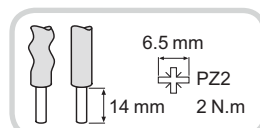

安装

- 可安装在DIN导轨上



出线端

- 由前部的弹簧端子出线
- 2排端子
 - 18个连接点用于相线 (L1, L2, L3)
 - 18个连接点用于中性线
- 每个连接点一条线: 软线(无金属环)或硬线, 1-6mm²
- 免维护

Multiclip 80 A 快速接线及 负载平衡模块



附加特性	
符合 IEC/EN 61439-2	
工作温度	-25°C到+60°C
储存温度	-40°C到+85°C
温度降容表	参考“技术参考资料”部分-温度修正系数表

安装

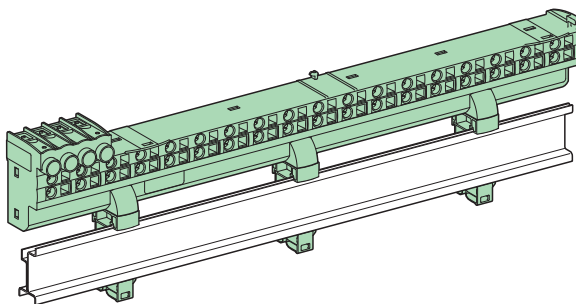

直接卡装在导轨上

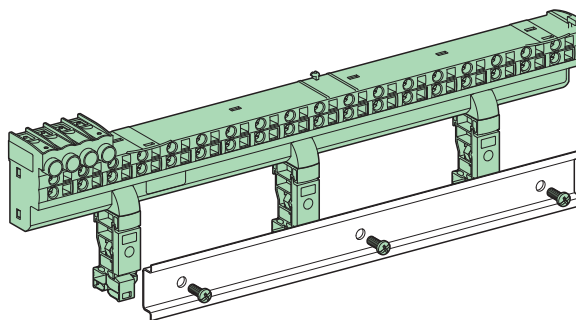

用螺丝固定在导轨上

重量 (g)

Multiclip	
类型	
Multiclip	640

尺寸 (mm)

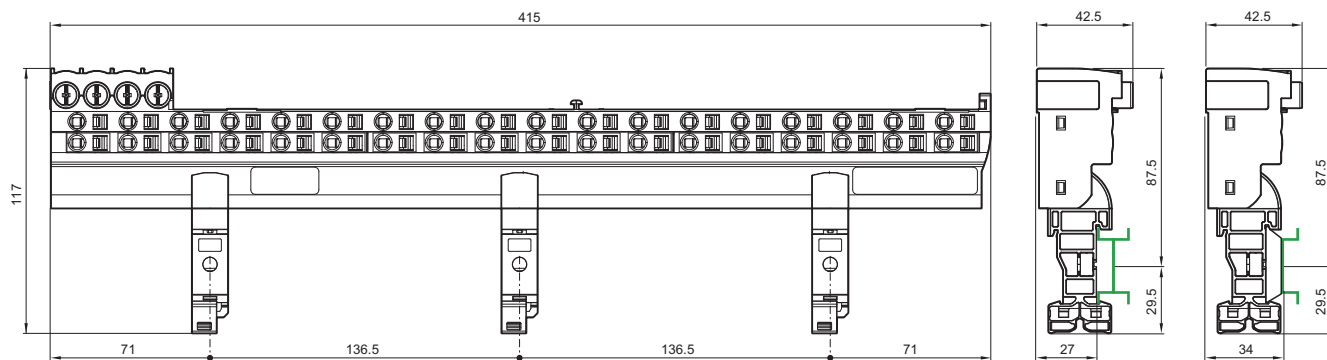



功能

“天翔”系列暗装配电箱是裹挟浪漫优雅的法国设计理念，兼具美观实用的朴实之风，最新登陆中国市场的又一款配电箱。全系列金属底箱，共有36, 54, 72, 96位四种规格，最大额定电流达160A，可兼容模数化小型断路器、塑壳断路器和其他非模数化元器件。“天翔”系列配电箱功能强大，设计人性化，坚固与美观兼备，可用作楼层箱及照明箱使用，部分场合可实现简单动力箱功能。为公寓、别墅等中高端民用住宅用户所青睐，是酒店、写字楼等公共建筑的安全保障，房地产开发商、盘厂、终端用户的理想选择！

技术参数

●多排

○36位(2排18位)

○54位(3排18位)

○72位(4排18位)

○96位(4排24位)

●配电箱额定电流

○36, 54位: 125A

○72, 96位: 160A

●门的种类和材料

○36位, 54位及72位配电箱

-种类: 白色不透明门、无色透明门或茶色透明门

-材料: 全进口塑材, 绝缘环保, 耐燃自熄

○96位配电箱

-种类: 白色不透明门或无色透明门

-材料: 全金属或金属边框, 钢化玻璃

●门的开启: 向左或向右开启180度

●暗装箱体组成

○采用1.5mm钢板制造, 表面通过静电喷涂技术处理, 坚固耐用, 具有极好的耐腐蚀性, 适合暗装使用

●标准: 符合GB17466-1998

●防护等级

○IEC 60529: IP 40

○IEC 62262: IK 09

○面盖部分防间接接触2级保护

●耐着火和异常热能力

○IEC 60695-2-1标准, 650°C/30秒



TXA-72



TXA-96



TXA-72T



TXA-96T



TXA-54CT

天翔系列暗装配电箱

类型	排数	位数 (18 mm /位)	总位数	型号
暗装 白色不透明门	2	18	36	TXA-36
	3	18	54	TXA-54
	4	18	72	TXA-72
	4	24	96	TXA-96

类型	排数	位数 (18 mm /位)	总位数	型号
暗装 无色透明门	2	18	36	TXA-36T
	3	18	54	TXA-54T
	4	18	72	TXA-72T
	4	24	96	TXA-96T

类型	排数	位数 (18 mm /位)	总位数	型号
暗装 茶色透明门	2	18	36	TXA-36CT
	3	18	54	TXA-54CT
	4	18	72	TXA-72CT

* 此配电箱无产品号，如需购买，请向各地办事处销售工程师咨询。

暗装箱 (36位)

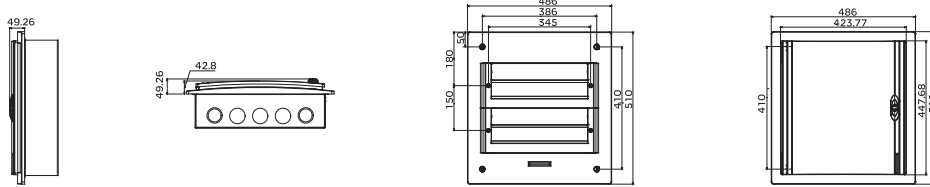

暗装箱 (54位)

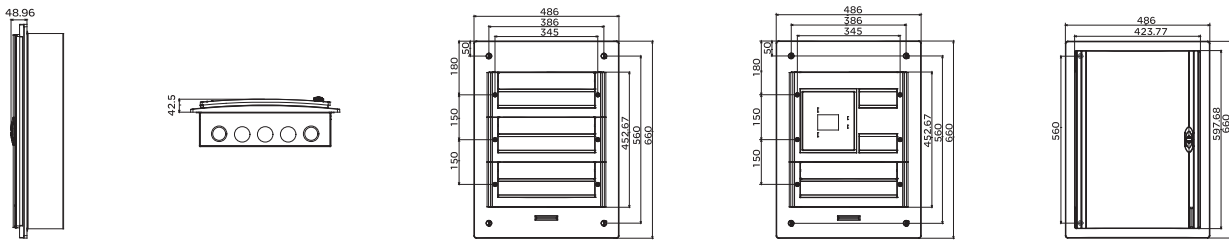

暗装箱 (72位)

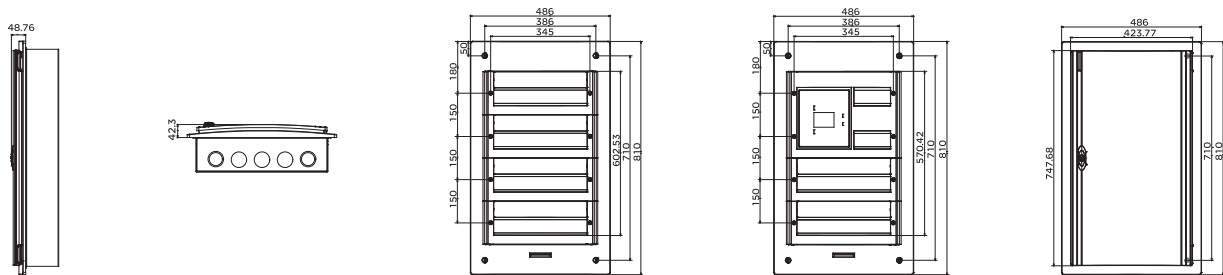

暗装箱 (96位)

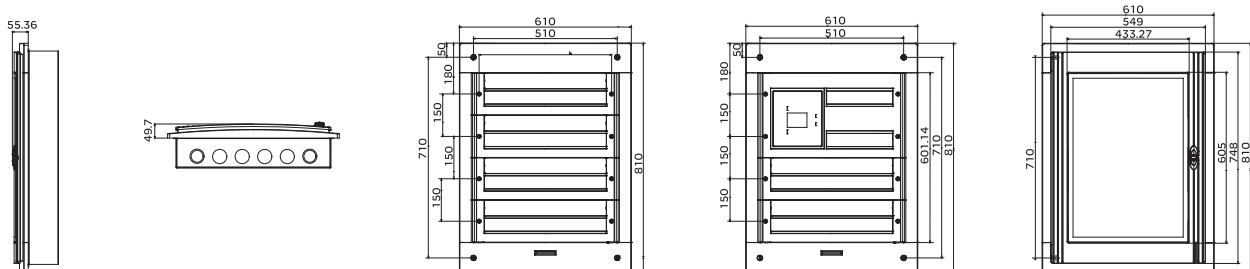

注: 1. 在任何情况下, 安装配电产品时须先切断电源。
2. 采用下进线安装方式时, 须先接中性线, 再接相线。



功能

“天翼”系列明装/暗装配电箱是施耐德电气全新推出的户内终端配电箱，体现了许多终端配电箱设计新理念。额定电流高达125 A，1~3排，8~36位，塑料面盖，金属底箱。整体设计线条流畅，内部空间较传统产品更大更便于安装。可广泛应用于别墅、公寓、商住楼及酒店商场等各类场所的室内终端配电，可安装施耐德电气的各类终端配电产品。

技术参数

- 单排: 8位, 12位, 16位, 20位; 多排: 24位 (2排), 36位 (3排)
 - 配电箱额定电流
 - 单排: 63A
 - 2排-3排: 125A
 - 微弧形透明门/不透明门
 - 单排: 箱门向上开启110度
 - 多排: 箱门向左或向右开启180度
 - 材料
 - 塑料面盖: 绝缘、环保型耐燃自熄式材料
 - 颜色: 白色; RAL 9003
 - 箱体组成
 - 暗装: 采用1.0mm钢板制造, 内折边设计。表面通过静电喷涂技术处理, 坚固耐用, 具有极好的耐腐蚀性, 适合暗装使用。
 - 明装: 主体结构采用1.2mm钢板制造, 表面通过静电喷涂技术处理, 坚固耐用, 具有极好的耐腐蚀性;
 - 单排: 箱体左右侧采用ABS塑料侧板, 更具美观性
 - 多排: 箱体上下侧为ABS塑料侧板, 更具美观性
 - 为加位而设的可敲落片, 左右各4 × 9mm
 - 12, 16, 20, 24, 36位配电箱分别可安装两个零排
 - 标准: 符合GB 17466-1998
 - 防护等级
 - IEC 60529: IP 40
 - 防间接接触2级保护
 - 耐着火和异常热能力
 - IEC 60695-2-1标准, 650°C/30秒 (仅限实墙安装)
- 注: 暗装箱可提供不带敲落孔的整箱, 其订货号为标准产品订货号后加W。

零排端子主要参数

配电箱位数	零排长度 (mm)	零排孔数 (个)	宽度 (mm)	长度 (mm)
8	73.6	7 × Ø4.5 + 1 × Ø5.5	6.5	9
12	64.1	(3 × Ø4 + 2 × Ø5 + 1 × Ø6) × 2	6.5	9
16	81.1	(5 × Ø4 + 2 × Ø5 + 1 × Ø6) × 2	6.5	9
20	89.6	(6 × Ø4 + 2 × Ø5 + 1 × Ø6) × 2	6.5	9
24	115.0	(8 × Ø4 + 2 × Ø5 + 1 × Ø6) × 2	6.5	9
36	162.7	(10 × Ø4 + 4 × Ø5 + 2 × Ø6) × 2	6.5	9

地排端子主要参数

配电箱位数	地排长度 (mm)	地排孔数 (个)	宽度 (mm)	长度 (mm)
8	82.6	7 × Ø4.5 + 1 × Ø5.5	6.5	9
12	110.2	5 × Ø4 + 4 × Ø5 + 1 × Ø6	6.5	9
16	144.7	9 × Ø4 + 4 × Ø5 + 1 × Ø6	6.5	9
20	170.2	12 × Ø4 + 4 × Ø5 + 1 × Ø6	6.5	9
24	194.8	15 × Ø4 + 4 × Ø5 + 1 × Ø6	6.5	9
36	250.5	18 × Ø4 + 6 × Ø5 + 2 × Ø6	6.5	9

注: 除8位的配电箱仅配有1根零排外, 其余位数的配电箱均配有2根零排。



13687



13684



13685



13706



13699



13701

天翼系列暗装/明装配电箱

类型	排数	位数 (18 mm/位)	型号	产品号
暗装 不透明门	1	8	TYA-08	13678
	1	8	TYA-08-W	13678W
	1	12	TYA-12	13679
	1	12	TYA-12-W	13679W
	1	16	TYA-16	13680
	1	16	TYA-16-W	13680W
	1	20	TYA-20	13681
	1	20	TYA-20-W	13681W
	2	24	TYA-24	13684
	2	24	TYA-24-W	13684W
	3	36	TYA-36	13685
	3	36	TYA-36-W	13685W

类型	排数	位数 (18 mm/位)	型号	产品号
暗装 透明门	1	8	TYA-08T	13686
	1	8	TYA-08T-W	13686W
	1	12	TYA-12T	13687
	1	12	TYA-12T-W	13687W
	1	16	TYA-16T	13688
	1	16	TYA-16T-W	13688W
	1	20	TYA-20T	13689
	1	20	TYA-20T-W	13689W
	2	24	TYA-24T	13690
	2	24	TYA-24T-W	13690W
	3	36	TYA-36T	13694
	3	36	TYA-36T-W	13694W

类型	排数	位数 (18 mm/位)	型号	产品号
明装 不透明门	1	8	TYM-08	13695
	1	12	TYM-12	13696
	1	16	TYM-16	13697
	1	20	TYM-20	13698
	2	24	TYM-24	13699
	3	36	TYM-36	13701

类型	排数	位数 (18 mm/位)	型号	产品号
明装 透明门	1	8	TYM-08T	13705
	1	12	TYM-12T	13706
	1	16	TYM-16T	13711
	1	20	TYM-20T	13715
	2	24	TYM-24T	13716
	3	36	TYM-36T	13720

W: 无敲落孔
无W: 带敲落孔

暗装箱 (8位)

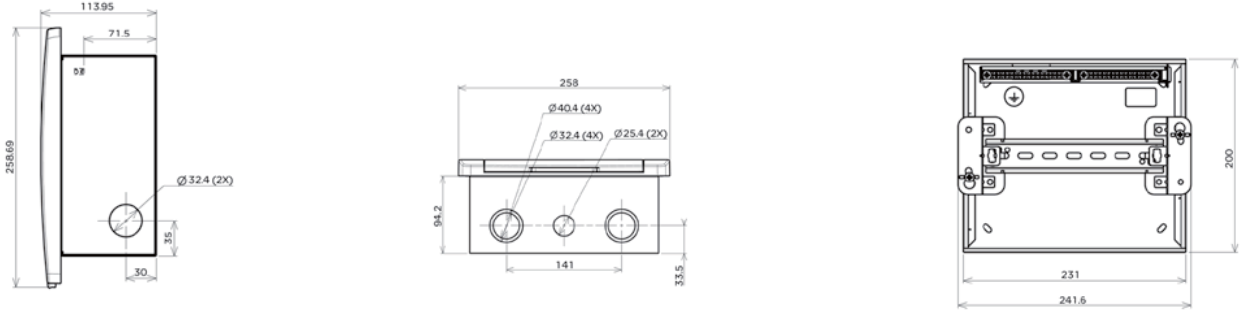

暗装箱 (12位)

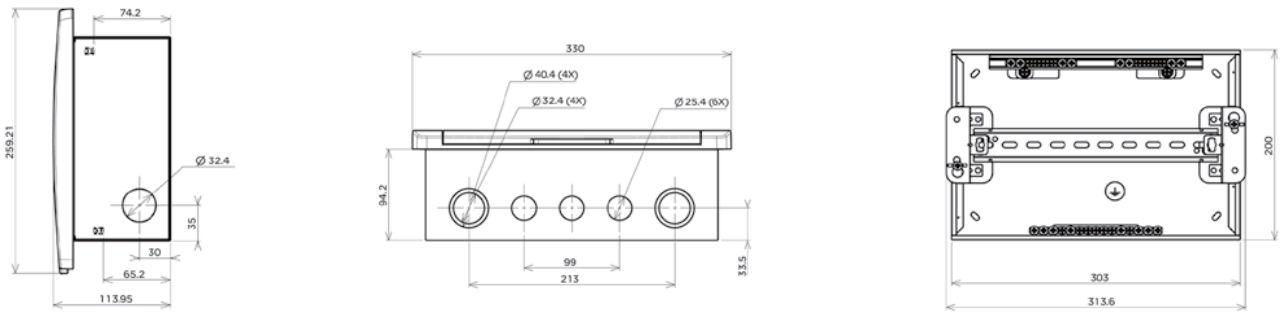

暗装箱 (16位)

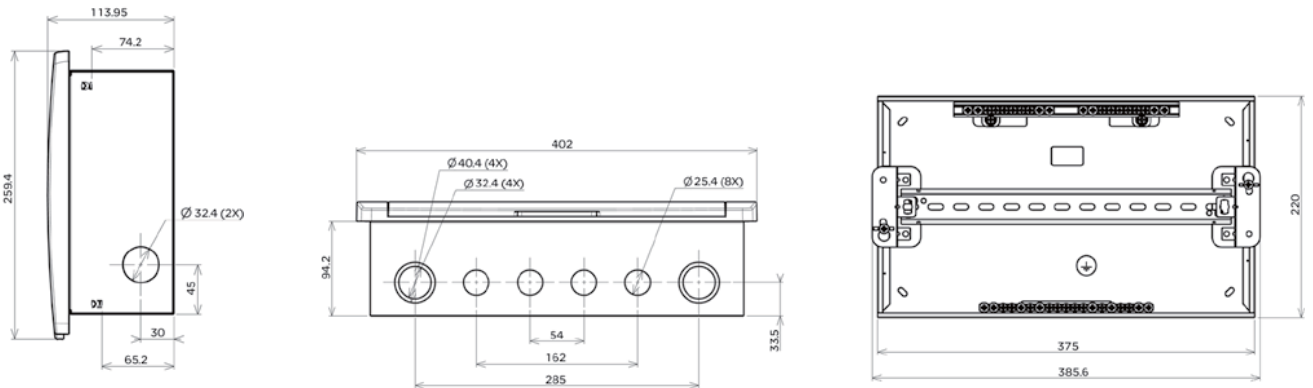

注: 1. 在任何情况下, 安装配电产品时须先切断电源。
2. 采用下进线安装方式时, 须先接中性线, 再接相线。

暗装箱 (20位)

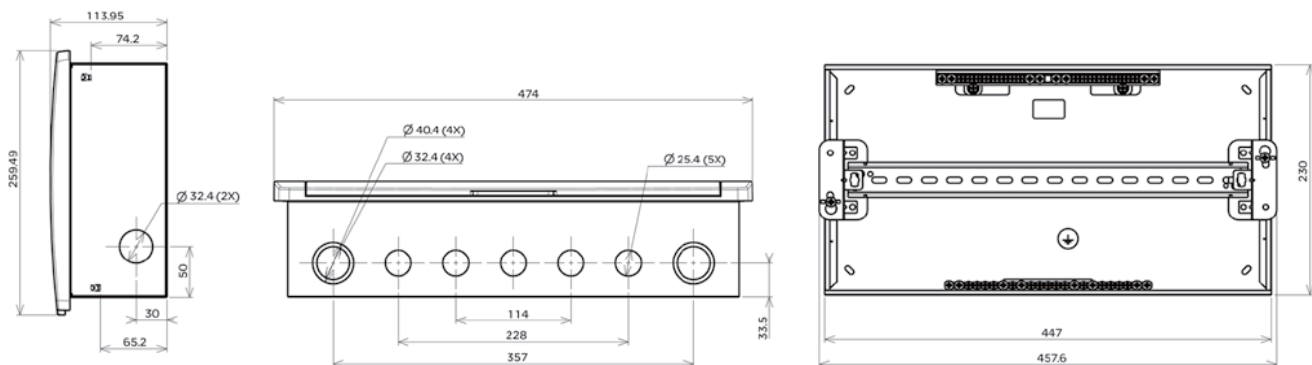

暗装箱 (24位)

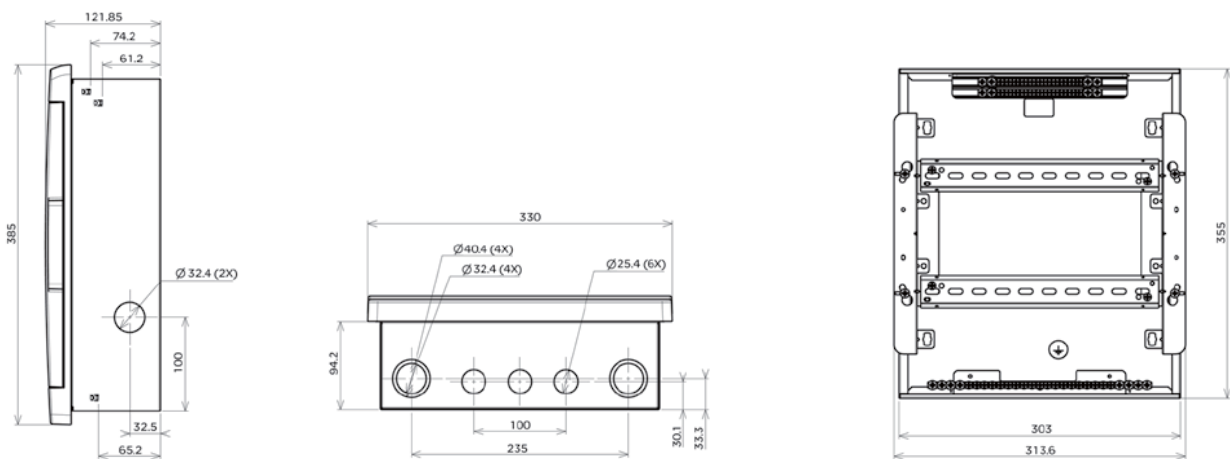

暗装箱 (36位)

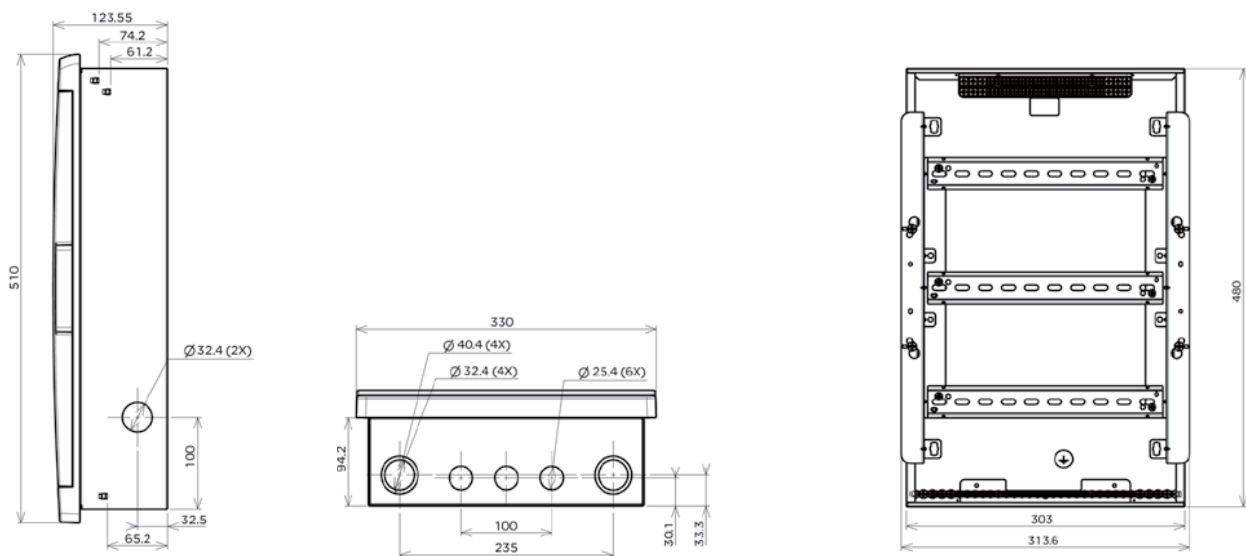

注: 1. 在任何情况下, 安装配电产品时须先切断电源。
2. 采用下进线安装方式时, 须先接中性线, 再接相线。

明装箱 (8位)

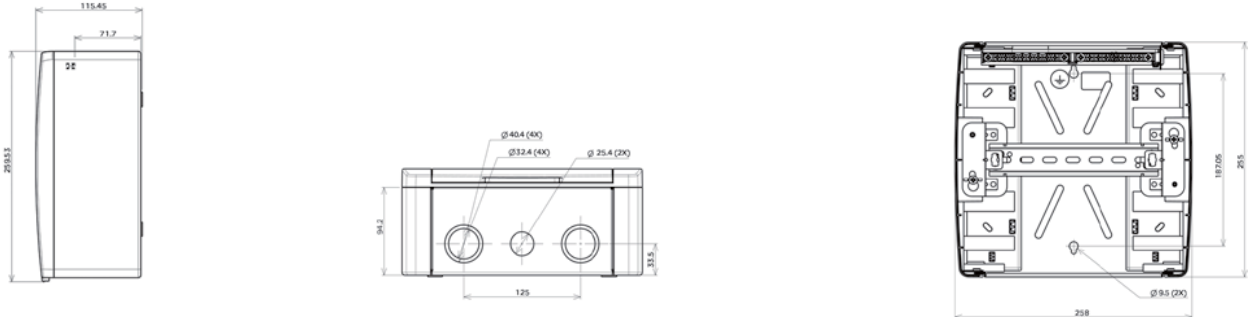

明装箱 (12位)

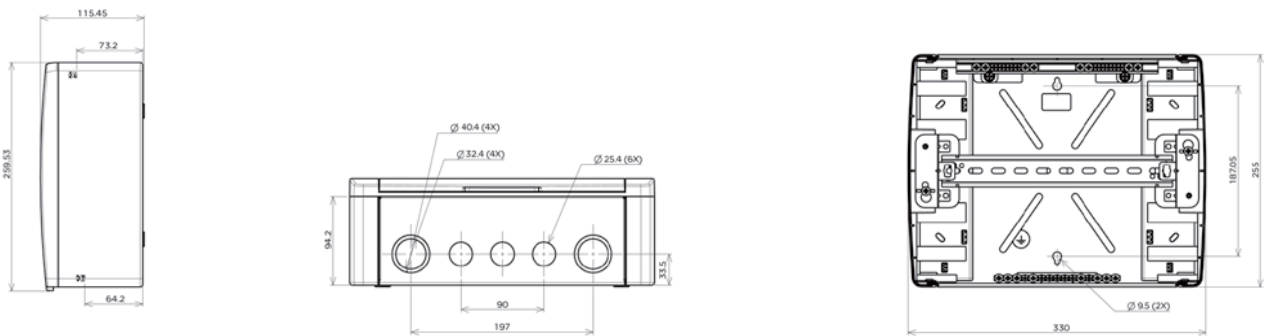

明装箱 (16位)

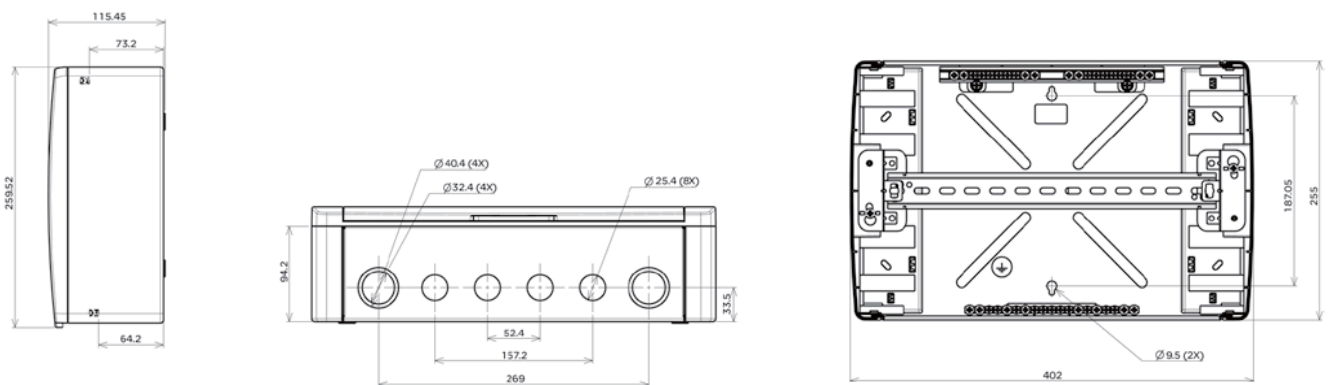

注: 1. 在任何情况下, 安装配电产品时须先切断电源。
2. 采用下进线安装方式时, 须先接中性线, 再接相线。

明装箱 (20位)

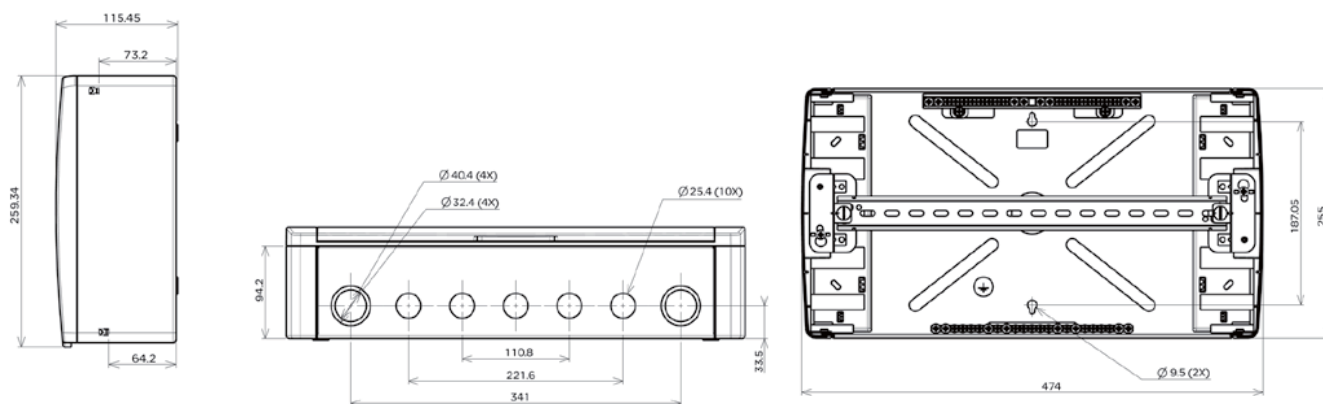

明装箱 (24位)

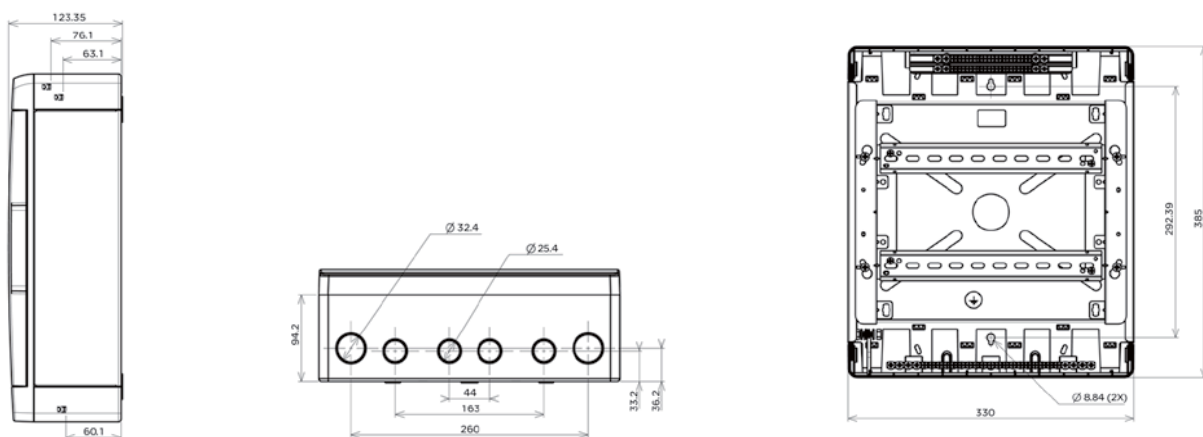

明装箱 (36位)

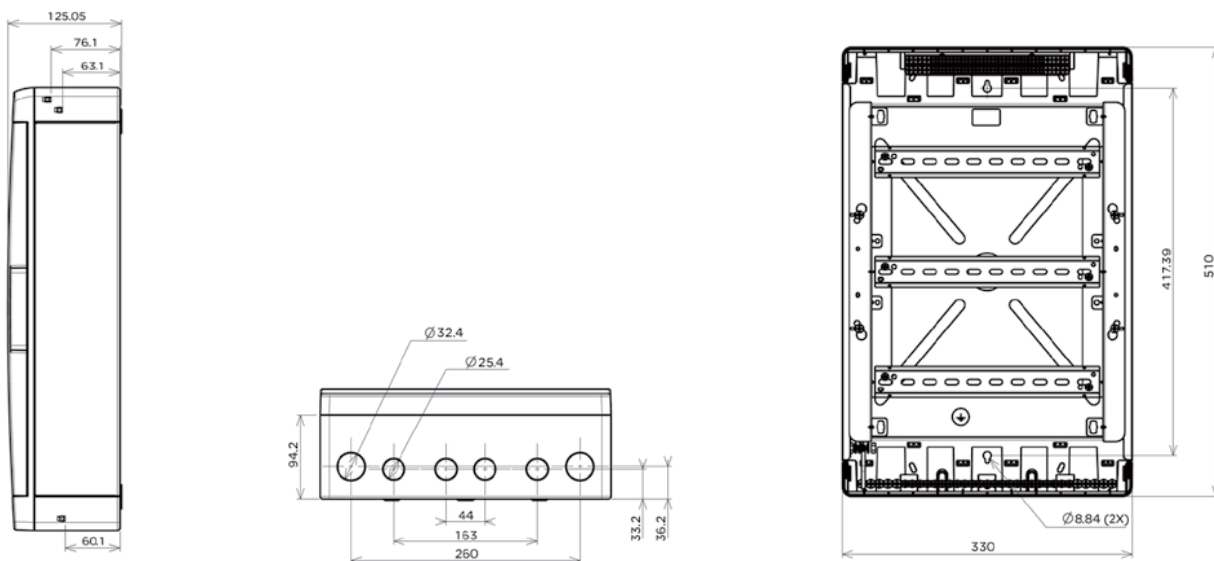

注: 1.在任何情况下, 安装配电产品时须先切断电源。
2.采用下进线安装方式时, 须先接中性线, 再接相线。

iC65断路器选型表

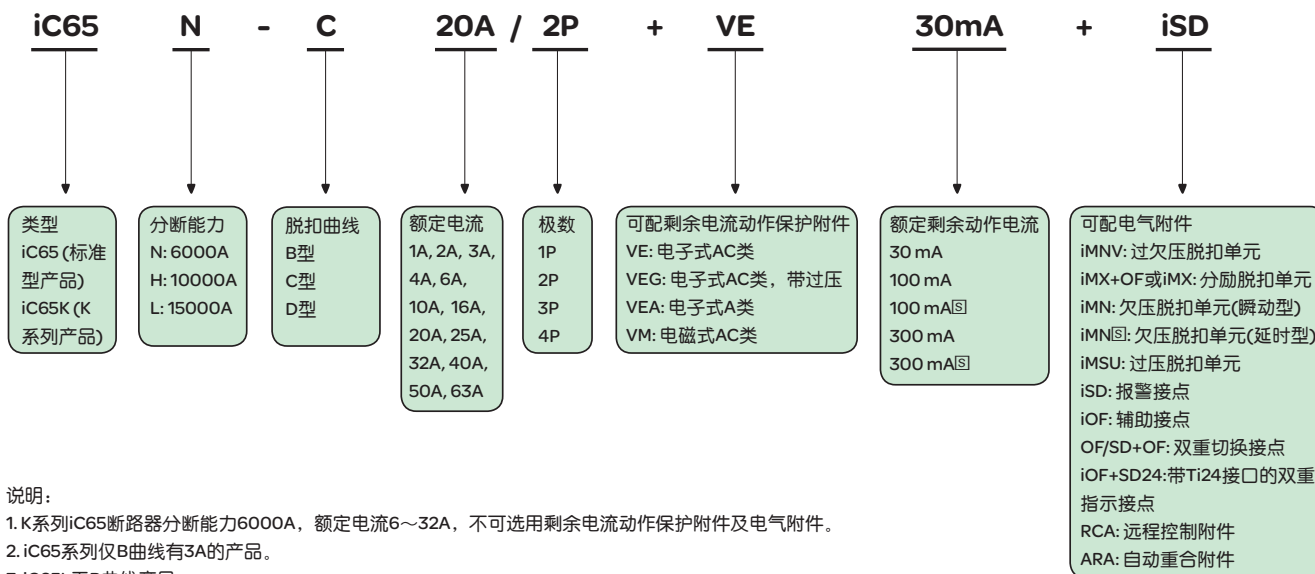

说明:

1. K系列iC65断路器分断能力6000A, 额定电流6~32A, 不可选用剩余电流动作保护附件及电气附件。
2. iC65系列仅B曲线有3A的产品。
3. iC65L无B曲线产品。

举例:

产品号: iC65N C20A/2P VE 30mA, iSD。

表示: iC65小型断路器, 6kA分断, C曲线, 额定电流20A, 2极带电子式剩余电流保护附件, 额定剩余电流30mA, 配iSD报警接点。

iC60L MA断路器选型表

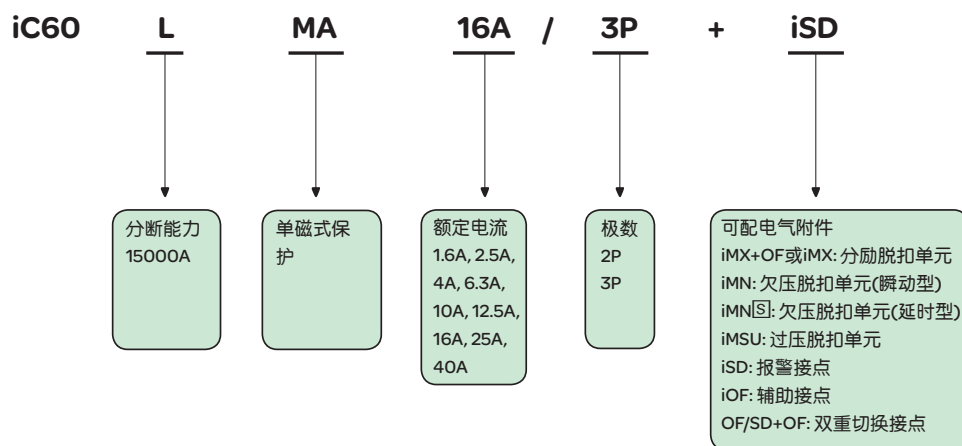

说明:

1. iC60L MA为单磁式小型断路器, 无过载保护。须与热继电器等元件配合, 实现过载保护。

举例:

产品号: iC60L MA 16A/3P iMN。

表示: iC60L MA单磁式小型断路器, 分断能力15kA, 额定电流16A, 3极, 配iMN欠压脱扣单元。

iDPN断路器选型表

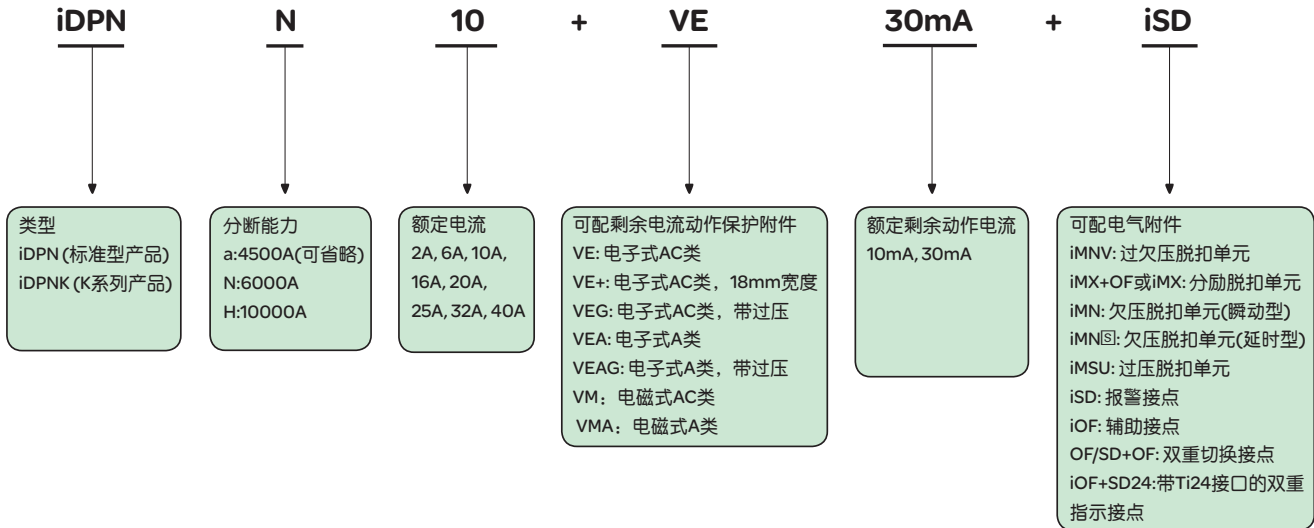

说明:

1. K系列iDPN断路器分断能力4500A, 额定电流6-32A, 不可选用剩余电流动作保护附件及电气附件。
2. VE+表示最新的18mm一体式剩余电流动作保护器(RCBO), iDPNa/N Vigi+, 电子式, AC类, 30mA, 额定电流6-32A, 不可拼装电气附件。
3. iDPNa无2A型号。

举例:

产品号: iDPN N 10 VE+.

表示: iDPNN Vigi+, 分断能力6kA, 额定电流10A, 18mm一体式RCBO, 电子式, 30mA。

iDPNK2断路器选型表

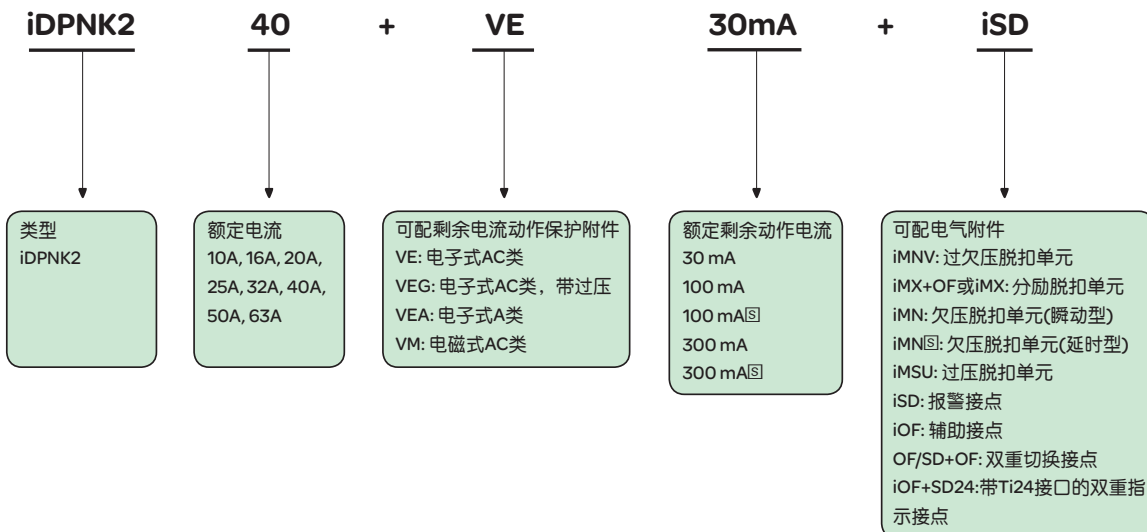

说明:

1. iDPNK2外形尺寸与iC65两极断路器相同, 分断能力为6kA。
2. iDPNK2(相线+中性线)断路器为C型脱扣曲线。

举例:

产品号: iDPNK2 20 VE 30mA, iSD.

表示: iDPNK2(相线+中性线)断路器, 6kA分断, C曲线, 额定电流20A, 带电子式剩余电流保护附件, 额定剩余电流30mA, 配iSD报警接点。

C65-DC直流专用断路器

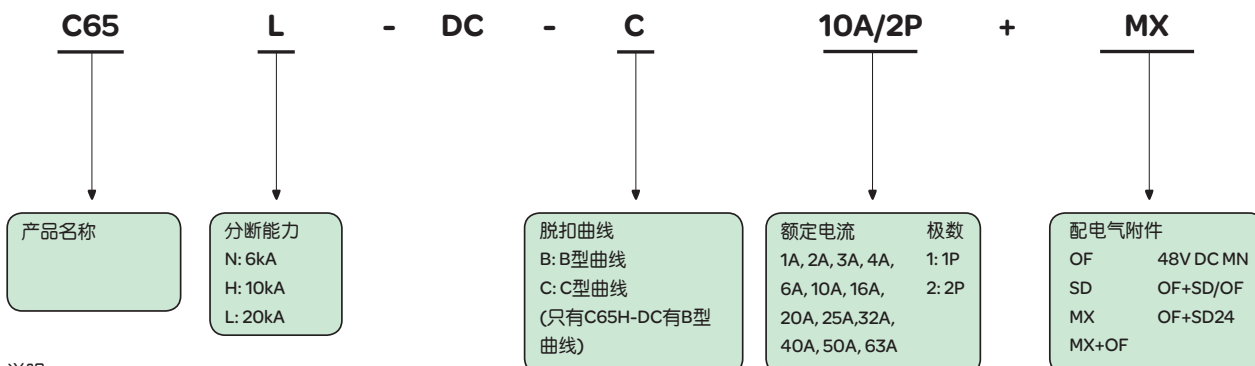

说明:

1. 全系列C65直流断路器具有隔离功能。
2. 全系列C65直流断路器具有最高限流等级(3极)。
3. C65N-DC无3A产品。

举例:

产品号: C65L-DC-C1A/1P MX。

表示: C65L-DC 20kA直流小型断路器, C型曲线, 额定电流1A, 1极, 配MX分励脱扣单元。

C60 UL489断路器

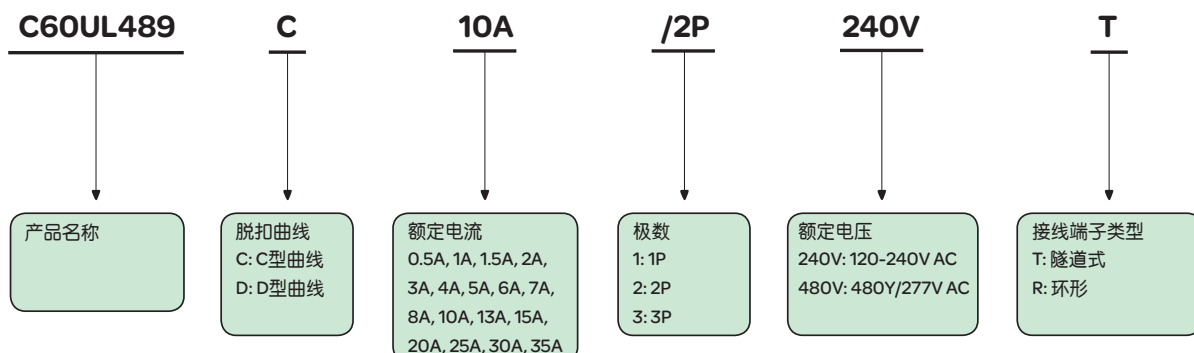

说明:

1. “C曲线 1/2P 120-240V”的C60-UL489断路器, 可使用于直流系统, 其中1P DC60V, 2P DC125V。

举例:

产品号: C60 UL489 C10A/2P 240V T。

表示: C60 UL489断路器, C曲线, 额定电流10A, 2极, 额定电压AC120-240V, 隧道式接线端子。

C60海事专用断路器

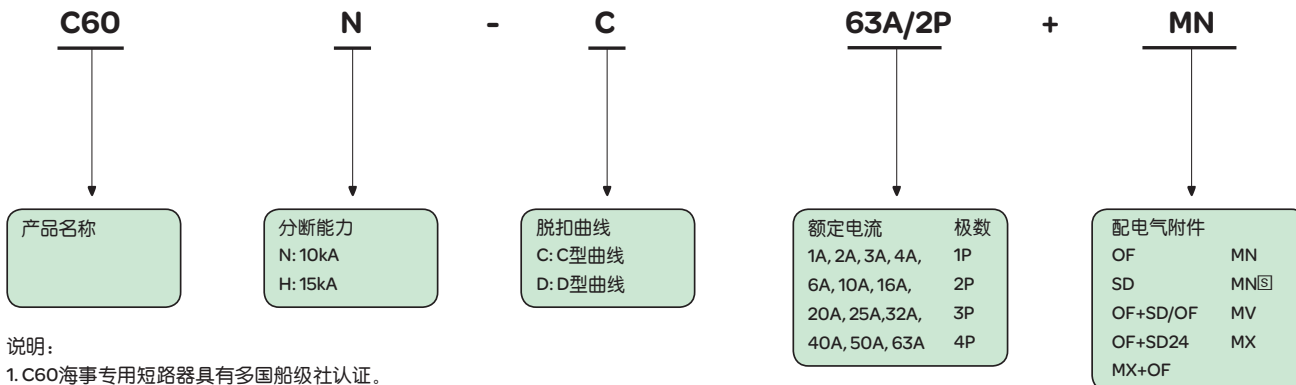

说明:

1. C60海事专用断路器具有多国船级社认证。
2. C60海事专用断路器具有隔离功能。
3. C60H额定电流1-40A。

举例:

产品号: C60N-C63A/2P MN。

表示: C60 10kA海事专用断路器C型曲线, 额定电流63A, 2极, 配MN欠压脱扣单元。

C120大电流断路器

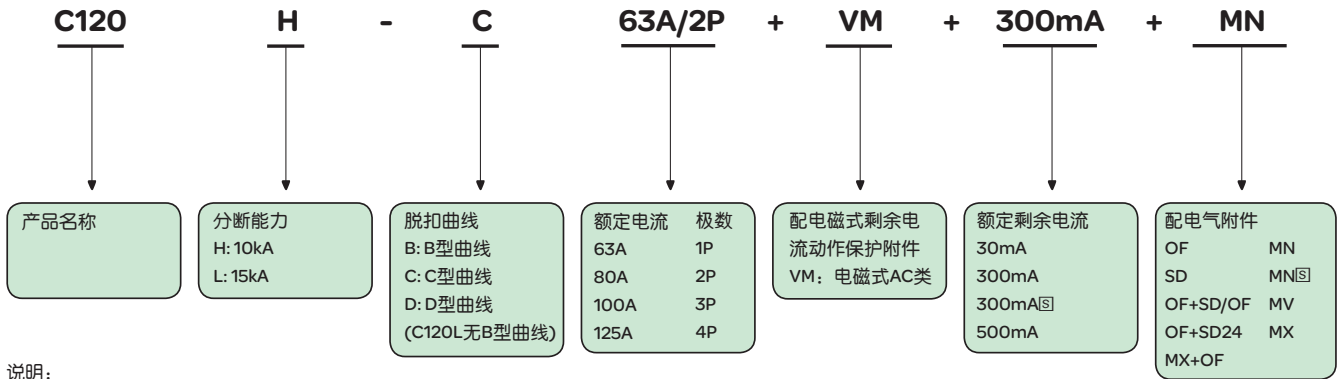

说明:

1. C120断路器具有隔离功能。
2. C120断路器具有最高限流等级(3级)。

举例:

产品号: C120H-C63A/2P VG 300mA MN。

表示: C120 10kA断路器C型曲线, 额定电流63A, 2极, 配300mA电磁式剩余电流动作保护附件, 配MN欠压脱扣单元。

NG125断路器选型表

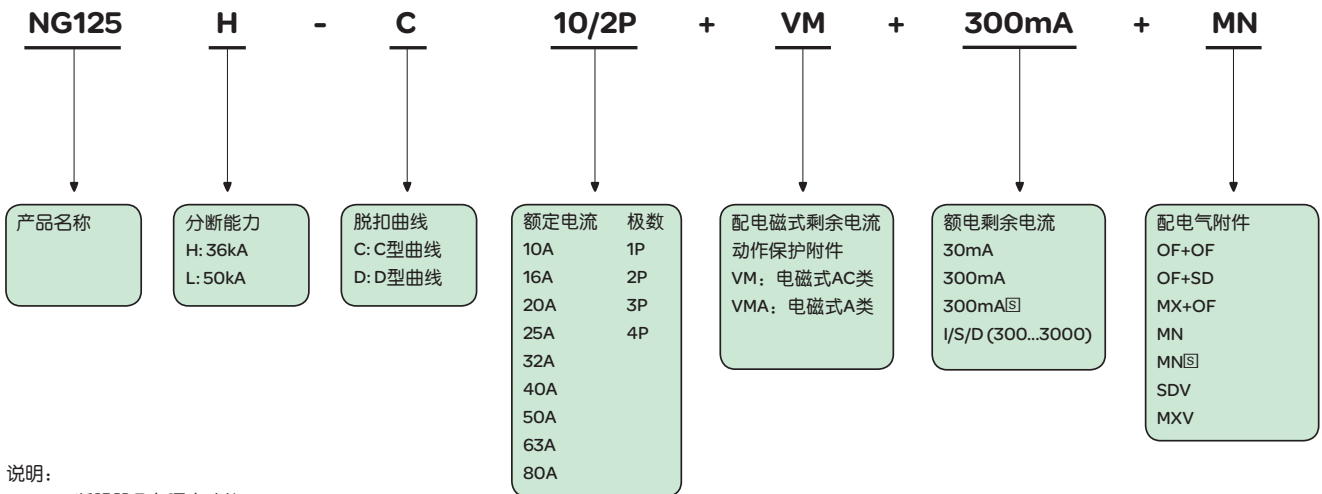

说明:

1. NG125断路器具有隔离功能。
2. NG125断路器具有最高限流等级(3级)。
3. 电气附件拼装在断路器左侧, 且总的拼装宽度最大为36mm。
4. NG125剩余电流动作保护附件只能与额定电流 ≤ 63A的NG125断路器配合使用。

举例:

产品号: NG125L-C20A/2P VG 300mA MN。

表示: NG125 50kA断路器C型曲线, 额定电流20A, 2极, 配300mA剩余电流动作保护附件, 配MN欠压脱扣附件。

导轨插座

iCNV自恢复过欠压保护器

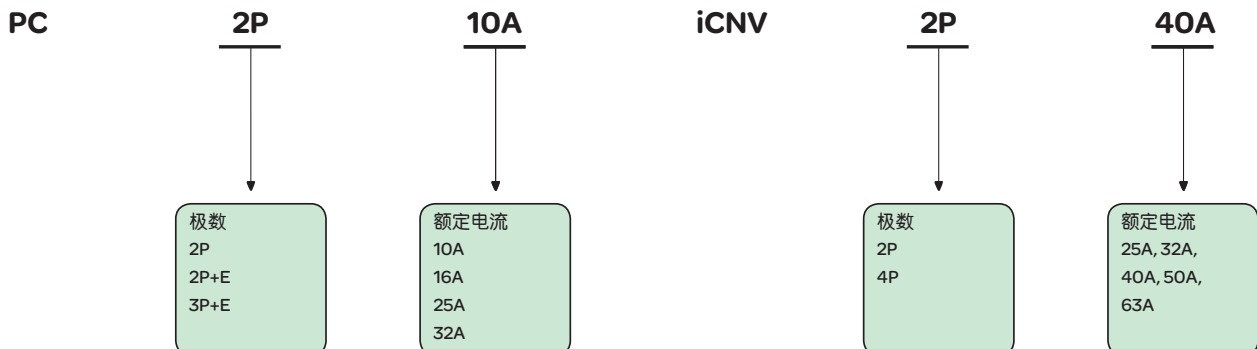

iINT隔离开关选型表

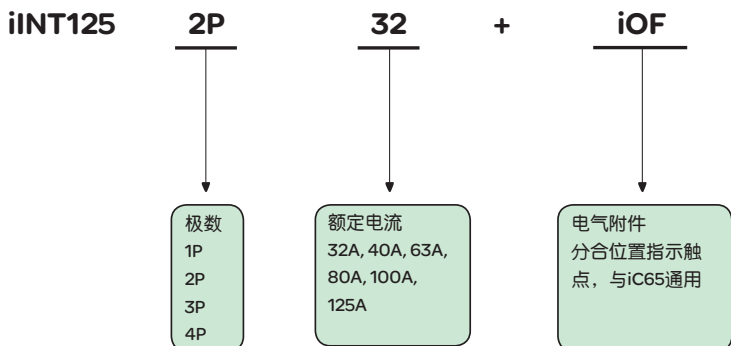

iID电磁式剩余电流动作开关选型表

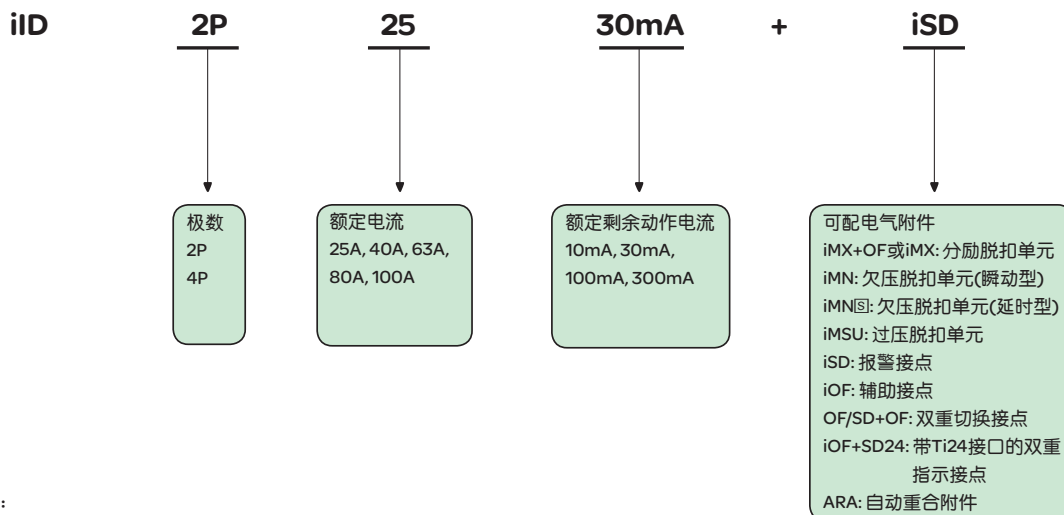

说明:

1. iID所配的电气附件与iC65相同。

接触器选型表

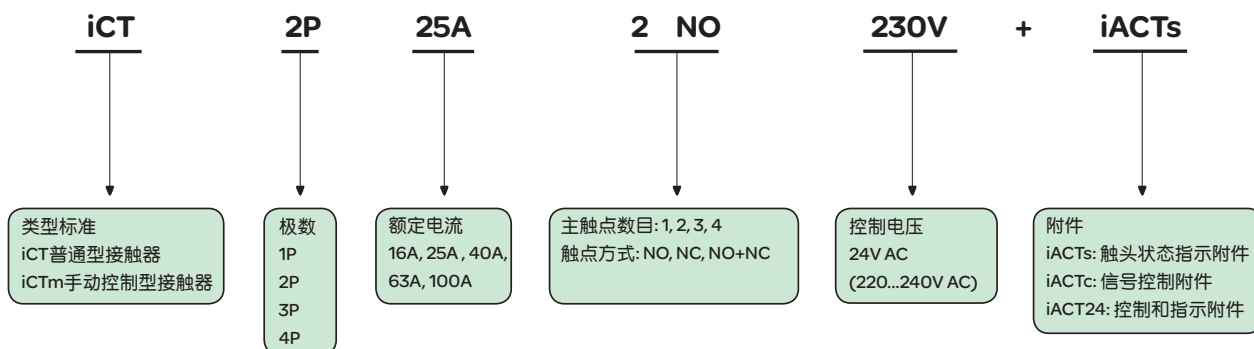

说明:

1. 手动控制型接触器电流范围从25A到63A，触点类型为2NO或4NO，控制电压为230-240VAC/220-240VAC。

2. NO: 常开触点，NC: 常闭触点。

举例:

产品号: iCT 2P 25A 2NO 24V iACTs。

表示: iCT标准接触器，2P产品，额定电流25A，触点方式为2常开，控制电压为24V，带指示接触器触头状态的附件。

脉冲开关选型表

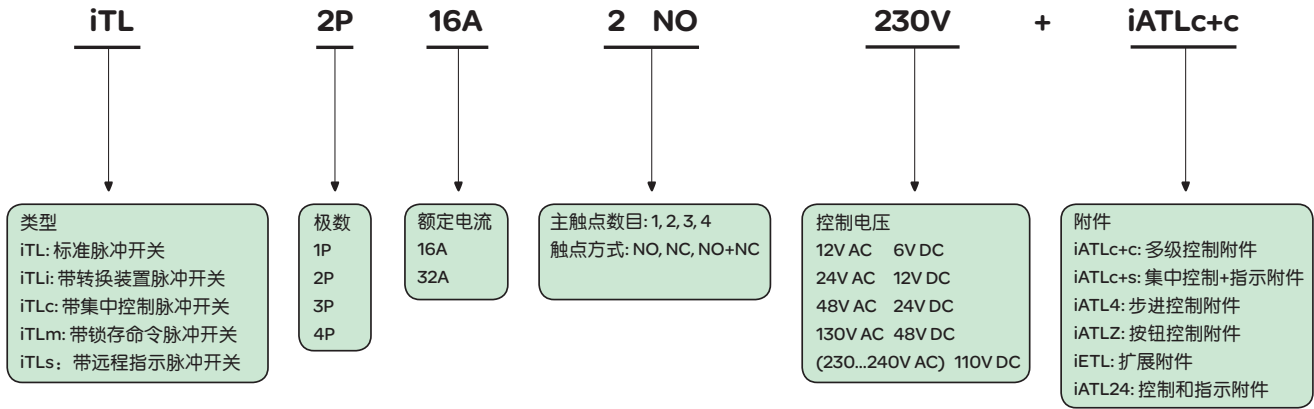

说明:

1. 脉冲开关的3P, 4P产品由1P, 2P产品加扩展附件iETL实现。

2. NO: 常开触点, NC: 常闭触点。

举例:

产品号: iTL 2P 16A 2NO 48V AC。

表示: iTL 脉冲开关, 2P产品, 额定电流16A, 触点方式为2常开, 控制电压48V AC。

Reflex iC60集成控制断路器选型表

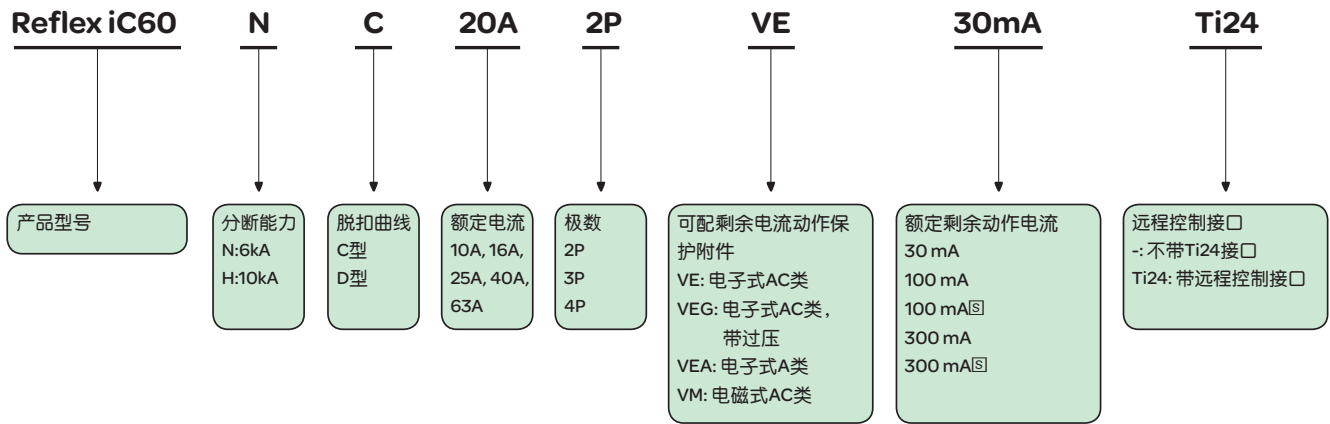

Acti9 Smartlink智能接口单元选型表

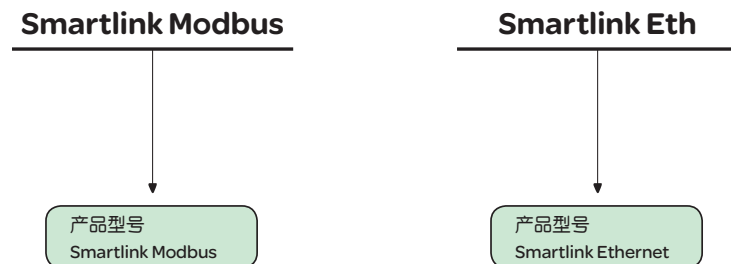

说明:

1. Smartlink智能接口单元, 可实现通讯网络和Acti9 电器设备间数据传输、连接方便、编程简单。

2. Acti9通讯系统, 首次实现了终端配电的智能通讯与控制; 可通过上位机或者上层管理系统实现对终端配电系统的远程监测与控制, 并可以实时统计能耗。

电涌保护器选型方案

标注方式

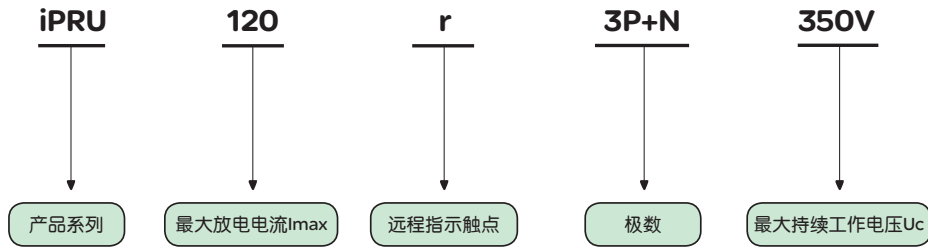

产品参数

	产品名称	Un (V)	Uc (V)	Up (kV)	波型 (μs)	Imax (kA)	In (kA)	极数	工作状态指示窗口	远程指示触点	接线能力
iPRU系列	iPRU120r	230/400	350/440	3.0	8/20	120	60	1P, 2P, 3P, 4P, 1P+N, 3P+N	有	有	软线: 2.5-25mm ² 硬线: 2.5-35mm ²
	iPRU80r	230/400	350/440	2.2	8/20	80	40		有	有	
	iPRU65r	230/400	350/440	1.9	8/20	65	35		有	有	
	iPRU40r/40	230/400	350/440	1.7	8/20	40	20		有	有/无	
	iPRU20r/20	230/400	350/440	1.45	8/20	20	10		有	有/无	
	iPRU10	230/400	350/440	1.2	8/20	10	5		有	无	
iST系列	iST65r/65	230/400	340/440	2.0	8/20	65	35	1P, 2P, 3P, 4P, 1P+N, 3P+N, NPE	有	有/无	软线: 2.5-25mm ² 硬线: 2.5-35mm ²
	iST40r/40	230/400	340/440	1.5	8/20	40	20		有	有/无	
	iST20r/20	230/400	340/440	1.2	8/20	20	10		有	有/无	
IPT系列	iPT40r/40	230/400	385/500	1.6	8/20	40	20	1P+N, 3P+N	有	无	软线: 2.5-25mm ² 硬线: 2.5-35mm ²
	iPT20r/20	230/400	385/500	1.5	8/20	20	10		有	有	
iPR-DC系列	iPR-DC	600/1000	840/1230	2.8/3.9	8/20	40	15	-	有	有	软线: 2.5-16mm ² 硬线: 2.5-25mm ²



电涌保护器	iPRU, iST, IPT, iPR-DC
极数	1P, 1P+N, 2P, 3P, 3P+N, 4P
Imax (kA)	10, 20, 40, 65, 80, 120
产品标准	IEC61643-11 GB18802.1
防护等级	IP20/IP40

iC65N/H/L 额定电流1~4A

B曲线

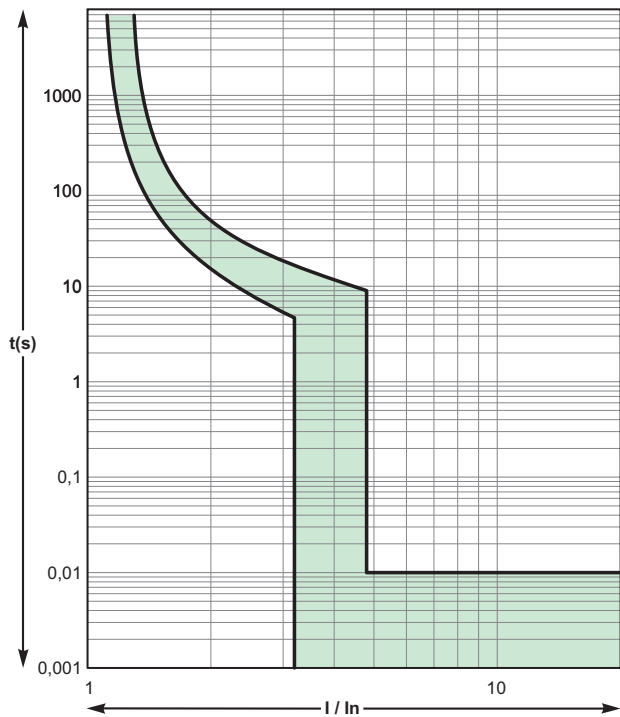

C曲线

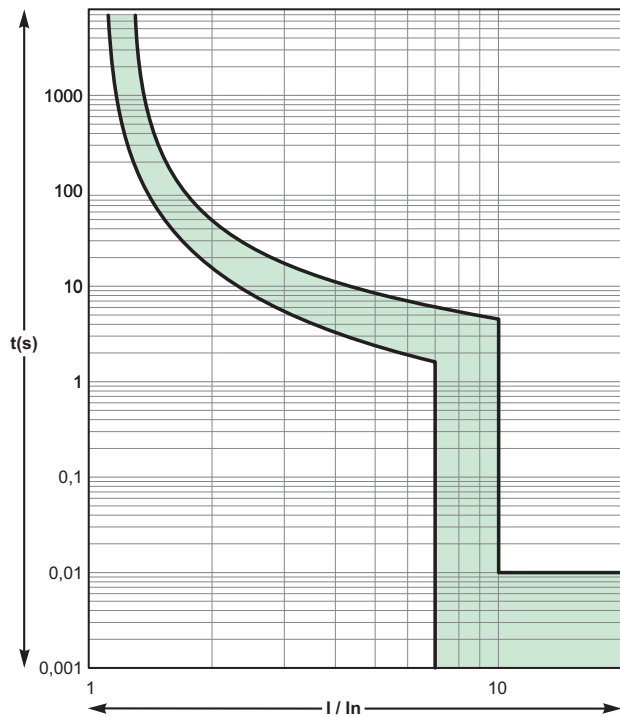

D曲线

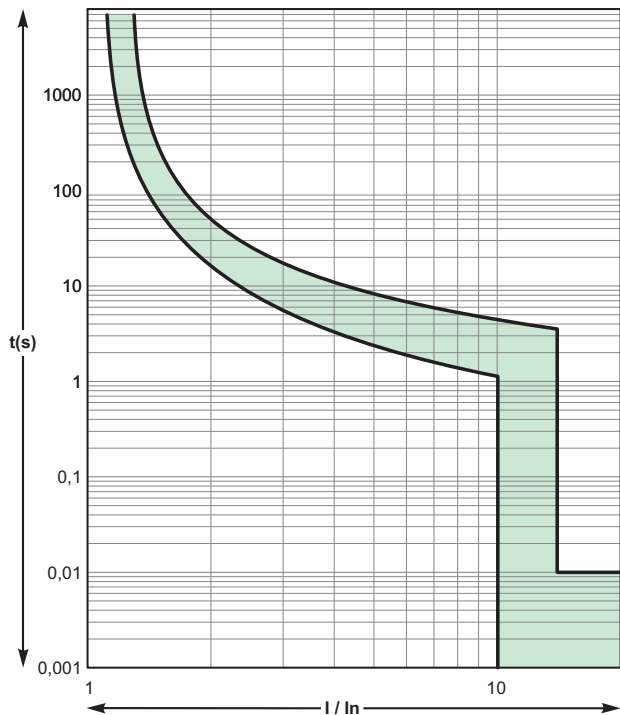

iC65N/H系列断路器

B、C和D型脱扣曲线，符合IEC60898标准，其瞬时磁脱扣动作范围如下：

B型曲线: $(3-5) I_n$

C型曲线: $(5-10) I_n$

D型曲线: $(10-14) I_n$

iC65L系列断路器

C和D型脱扣曲线，符合IEC60947-2标准，其瞬时磁脱扣动作范围如下：

C型曲线: $8I_n \pm 20\%$

D型曲线: $12I_n \pm 20\%$

在30°C环境温度下的脱扣时间(最小, 最大), GB10963。

iC65N/H/L, iDPNK2 额定电流 6~63A

B曲线

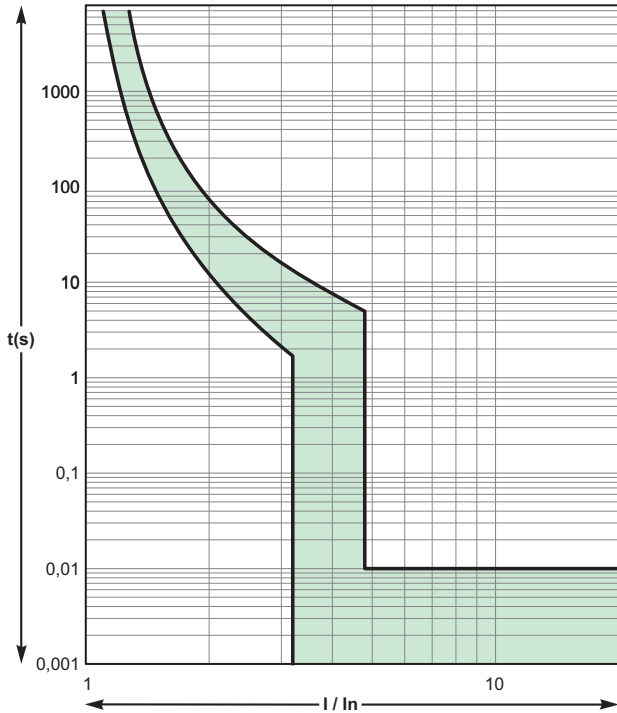

C曲线

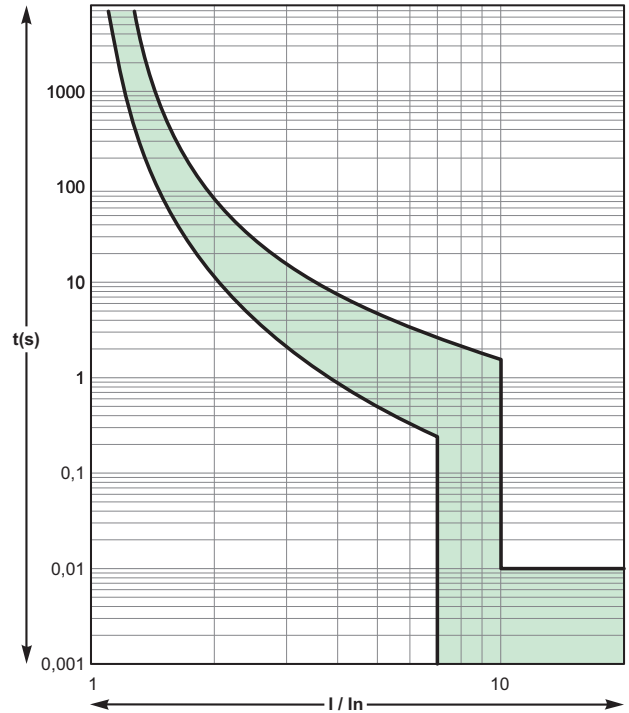

D曲线

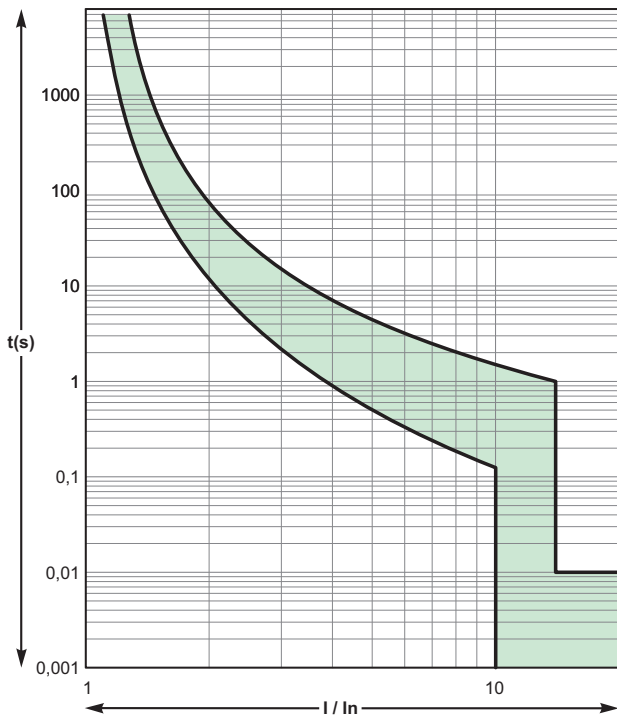

iC65N/H, iDPNK2系列断路器

B、C和D型脱扣曲线，符合IEC60898标准，其瞬时磁脱扣动作范围如下：

B型曲线： $(3-5) I_n$

C型曲线： $(5-10) I_n$

D型曲线： $(10-14) I_n$

iC65L系列断路器

C和D型脱扣曲线，符合IEC60947-2标准，其瞬时磁脱扣动作范围如下：

C型曲线： $8I_n \pm 20\%$

D型曲线： $12I_n \pm 20\%$

在30°C环境温度下的脱扣时间(最小, 最大), GB10963。

iC60LMA系列单磁式断路器

MA型脱扣曲线，符合IEC/EN 60947-2标准，其瞬时磁脱扣动作范围如下：

MA型曲线： $12I_n \pm 20\%$

iC60LMA
MA曲线

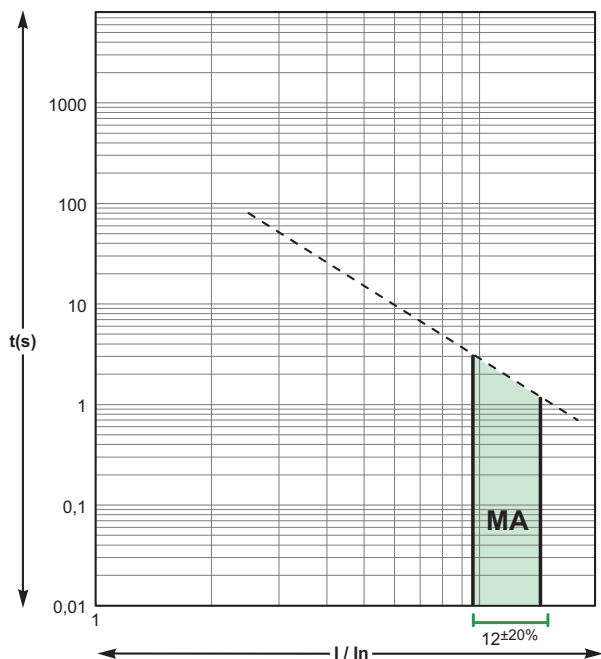

iC65N-K系列断路器

C型脱扣曲线，符合IEC60898标准，其瞬时磁脱扣动作范围如下：

C型曲线： $(5-10)I_n$

iC65N-K
C曲线

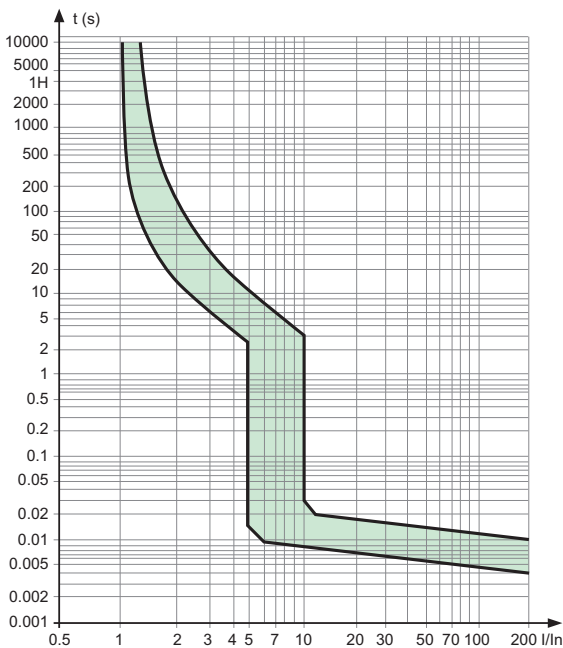

iDPNa/N/H, iDPNa-K系列断路器

C型脱扣曲线，符合IEC60898标准，其瞬时磁脱扣动作范围如下：

C型曲线： $(5-10)I_n$

iDPNa/N/H, iDPNa-K
C曲线

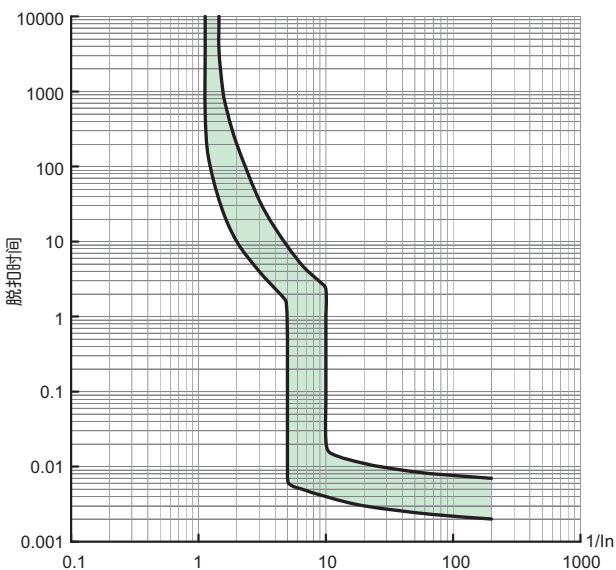

C65N-DC/C65H-DC/C65L-DC

B曲线 (C65H-DC)

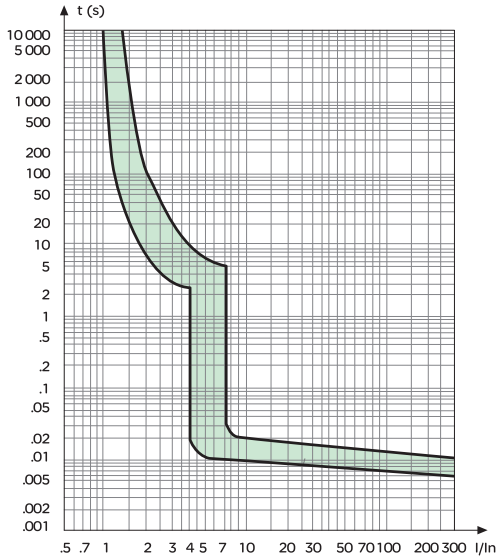

C曲线 (C65N-DC/C65H-DC/C65L-DC)

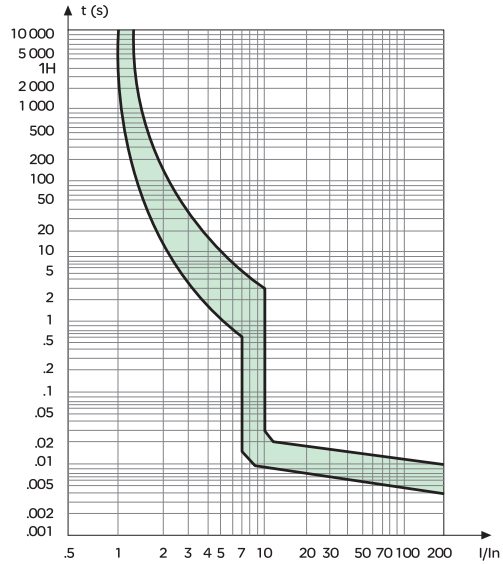

C65N-DC/C65H-DC/C65L-DC

直流小型断路器

C65系列断路器符合IEC 60947-2/GB14048.2

标准，其瞬时磁脱扣动作范围如下：

B型曲线：5.5 In ± 20%

C型曲线：8.5 In ± 20%

C60N/H

C曲线

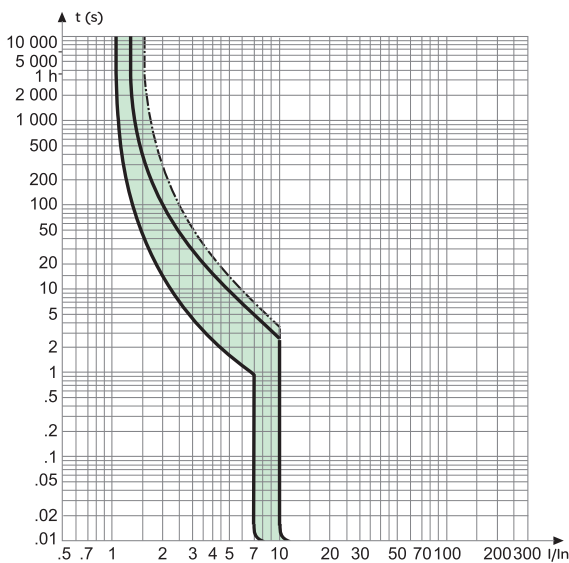

D曲线

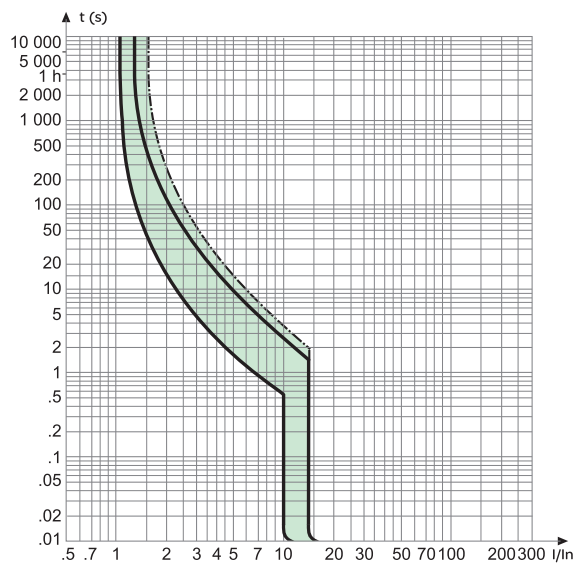

C60N/H塑壳断路器

C60系列塑壳断路器符合IEC 60947-2/GB14048.2

标准，其瞬时磁脱扣动作范围如下：

C型曲线：8.5 In ± 20%

D型曲线：12 In ± 20%

C60 UL489

C曲线

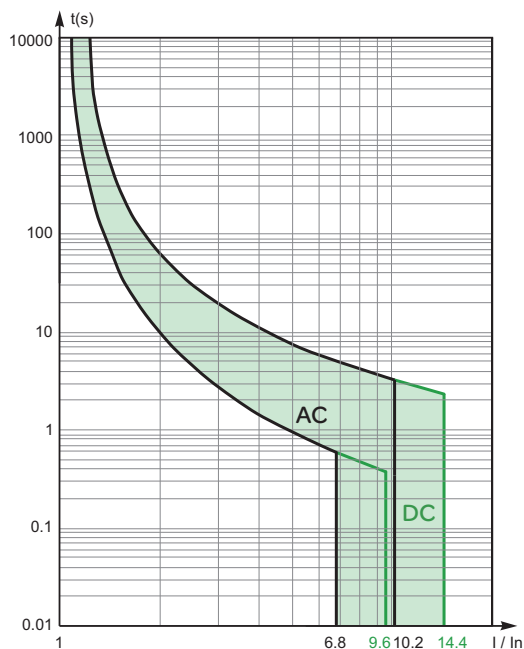

D曲线

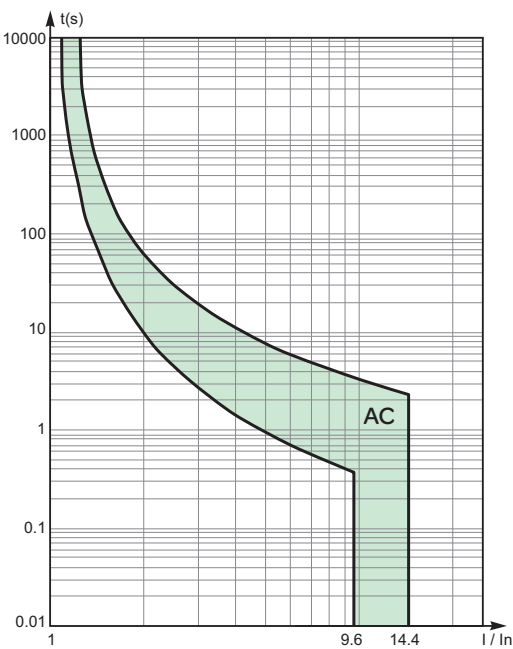

C60 UL489塑壳断路器

其瞬时磁脱扣动作范围如下：

C曲线：

交流： $8.5 I_n \pm 20\%$

直流： $12 I_n \pm 20\%$

D曲线：

交流： $12 I_n \pm 20\%$

C120H/L

B曲线 (C120H)

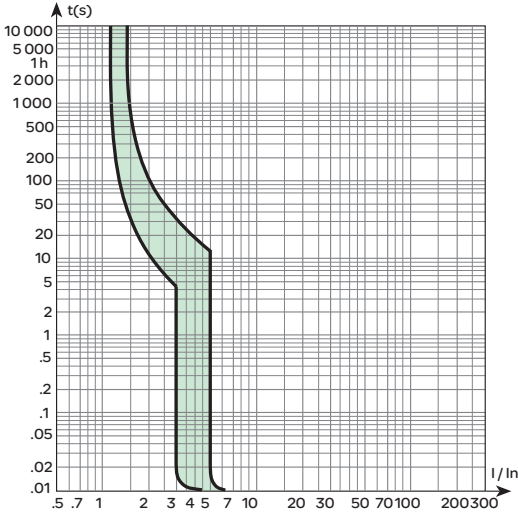

C曲线 (C120H)

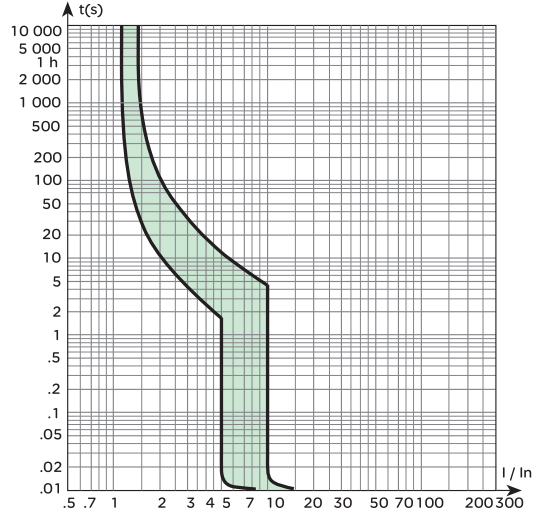

D曲线 (C120H)

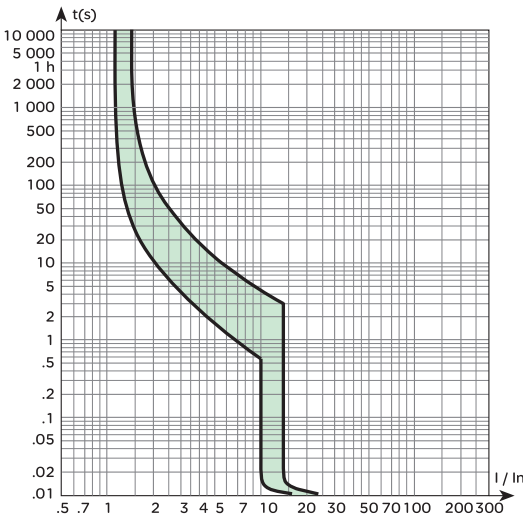

C曲线 (C120L)

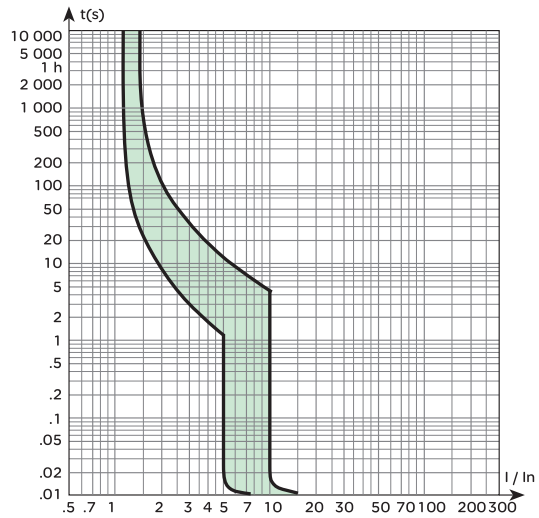

D曲线 (C120L)

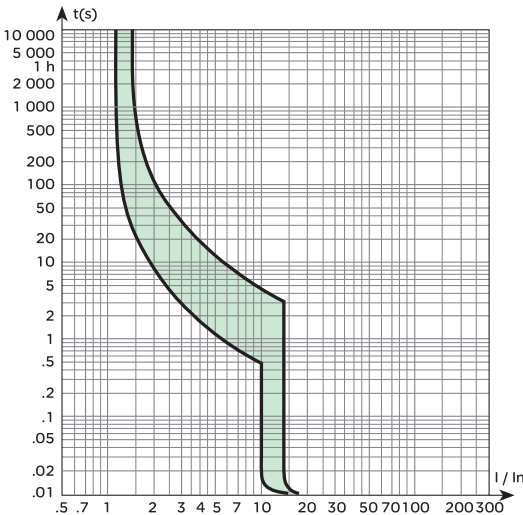

C120H/L

B型、C型和D型脱扣曲线

符合IEC 60898标准，其瞬时磁脱扣动作范围如下：

B型曲线：(3-5) I_n

C型曲线：(5-10) I_n

D型曲线：(10-14) I_n

NG125H/L

C曲线

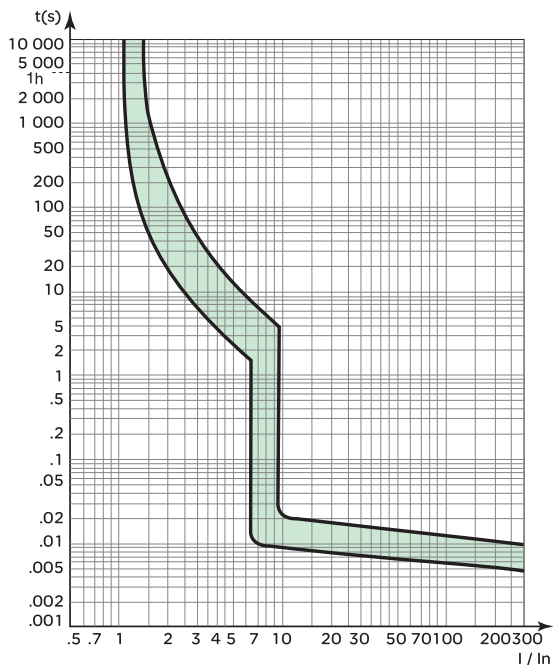

D曲线

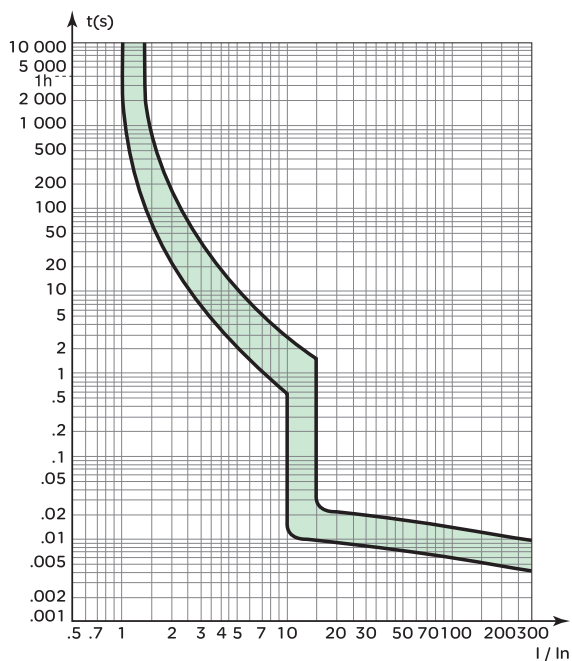

NG125系列断路器

C和D型脱扣曲线，符合IEC60947-2标准，其瞬时脱扣动作范围如下：

C型曲线： $8I_n \pm 20\%$

D型曲线： $12I_n \pm 20\%$

iDPNa/N Vigi+ 剩余电流动作保护断路器

符合IEC61009标准，其瞬时磁脱扣动作范围如下：

C型曲线：(5-10) I_n

iDPNa/N Vigi+

C曲线

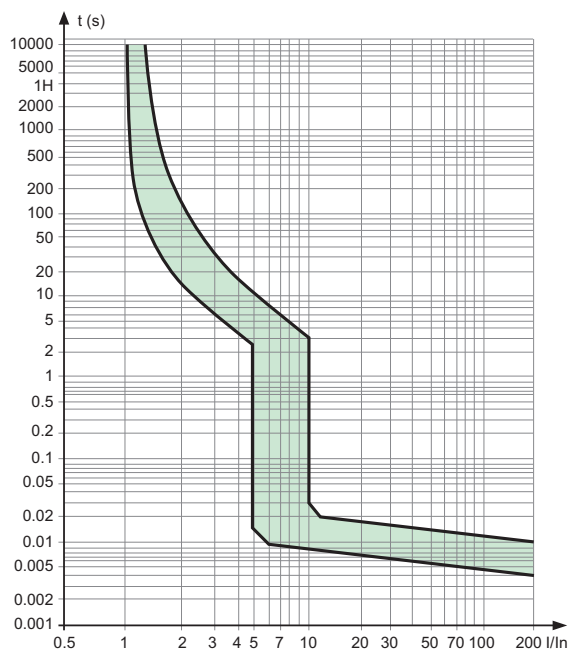

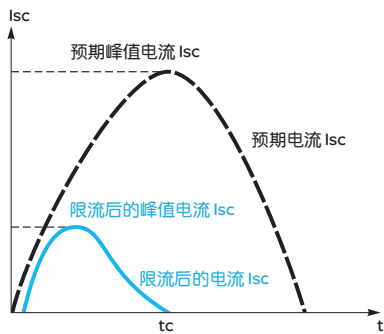

预期短路电流和实际限流后的电流

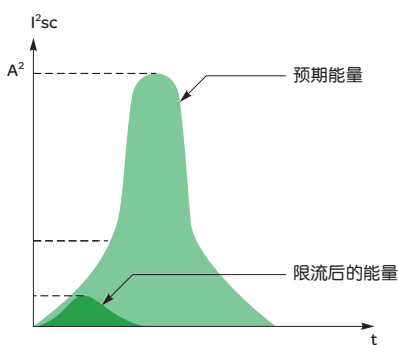

限流技术是由施耐德电气提出并于1930年首先用于直流系统，1954年引入交流系统。限流技术的核心是当短路发生时，依靠限流型保护装置的快速分断从而使实际故障电流大大低于预期短路电流。

● 限流原理

小型断路器的保护功能是防止电导体和电气设备不受热应力和动应力的破坏。根据焦耳定律，通过断路器的能量积分公式为：

$$E = \int_{t_0}^t i^2 dt$$

由公式可以看出通过断路器的能量依赖于其通过的电流和时间，断路器分断时间越快，通过断路器的能量越小，同时断路器的动作时间越快也就意味着分断的电流越小，能量会进一步降低。

为什么断路器的分断速度越快，其分断的电流就越小呢？

我们知道，断路器在正常工作时其额定电流较小，而短路时短路点预期的最大短路电流有效值达数千安或十几千安，但实际上发生短路时短路电流总是由正常工作电流连续上升至短路电流值，此过程总需要一定的时间，而小型断路器动作速度快，会在电流上升到最大值之前将断路器断开。因此，断路器反应的速度越快其分断的电流就越小，通过断路器的能量就越低，限流能力也就越好。

● 限流等级

- 一级限流: I^2t 允许为一个正弦整半波能量
- 二级限流: I^2t 允许为一个正弦整半波能量的1/3
- 三级限流: I^2t 允许为一个正弦整半波能量的1/10

230 V 单相系统或 400 V 三相系统 (TN 或 TT 接地系统)

iC65N

1P/3P/4P 断路器 限流曲线

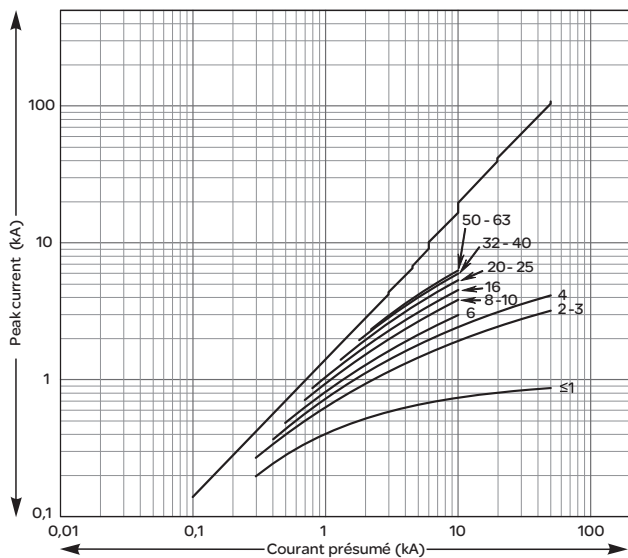

热应力曲线

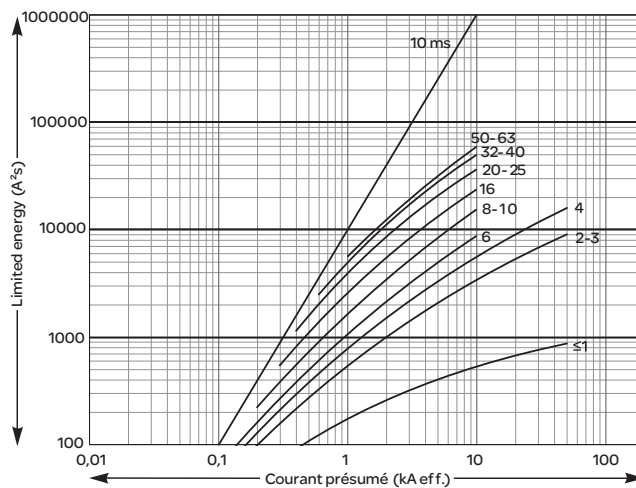

2P 断路器 限流曲线

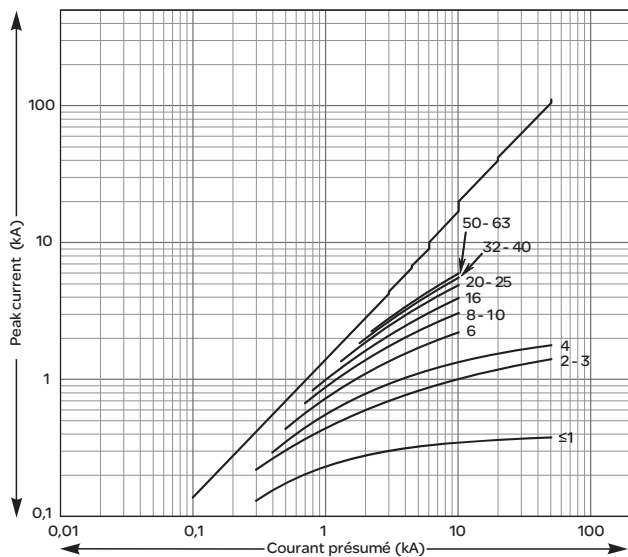

热应力曲线

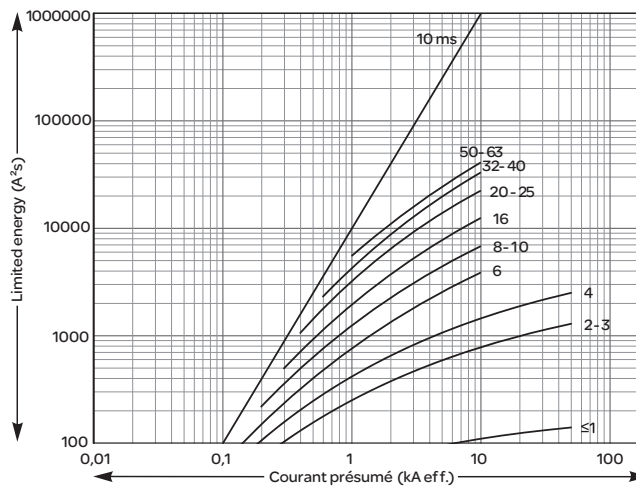

iC65H

1P/3P/4P 断路器
限流曲线

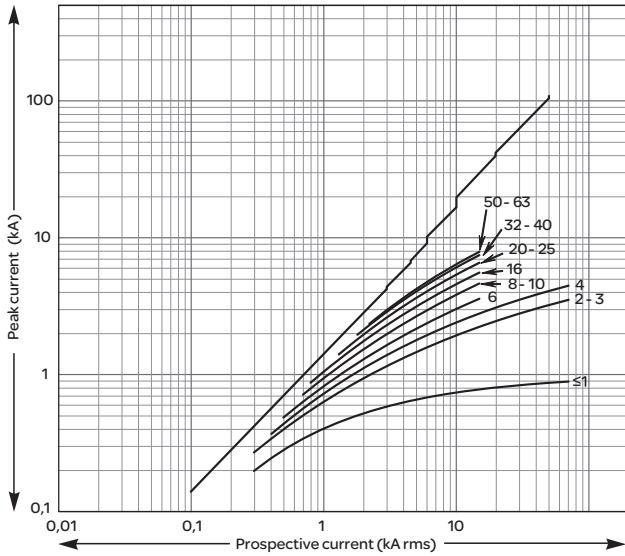

热应力曲线

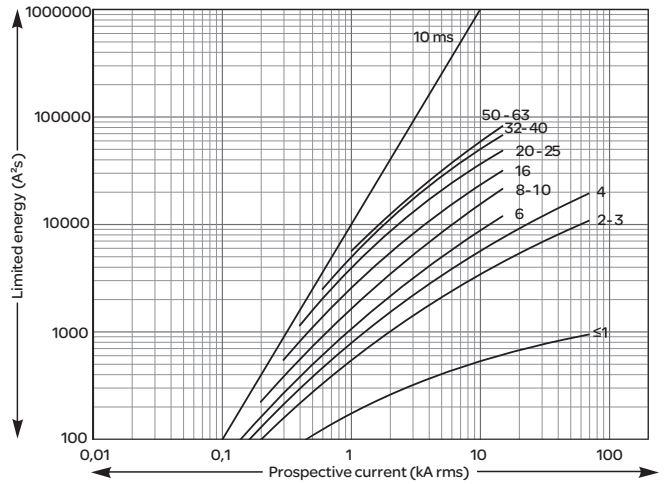

2P 断路器
限流曲线

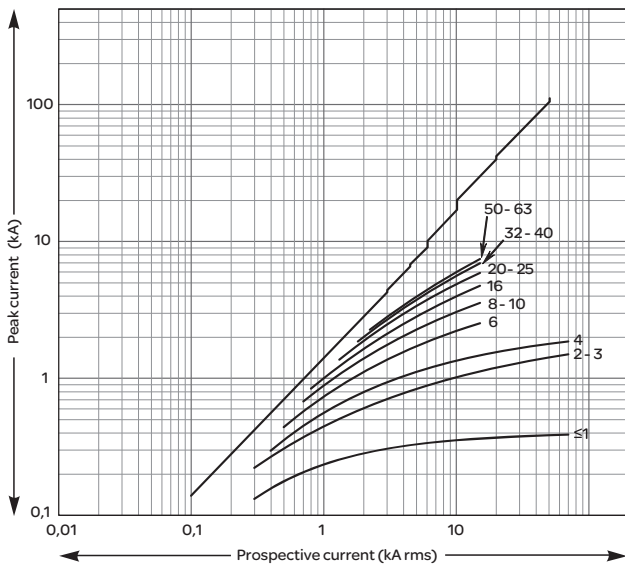

热应力曲线

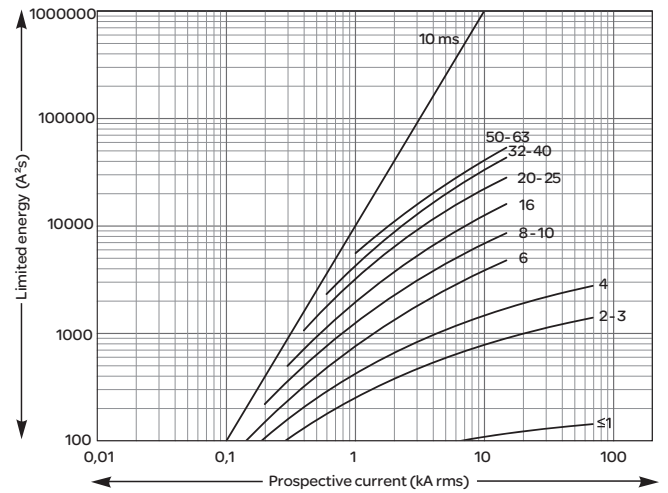

iC65L

1P/3P/4P 断路器 限流曲线

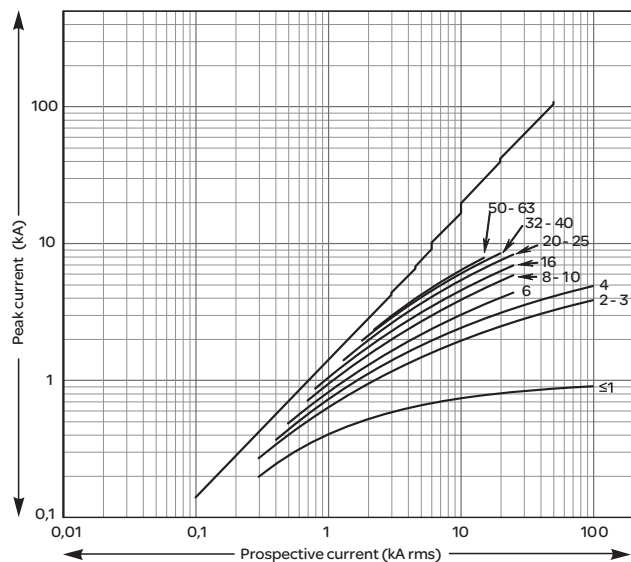

热应力曲线

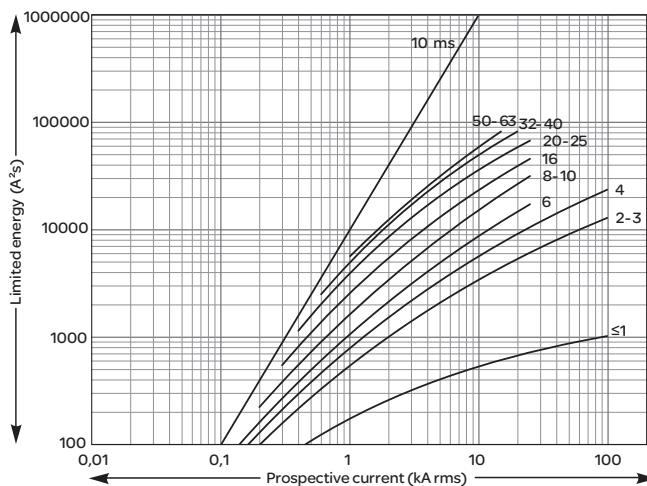

2P 断路器 限流曲线

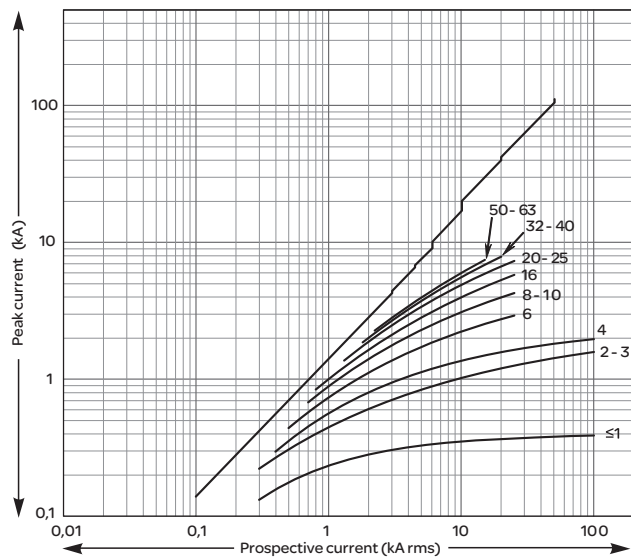

热应力曲线

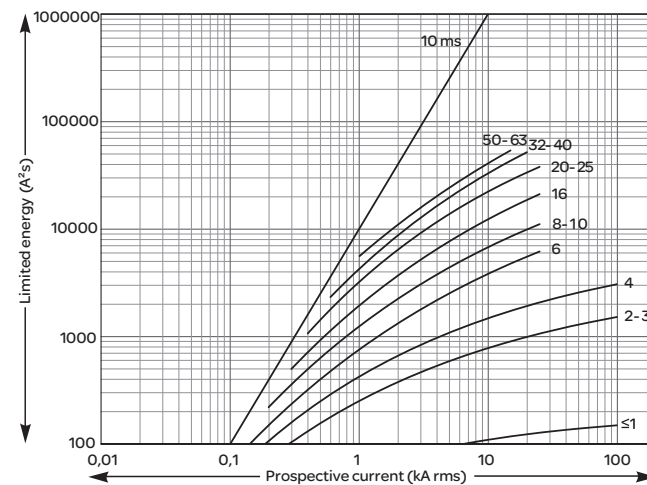

iC65N-K

1P/2P/3P/4P 断路器
限流曲线

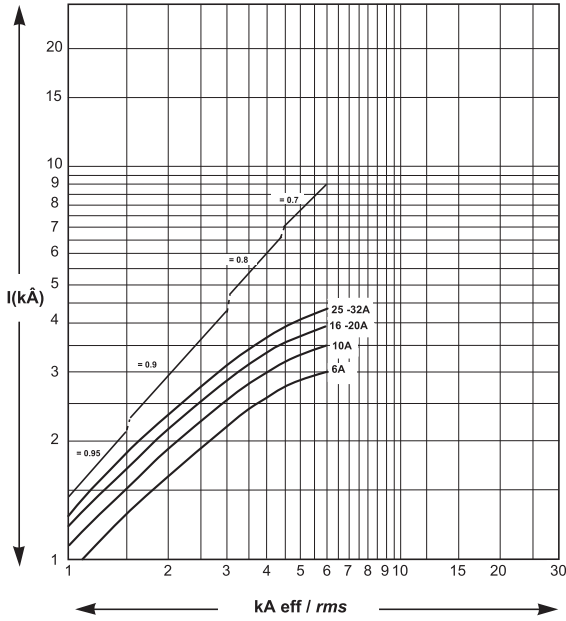

热应力曲线

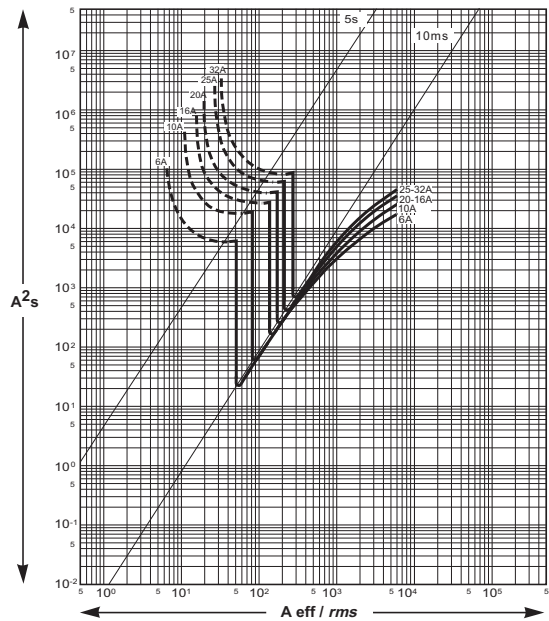

iDPNa/N/H

1P+N 断路器
限流曲线

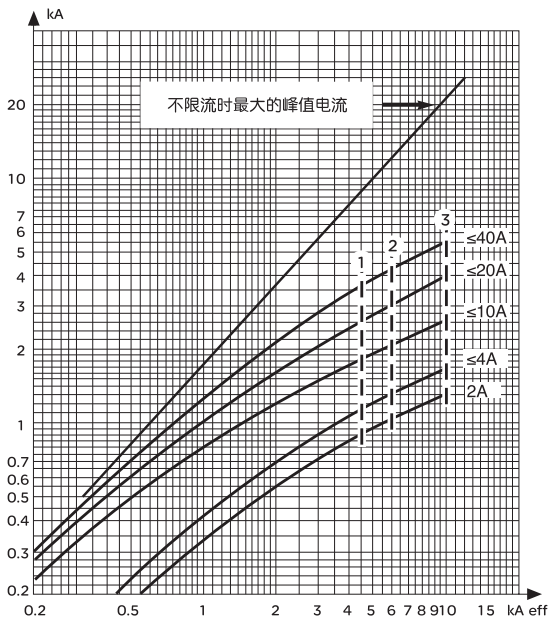

热应力曲线

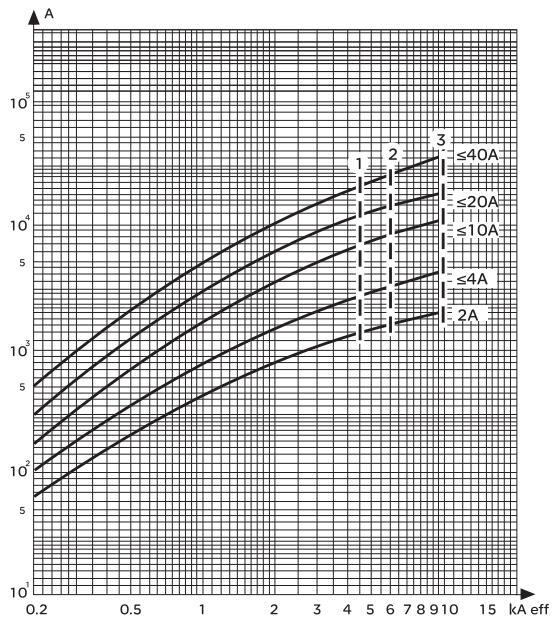

C60N/H

1P 240V 断路器 限流曲线

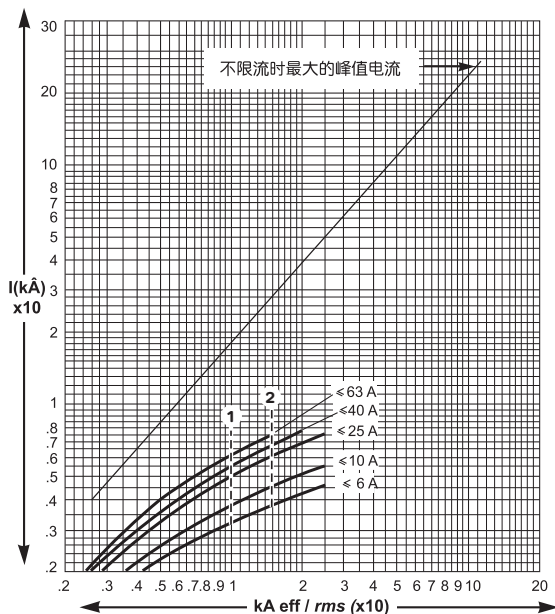

热应力曲线

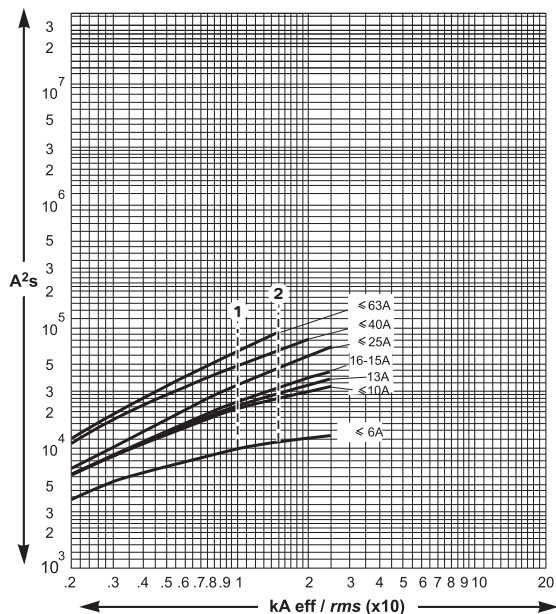

2P, 3P, 4P 240V 断路器 限流曲线

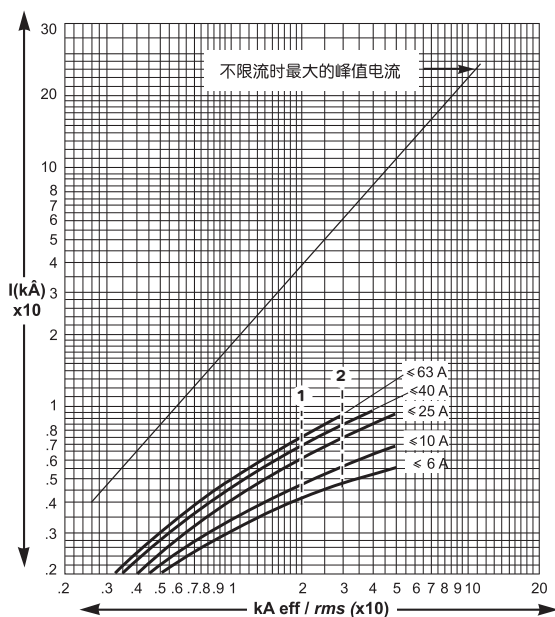

热应力曲线

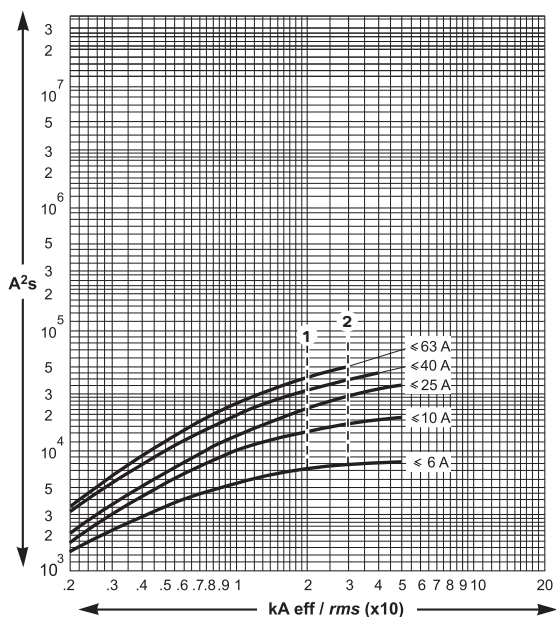

C60N/H (续)

2P, 3P, 4P 415V 断路器
限流曲线

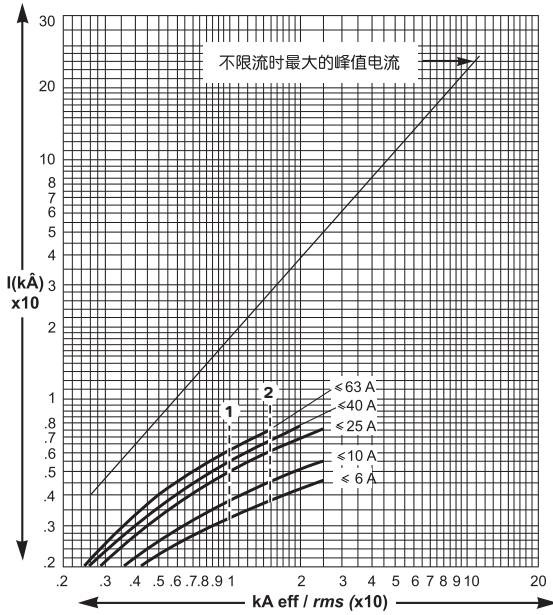

热应力曲线

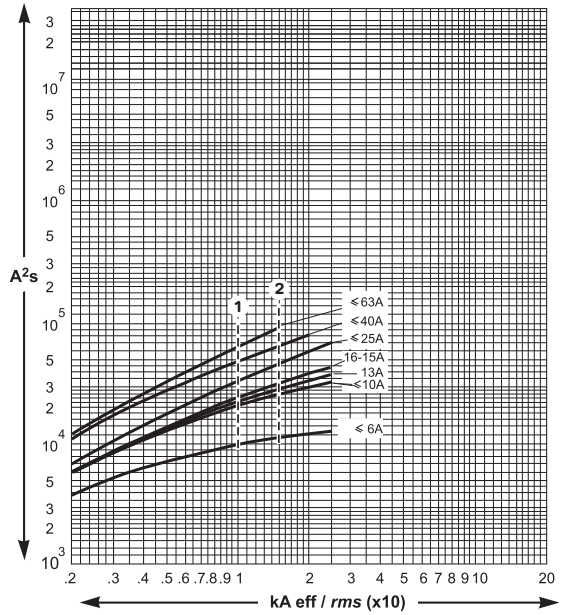

2P, 3P, 4P 440V 断路器
限流曲线

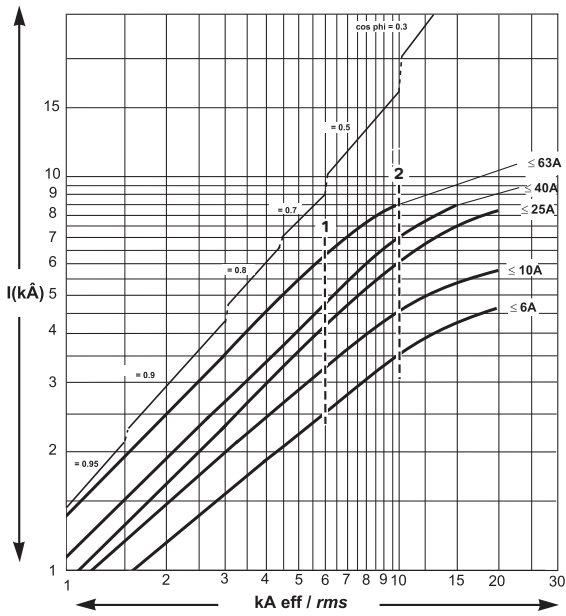

热应力曲线

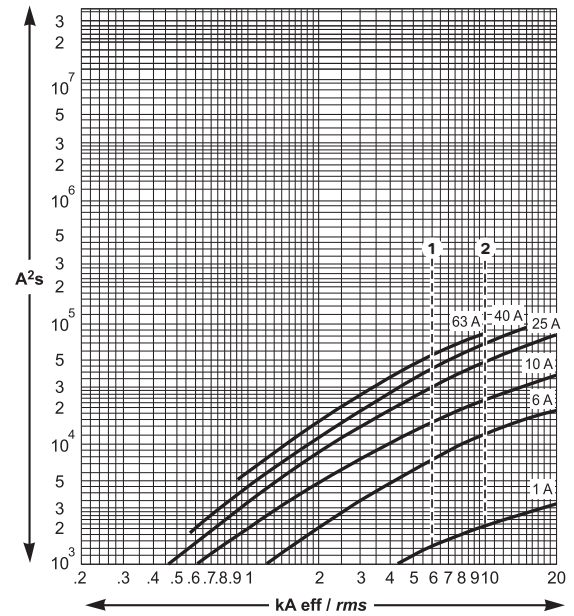

C120H/L

1P 240V/2P, 3P, 4P 415V 断路器
限流曲线

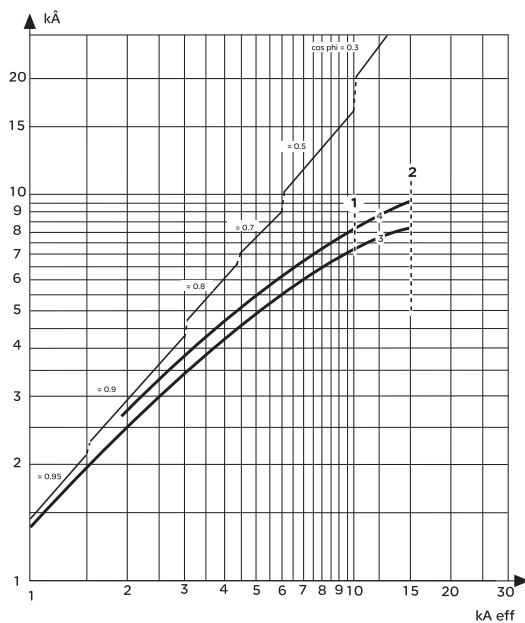

热应力曲线

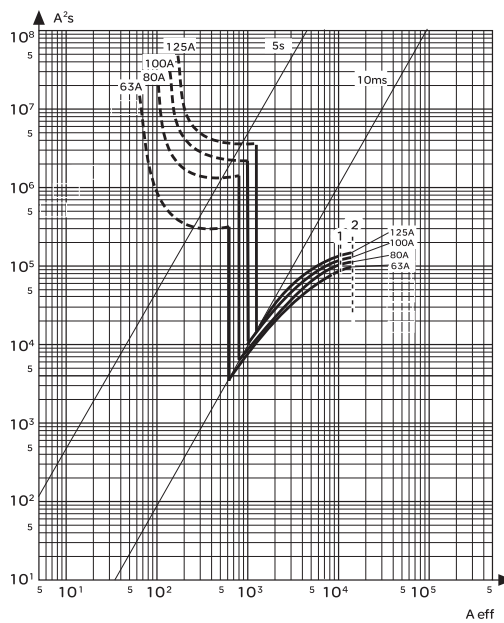

NG125 H/L

1P 240V/2P, 3P, 4P 415V 断路器
限流曲线

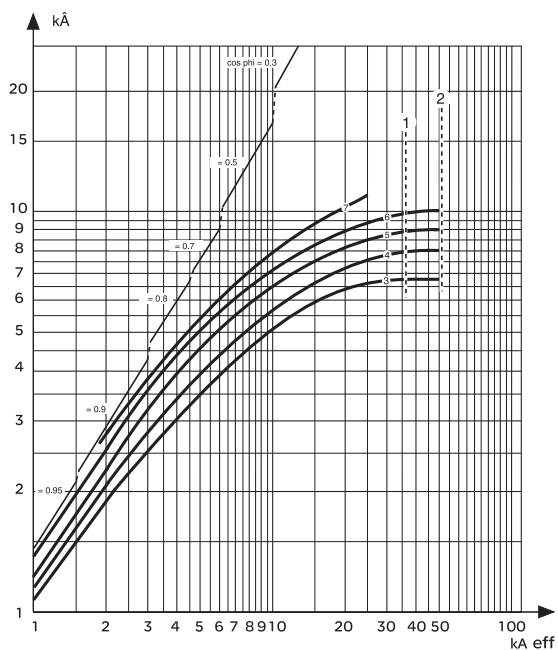

热应力曲线

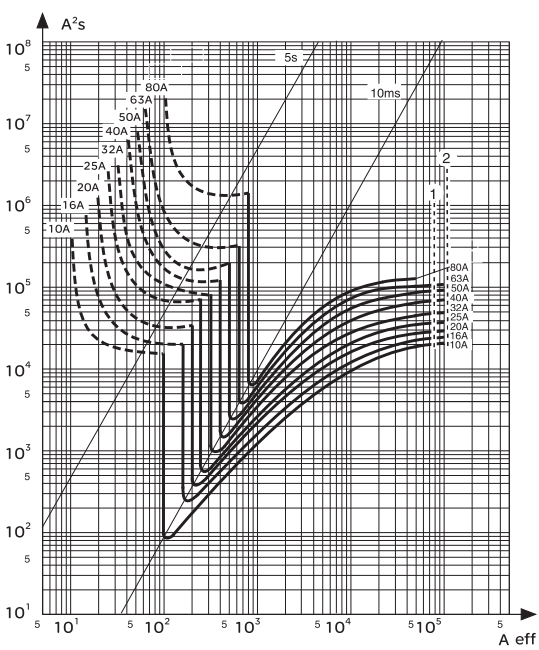

2P剩余电流动作保护开关

220V-240V单相电路

iID	断路器 1P, 2P						
额定电流	iC65N-K	iC65N	iC65H	iC65L	C120H	C120L	NG125L
16	6kA	6kA	10kA	15kA	10kA	15kA	25kA
25	6kA	6kA	10kA	15kA	10kA	15kA	25kA
40		6kA	10kA	15kA	10kA	15kA	20kA
63		6kA	10kA	15kA	10kA	10kA	10kA
80					10kA	10kA	10kA
100					10kA	10kA	

iID	断路器 1P+N, 2P						
额定电流	iDPNa	iDPNN	iDPNH	C120H	C120L	NG125L	
16	4.5KA	6kA	10kA	20kA	30kA	50kA	
25	4.5KA	6kA	10kA	20kA	30kA	50kA	
40	4.5KA	6kA	10kA	20kA	30kA	36kA	
63				20kA	30kA	30kA	
80				20kA	20kA	20kA	
100				20kA	20kA		

4P剩余电流动作保护开关

380V-415V三相电路

iID	断路器 3P, 4P						
额定电流	iC65N-K	iC65N	iC65H	iC65L	C120H	C120L	NG125L
16	6KA	6kA	10kA	15kA	10kA	15kA	25kA
25	6KA	6kA	10kA	15kA	10kA	15kA	25kA
40		6kA	10kA	15kA	10kA	15kA	20kA
63		6kA	10kA	15kA	10kA	10kA	10kA
80					10kA	10kA	10kA
100					10kA	10kA	

直流应用 (DC)												
分断能力I _{cu} (根据IEC 60947-2)						磁保护放大系数						
电压范围	工作电压 (U _e)											
电压范围	12~72V	100~133V	220~250V									
极数	1P	2P (串联)	3P (串联)	4P (串联)								
iC65N	1~63A	6kA	6kA	6kA	6kA	1.38						
iC65H	1~63A	10kA	10kA	10kA	10kA	1.38						
iC65L	1~63A	15kA	15kA	15kA	15kA	1.38						
分断能力I _{cu} (根据IEC 60947-2)						磁保护放大系数						
电压范围	工作电压 (U _e)											
电压范围	≤60V	125V	250V	375V	500V							
极数	1P		2P (串联)	3P (串联)	4P (串联)							
C120H	10kA	10kA	10kA	-	-	1.4						
C120L	15kA	15kA	15kA	-	-	1.4						
NG125H	36kA	36kA	36kA	36kA	36kA	1.4						
NG125L	50kA	50kA	50kA	50kA	50kA	1.4						
分断能力I _{cu} (根据IEC 60947-2)						磁保护放大系数						
电压范围	工作电压 (U _e)											
电压范围	≤60V	110V	125V	220V	250V	125V	220V	250V	440V	500V		
极数	1P	2P (串联)										
C65N-DC	1~63A	6kA	-	-	-	-	6kA	-	-	-	DC直流专用	
C65H-DC	1~63A	-	-	10kA	-	-	20kA	-	10kA	-	DC直流专用	
C65L-DC	1~63A	-	20kA	-	10kA	6kA	-	20kA	-	10kA	6kA	DC直流专用

直流应用选择断路器的主要依据:

- 额定电流取决于负载功率
- 安装点最大短路电流决定分断能力
- 额定电压决定分断的串联极数
- 电网类型 (如下所示)

系统类型	接地系统		不接地系统
	直流电源的一极接地	直流电源的中心接地	
各种故障类型			
故障影响	故障 A 最大 I _{sc} 只对正极	I _{sc} 接近最大 I _{sc} 只对正极, 电压 U/2	无影响
	故障 B 最大 I _{sc} 包括两极	最大 I _{sc} 与故障 A 相同, 但只对负极	最大 I _{sc} 包括两极
	故障 C 无影响	故障 A 和 C 分断最大 I _{sc}	无影响
最严重情况	故障 A	故障 A 和 C	故障 B
分断极情况	可在正极串联, 共同执行分断	在两极, 断路器必须能在 U/2 时	需执行分断的断路器在两电极间平均分配

计算电池两端的短路电流 (I_{sc})

当两端发生短路时, 电池放电, 电流由欧姆定律给出:

$$I_{sc} = V_b / R_i$$

当 V_b = 最大放电电压 (电池 100% 充电),
R_i = 内部电阻等同于电池电阻的总和 (根据电池容量, 通常由制造厂给定)。

举例

具有下列特性的电池端子短路电流的计算:

- 容量: 500Ah
 - 最大放电电压: 240V (110x2.2V / 个)
 - 放电电流: 300A
 - 内部电阻: 每个电池 0.5mΩ
- $$R_i = 110 \times 0.5 \times 10^{-3} = 55 \times 10^{-3} \Omega$$
- $$I_{sc} = 240 / (55 \times 10^{-3}) = 4.4 \text{ kA}$$

上述计算表明, 短路电流很弱。

注: 如果未给出内部电阻, 可用下面的近似公式:

I_{sc} = kC, 其中 C 是安培·小时的电池容量, k 是接近 10 的系数, 通常不会大于 20。

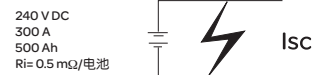

例1

确定在 125V 直流电网中一个 40A 支路的保护, 这个直流电网负极接地, I_{sc} 为 15kA。

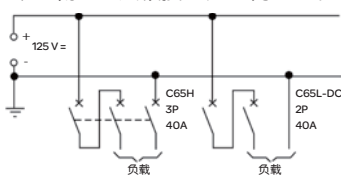

由于负极接地, 故断路器应连接到电网正极才能满足分断的要求。故可选择 C65H-DC, 40A, 2P。考虑到负极的隔离要求, 可选择 3P 断路器, 其中 2P 用于正极, 1P 用于负极, 如 C65H, 40A, 3P, 如上图所示。

例2

确定在 250V 直流电网中有一个 50A 支路的保护, 这个电网中心接地, I_{sc} 为 15kA。

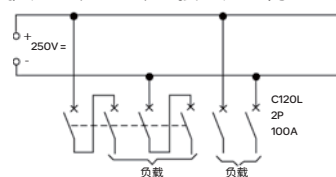

每极最大电压 U/2 = 125V。根据图表每极可采用 C120 (15kA, 1P, 125V), 根据要求断路器四个极串联时, 必须在电压为 250V 时, 可分断 15kA 电流。

例3

确定在 60V 直流电网中有一个 40A 支路的保护, 这个直流电网不接地, 并且 I_{sc} 为 15kA。

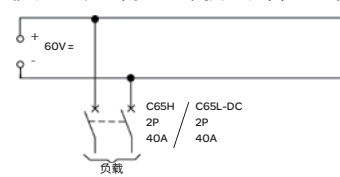

根据图表可采用 C65H 断路器 (20kA, 1P, 60V) 或 C65L-DC (20kA, 1P, 60V)。考虑到隔离要求, 上图采用 2P 断路器, 其中一极连入电网正极, 另一极连入负极。

50/60 Hz 设备在400Hz系统中的应用兼容性

50/60Hz产品应用于400Hz电网时，其性能会受到一定影响，主要是当频率升高时，会影响包含铜元件的互感器、导线和保护装置等的运作。

一些专为50/60Hz设计的设备可能不适用于400Hz电网。联系生产商确认产品兼容性，及参数修正表。

断路器

50/60Hz微型断路器组件可适用于400Hz电网。

选择断路器组件注意事项：

- 无需考虑温度降容系数(I_n 在400Hz时与在50Hz时相等)
- 根据下表调整电磁脱扣值
- 确认系统短路电流比断路器的额定分段能力低。断路器的分段能力在400Hz是不变的。因为400Hz发电机端子上的短路电流相对较低，通常400Hz发电机端子上的短路电流不超过额定电流的4倍

断路器	脱扣曲线	磁脱扣值		耐受性
		50 Hz	400 Hz	
iDPN	C	8 I_n	12 I_n	
iC65	B	4 I_n	5.6 I_n	
	C	8 I_n	11.2 I_n	
	D	12 I_n	16.8 I_n	
C60	C	8.5 I_n	10.9 I_n	
	D	12 I_n	15.4 I_n	
C120	NG 125 和 C120 断路器不适用于400Hz电网。可使用 Compact NSX 产品代替			
NG125				

什么是级联?

级联是利用给定点断路器的限流能力, 允许安装低分断能力即低成本的下级断路器。

上级Compact NSX断路器相当于限制短路电流的屏障。如此, 分断能力低于安装点预期短路电流的下级断路器也可在正常分断环境下运行。

由于短路电流被限流型断路器限制, 所以级联适用于所有的下级配电装置, 而不限于相邻的上下级。

级联的广泛应用

通过级联, 装置可安装在不同的开关柜中。因此通常情况下, 级联指的是可安装分断能力低于该安装点预期短路电流的各种断路器组合。当然, 上级断路器的分断能力需大于或等于安装点的预期短路电流。

两台断路器在级联配置中的组合由下列标准保证:

- IEC 60947-2
- NFC 15-100, § 434.3.1(安装)

两台断路器之间的配合

只要安装了所需分断能力的上级断路器, 即可允许使用分断能力低于预期短路电流的下级断路器。

在这种情况下, 两种装置的特性必须以一定的方式配合, 即通过上级断路器的能量不能超过下级断路器和被保护电缆的承受能量。

级联只能通过实验室实验确定且只能通过断路器制造商组合。

级联和保护选择性

在级联方案中, 因为有双旋转快速分断技术, 选择性仍得以保留, 在有些情况下甚至得以提升。

级联表

施耐德电气的级联表格为:

- 基于计算得出(受上级断路器限制后的能量和下级断路器最大允许热应力之间的比较)
- 根据IEC947-2标准由实验得出

后面的表列出了220/240V, 400/415V和440V配电系统下上级Compact断路器和下级Acti9, Compact断路器间及上级Masterpact和下级Compact间的级联可能性。

在三相网络中保护单相电路

●当下级断路器是1P, 1P+N, 3P或4P的时候，由于级联作用而增强的分断能力请参考：380/415V额定电压下的级联表格。

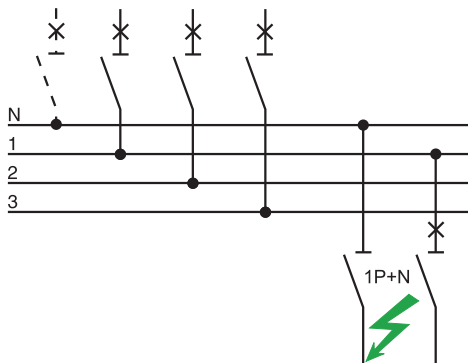
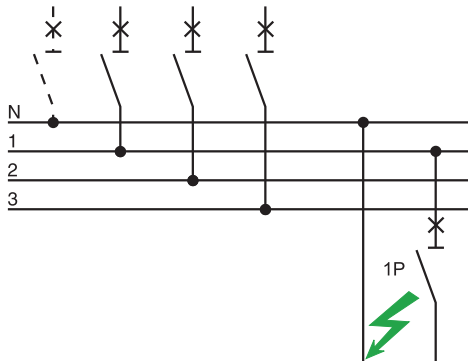

●当下级断路器为2P的时候(上级为2P或4P断路器)，由于级联作用而增强的分断能力请参考：220/240V额定电压下的级联表格。

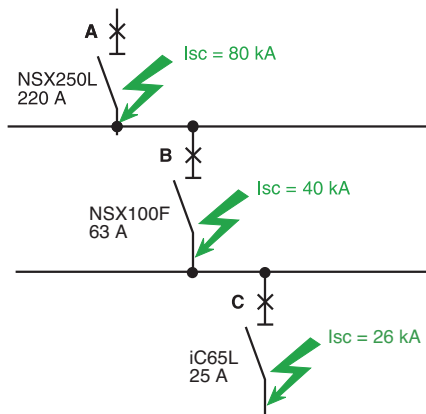
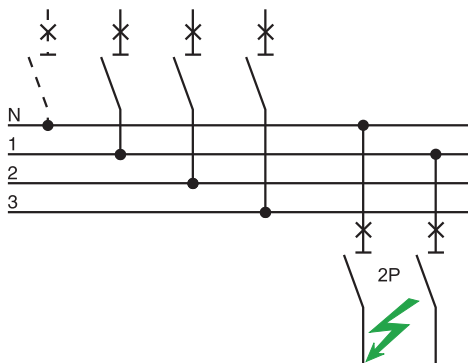

三级级联的例子

考虑三台断路器A, B, C串联，在下述两种情况下可实现级联。

●上级设备A与B和C级联配合(即使B和C之间不满足级联条件)只需检查A+B和A+C有必需的分断能力就可以了。

●每对连接设备相互配合，也就是说A与B和B与C(即使A和C之间不满足级联条件)，只需检查A+B和B+C有必需的分断能力就可以了。上级断路器A是NSX250L(分断能力150kA)，其输出端的预期短路电流Isc为80kA，断路器B可用NSX100F(分断能力36kA)，其输出端的预期短路电流为40kA，但经与上级断路器NSX250L的级联配合，其分断能力增强为150kA。

断路器C可用iC65L(分断能力为15kA)，其输出端预期短路电流为24kA，但经与上级断路器NSX250L的级联配合，其分断能力增强为30kA。

请注意：iC65L与上级断路器NSX100F的级联配合，增强的分断能力为20kA，但：

- A+B = 150kA
- A+C = 30kA

级联，电网电压 380/415 V

上级断路器: iDPN, iC65, C120, NG125

下级断路器: iDPN, iC65, C120, NG125

上级断路器	iC65N iDPNN	iC65H	iC65L			C120H	C120L	NG125H	NG125L
	10	15	≤25 A	32/40 A	50/63 A	10	15	36	50
下级断路器	增强的分断能力 (kARms)								
iDPNa	10	10	20	15	10	10	10	15	20
iDPNN		15	25	20	15		15	20	25
iC65N ≤25 A		15	25	20	15		15	25	25
iC65N 32 A~40 A		15		20	15		15	25	25
iC65N 50 A~63 A		15			15			25	25
iC65H ≤25 A			25					36	36
iC65H 32 A~40 A								36	36
iC65H 50 A~63 A								36	36
iC65L ≤25 A								36	40
iC65L 32 A~40 A								36	40
iC65L 50 A~63 A								36	36
C120N							15	25	36
C120H							15	25	36
NG125N								36	36
NG125H									50

级联，电网电压 380/415 V

上级断路器: Compact NSX100-160

下级断路器: iDPN, iC65, C120, NG125, Compact NSX100-160

上级断路器 分断能力 (kArms)	NSX100F	NSX100N	NSX100H	NSX100S	NSX100L
	36	50	70	100	150
下级断路器	增强的分断能力 (kArms)				
iDPNa	10	10	10	10	10
iDPNN	15	15	15	15	15
iC65N	25	30	30	30	30
iC65H ≤ 40 A	36	40	40	40	40
iC65H 50 A ~ 63 A	36	36	36	36	36
iC65L ≤ 25 A	36	40	40	40	40
iC65L 32 A ~ 40 A	36	40	40	40	40
iC65L 50 A ~ 63 A	36	36	36	36	36
C120H	25	25	25	25	25
C120L	25	25	25	25	25
NG125H		40	50	70	100
NG125L			70	100	150
NSX100F		50	70	100	150
NSX100N			70	100	150
NSX100H				100	150
NSX100S					150
NSX100L					150

上级断路器 分断能力 (kArms)	NSX160F	NSX160N	NSX160H	NSX160S	NSX160L
	36	50	70	100	150
下级断路器	增强的分断能力 (kArms)				
iDPNa	10	10	10	10	10
iDPNN	15	15	15	15	15
iC65N	25	30	30	30	30
iC65H ≤ 40 A	36	40	40	40	40
iC65H 50 A ~ 63 A	30	30	30	30	30
iC65L ≤ 25 A	36	40	40	40	40
iC65L 32 A ~ 40 A	36	40	40	40	40
iC65L 50 A ~ 63 A	30	36	36	36	36
C120H	25	25	25	25	25
C120L	25	25	25	25	25
NG125H		40	50	70	100
NG125L		50	70	100	150
NSX100F		50	70	100	150
NSX100N			70	100	150
NSX100H				100	150
NSX100S					150
NSX160F		50	70	100	150
NSX160N			70	100	150
NSX160H				100	150
NSX160S					150

级联，电网电压 380/415 V

上级断路器: Compact NSX250-630

下级断路器: iDPN, iC65, C120, NG125,
Compact NSX100-250

上级断路器 分断能力(kArms)	NSX250F	NSX250N	NSX250H	NSX250S	NSX250L
	36	50	70	100	150
下级断路器	增强的分断能力(kArms)				
iDPNa	10	10	10	10	10
iDPNN	15	15	15	15	15
iC65N ≤ 40 A	25	30	30	30	30
iC65N 50 A ~ 63 A	25	25	25	25	25
iC65H ≤ 40 A	30	30	30	30	30
iC65H 50 A ~ 63 A	25	30	30	30	30
iC65L ≤ 25 A	30	36	36	36	36
iC65L 32 A ~ 40 A	30	30	30	30	30
iC65L 50 A ~ 63 A	25	25	25	25	25
C120H	25	25	25	25	25
C120L	25	25	25	25	25
NG125H		40	50	70	100
NG125L		50	70	100	150
NSX100F		50	70	100	150
NSX100N			70	100	150
NSX100H				100	150
NSX100S					150
NSX160F		50	70	100	150
NSX160N			70	100	150
NSX160H				100	150
NSX160S					150
NSX250F		50	70	100	150
NSX250N			70	100	150
NSX250H				100	150
NSX250S					150

上级断路器 分断能力(kArms)	NSX400F	NSX400N	NSX400H	NSX400S	NSX400L	NSX630F	NSX630N	NSX630H	NSX630S	NSX630L
	36	50	70	100	150	36	50	70	100	150
下级断路器	增强的分断能力(kArms)									
NSX100F		50	70	100	150		50	70	100	150
NSX100N			70	100	150			70	100	150
NSX100H				100	150				100	150
NSX100S					150					150
NSX160F		50	70	100	150		50	70	100	150
NSX160N			70	100	150			70	100	150
NSX160H				100	150				100	150
NSX160S					150					150
NSX250F		50	70	100	150		50	70	100	150
NSX250N			70	100	150			70	100	150
NSX250H				100	150				100	150
NSX250S					150					150
NSX400F		50	70	100	150		50	70	100	150
NSX400N			70	100	150			70	100	150
NSX400H				100	150				100	150
NSX400S					150					150
NSX630F							50	70	100	150
NSX630N								70	100	150
NSX630H									100	150
NSX630S										150

级联，电网电压 380/415 V

上级断路器: Compact NS630b-1600, Masterpact MT

下级断路器: Compact NSX100-630,
Compact NS630b-1600

上级断路器	NS630bN to NS1600N	NS630bH	NS630bL	NS800 H	NS1000H	NS1250H NS1600H	Masterpact MT L1
分断能力 (kArms)	50	70	150	70	70	70	150
下级断路器	增强的分断能力 (kArms)						
NSX100F	50	70	150	70	70	70	
NSX100N		70	150	70	70	70	
NSX100H			150				
NSX100S			150				
NSX100L							
NSX160F	50	70	150	70	70	70	
NSX160N		70	150	70	70	70	
NSX160H			150				
NSX160S			150				
NSX160L							
NSX250F	50	70	150	70	70	70	
NSX250N		70	150	70	70	70	
NSX250H			150				
NSX250S			150				
NSX250L							
NSX400F	50	70	150	70	70	70	
NSX400N		70	150	70	70	70	
NSX400H			150				
NSX400S			150				
NSX400L							
NSX630F	50	70	150	70	70	70	
NSX630N		70	150	70	70	70	
NSX630H			150				
NSX630S			150				
NSX630L							
NS630bN		70	150	70	70	70	65
NS630bH			150				
NS800N				70	70	70	65
NS800H							
NS1000N					70	70	65
NS1000H							
NS1250N						70	65
NS1600N							65

保护选择性非常重要，必须从电气系统设计的一开始就加以考虑，以最大限度保障供电连续性，比如工业生产线。正因为其重要性，必须要把保护选择性作为电气设计的最基本要求。

不能保障选择性的工业系统包含了一系列的潜在风险：

- 耽误交货期
- 生产中断，造成：
 - 成品损失
 - 可能破坏生产设备
- 重启设备造成能量浪费
- 关停重要的安全设备，比如润滑液泵、排烟机等

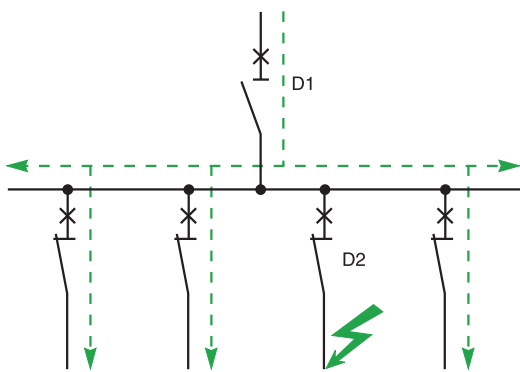

什么是选择性？

选择性指自动保护装置之间的协调配合，使电网任意点的故障可以并仅由故障直接上一级的断路器排除。

- 完全选择性
故障点的所有故障电流值，从过载到非电阻性短路电流，均由断路器D2打开，D1保持闭合。
- 部分选择性
如果全短路故障电流情况下，不能满足完全选择性，但是可能在某一较低故障值时(选择性极限值)上、下级具有选择性，则称为部分选择性。
- 无选择性
故障发生时，D1和D2断路器都打开。

对于Masterpact MT断路器来说全选择性是一个标准

对于Masterpact MT断路器全选择性是一个标准，由于创新的设计和单元出色性能，Masterpact MT空气断路器与下级直到630A的Compact NSX都能实现完全选择性。

自然的选择性规则

因为Compact NSX采用双旋转快速分断技术，施耐德电气的断路器组合提供优越的保护选择性

三种选择性原理为：

- 电流选择性
- 时间选择性
- 能量选择性

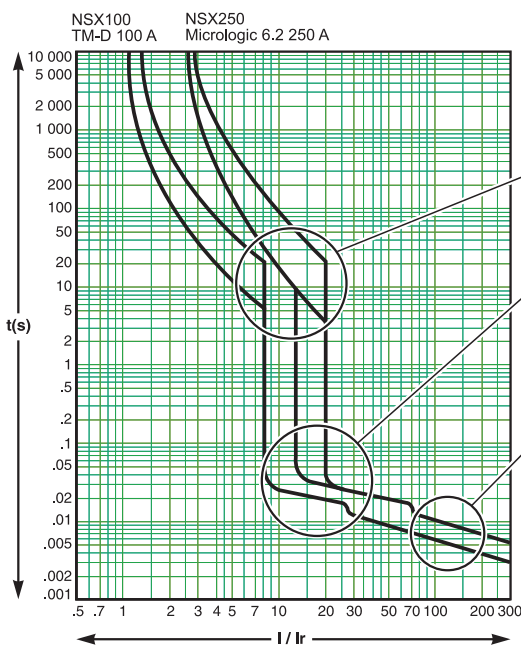

过载保护：电流选择性
如果脱扣器长延时整定之比大于1.6（配电保护）的话，保护满足选择性。

低短路电流保护：时间选择性
在此情况下，上级断路器的脱扣应稍微延时，以使下级断路器先脱扣。如果短路保护的电流整定值之比大于1.5的话，能保证保护的选择性。

大短路电流保护：能量选择性
此原理结合了Compact NSX优异限流能力和能量脱扣技术。当两个断路器检测到短路电流时，下级断路器快速限流，上级断路器产生的能量不足以引起能量脱扣。这就保证了完全的选择性。
当断路器的额定电流之间的比值大于2时，能确保选择性。

(1) MTL1例外，请参考Masterpact MT相关资料。

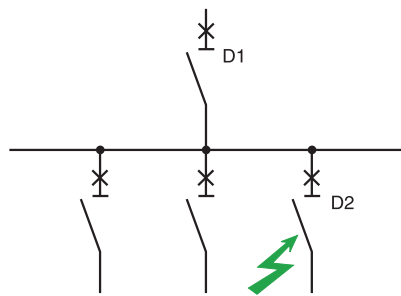

两台配电断路器之间的选择性

如何使用选择性表

● 两台配电断路器之间的选择性

当两台断路器之间具有完全选择性时，标有T符号；当选择性是局部时，表格列出能确保选择性的最大故障电流值。对于大于此值的故障电流，两台断路器可能同时脱扣。

必要条件

表中所列值在下列工作电压下有效：220，380，415和440V。

对于Acti9系列小型断路器，根据下级断路器的极数不同，施耐德电气提供了两类表格：

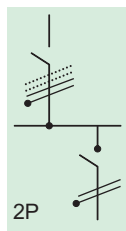

下级电路是单相电路情况下，无论上级电路为单相或三相，相应的选择性表格由左边图片标识。

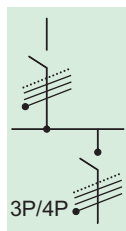

上下级电路都为三相电路情况下，相应的选择性表格由左边图片标识。

上级断路器	下级断路器	壳架电流 上级/下级	热保护电流 I _r 上级/下级	磁保护电流 I _m 上级/下级
TM	TM or Acti9	≥2.5	≥1.6	≥2
	Micrologic	≥2.5	≥1.6	≥1.5
Micrologic	TM or Acti9	≥2.5	≥1.6	≥1.5
	Micrologic	≥2.5	≥1.3	≥1.5

上述条件可以确保上下级断路器的脱扣曲线没有重叠。可以通过Curve Direct软件来进一步检查脱扣曲线。

保护选择性, 240V 2P

上级断路器: C120H/L, NG125H/L, C曲线

下级断路器: iC65N/H/L, B, C, D曲线

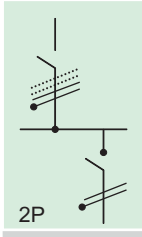

上级断路器		C120H/L, NG125H/L C曲线										
In (A)		10	16	20	25	32	40	50	63	80	100	125
下级断路器												
选择性 (A)												
iC65N/H B曲线	1	870	T	T	T	T	T	T	T	T	T	T
	2	210	1700	3700	10000	T	T	T	T	T	T	T
	3	80	610	1200	4300	T	T	T	T	T	T	T
	4	80	280	520	960	3600	13000	T	T	T	T	T
	6	80	190	260	460	1500	2700	6400	9000	9000	T	T
	8		130	160	200	1000	1400	3000	4500	4700	9000	T
	10		130	160	200	890	1100	2500	3500	3700	6600	T
	16					630	620	1400	2000	2000	3400	5100
	20					450	480	1100	1300	1400	2200	3400
	25						320	930	1000	1100	1800	2600
	32								930	1100	1400	2100
	40									960	1400	1900
	50									960	1300	1800
	63											1800
选择性 (A)												
iC65N/H/L C曲线	1	870	T	T	T	T	T	T	T	T	T	T
	2	210	1700	3700	10000	T	T	T	T	T	T	T
	3	80	610	1200	4300	T	T	T	T	T	T	T
	4	80	280	520	960	3600	13000	T	T	T	T	T
	6		190	260	460	1500	2700	6400	9000	9000	T	T
	8			260	460	1500	2700	3000	4500	4700	9000	T
	10				200	890	1100	2500	3500	3700	6600	T
	16						620	1400	2000	2000	3400	5100
	20							1100	1300	1400	2200	3400
	25								1000	1100	1800	2600
	32									1100	1400	2100
	40										1400	1900
	50											1800
	63											
选择性 (A)												
iC65N/H/L D曲线	1	870	T	T	T	T	T	T	T	T	T	T
	2	210	1700	3700	10000	T	T	T	T	T	T	T
	3	80	610	1200	4300	T	T	T	T	T	T	T
	4		280	520	960	3600	13000	T	T	T	T	T
	6			260	460	1500	2700	6400	9000	9000	T	T
	8				460	1500	2700	3000	4500	4700	9000	T
	10					890	1100	2500	3500	3700	6600	T
	16							1400	2000	2000	3400	5100
	20								1300	1400	2200	3400
	25									1100	1800	2600
	32										1400	2100
	40											1900
	50											

T 在下级断路器分断能力范围内满足完全选择性。

4000 选择性限值 = 4 kA。

无选择性。

保护选择性, 240V 2P

上级断路器: C120H/L, NG125H/L, D曲线

下级断路器: iC65N/H/L, B, C, D曲线

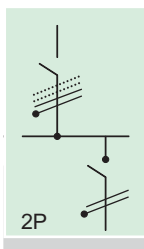

上级断路器		C120H/L, NG125H/L D曲线											
In (A)	10	16	20	25	32	40	50	63	80	100	125		
下级断路器 选择性 (A)	In (A)												
iC65N/H/L B,C,D曲线	≤ 1	T	T	T	T	T	T	T	T	T	T	T	T
	2	1200	16000	17000	T	T	T	T	T	T	T	T	T
	3	490	3000	3100	T	T	T	T	T	T	T	T	T
	4	270	1100	1200	5300	5000	T	T	T	T	T	T	T
	6	120	650	660	1800	1700	5700	11000	T	T	T	T	T
	8		480	500	1300	1400	2800	4500	9000	T	T	T	T
	10		420	450	1100	1100	2200	3800	8000	T	T	T	T
	16					700	1300	2200	4300	4900	T	T	T
	20					380	810	1600	3000	3500	6500	T	T
	25						480	1300	2300	2500	4400	6400	6400
	32								1900	2200	3400	4400	4400
	40									1900	2600	3500	3500
	50									1500	2300	2800	2800
	63											2500	2500

- T 在下级断路器分断能力范围内满足完全选择性。
- 4000 选择性限值 = 4 kA。
- 无选择性。

保护选择性, 240V 2P

上级断路器: C120H/L NG125H/L

下级断路器: iDPNa, C曲线

上级断路器		C120H/L C曲线			
In (A)		63	80	100	125
下级断路器		额定电流			
选择性限值 (A)	6	3000	4500	4500	4500
iDPNa	10	1800	3000	4500	4500
C曲线	16	1000	2000	3300	3700
	20	1000	1600	2500	3700
	25	800	1300	2100	3700
	32	800	1000	1800	2700
	40	800	1000	1600	2400

上级断路器		C120H/L D曲线			
In (A)		63	80	100	125
下级断路器		额定电流			
选择性限值 (A)	6	3000	4500	4500	4500
iDPNa	10	1800	3000	4500	4500
C曲线	16	1250	2000	3300	3700
	20	1000	1600	2500	3700
	25	1000	1250	2100	3700
	32	1000	1250	1800	2700
	40	1000	1250	1600	2400

上级断路器		NG125H/L C曲线								
In (A)		10	16	20	25	32	40	50	63	80
下级断路器		额定电流								
选择性限值 (A)	6	120	200	240	400	500	700	800	3000	4500
iDPNa	10		200	240	300	400	500	600	1800	3000
C曲线	16				300	400	500	600	1000	2000
	20						500	600	1000	1600
	25							600	800	1300
	32								800	1000
	40								800	1000

上级断路器		NG125H/L D曲线								
In (A)		10	16	20	25	32	40	50	63	80
下级断路器		额定电流								
选择性限值 (A)	6	125	250	250	400	500	630	800	3000	4500
iDPNa	10		250	250	200	500	630	800	1800	3000
C曲线	16			250	400	500	630	800	1250	2000
	20				400	500	630	800	1000	1600
	25					500	630	800	1000	1250
	32						630	800	1000	1250
	40								1000	1250

400 选择性限值 = 400 A, 即短路电流 ≤ 400A 可保证选择性
 无选择性

保护选择性, 240V 2P

上级断路器: iC65N/H, B曲线

下级断路器: iC65N/H/L, B, C, D曲线

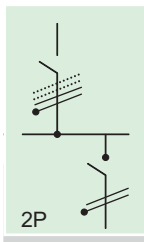

上级断路器		iC65N/H B曲线														
In (A)		1	2	3	4	6	8	10	16	20	25	32	40	50	63	
下级断路器																
选择性 (A)																
iC65N/H B曲线	1		10	20	20	50	60	120	530	790	2000	T	T	T	T	
	2				16	40	50	60	200	250	380	980	1700	2400	5300	
	3					24	32	40	120	150	230	520	730	1000	1600	
	4						32	40	64	80	160	340	490	630	860	
	6								64	80	100	230	350	410	560	
	8									64	80	100	130	160	250	450
	10										80	100	130	160	200	250
	16												130	160	200	250
	20													160	200	250
	25														200	250
32															250	
40																
选择性 (A)																
iC65N/H/L C曲线	1				20	50	60	120	530	790	2000	T	T	T	T	
	2						50	60	200	250	380	980	1700	2400	5300	
	3								120	150	230	520	730	1000	1600	
	4								64	80	160	340	490	630	860	
	6										100	230	350	410	560	
	8											130	160	250	450	
	10												160	200	250	
	16														250	
20																
选择性 (A)																
iC65N/H/L D曲线	1					50	60	120	530	790	2000	T	T	T	T	
	2							60	200	250	380	980	1700	2400	5300	
	3								120	150	230	520	730	1000	1600	
	4									80	160	340	490	630	860	
	6											230	350	410	560	
	8													250	450	
	10													200	250	
16																

T 在下级断路器分断能力范围内满足完全选择性。

4000 选择性限值 = 4 kA。

无选择性。

保护选择性, 240V 2P

上级断路器: iC65N/H/L, C, D 曲线

下级断路器: iC65N/H/L, B, C, D 曲线

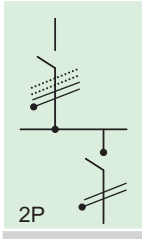

上级断路器		iC65N/H/L C曲线														
In (A)		1	2	3	4	6	8	10	16	20	25	32	40	50	63	
下级断路器																
选择性 (A)																
iC65N/H B曲线	1		20	40	50	120	250	540	2700	T	T	T	T	T	T	
	2				32	48	100	210	430	730	1500	3000	8400	9000	10000	
	3					48	64	130	270	420	670	1200	2100	5000	7500	
	4						64	120	190	290	460	680	1100	2200	2200	
	6							80	130	160	330	480	700	1100	1100	
	8								80	130	160	200	260	550	900	950
	10									130	160	200	260	520	800	850
	16												260	320	400	500
	20												260	320	400	500
	25													320	400	500
	32															500
40																
选择性 (A)																
iC65N/H/L C, D曲线	1			40	50	120	250	540	2700	T	T	T	T	T	T	
	2					48	100	210	430	730	1500	3000	8400	9000	10000	
	3					48	64	130	270	420	670	1200	2100	5000	7500	
	4								190	290	460	680	1100	2200	2200	
	6									160	330	480	700	1100	1100	
	8										200	260	550	900	950	
	10											260	520	800	850	
	16													400	500	
	20														500	
	25															

上级断路器		iC65N/H/L D曲线														
In (A)		1	2	3	4	6	8	10	16	20	25	32	40	50	63	
下级断路器																
选择性 (A)																
iC65N/H/L B, C, D曲线	1		40	90	150	340	1000	1500	T	T	T	T	T	T	T	
	2				70	150	200	350	1100	2600	5800	10000	T	T	T	
	3					72	96	220	530	1000	1600	3800	10000	T	T	
	4						96	120	370	640	890	1400	2100	7100	10000	
	6							120	190	450	590	900	1200	2200	2800	
	8								190	240	450	750	1000	1750	2000	
	10									190	240	450	660	910	1500	1700
	16												380	480	1100	1300
	20												380	480	900	760
	25													480	600	760
	32															760
40																

T 在下级断路器分断能力范围内满足完全选择性。

4000 选择性限值 = 4 kA。

无选择性。

保护选择性, 240V 2P

上级断路器: iC65N/H/L, B, C, D 曲线

下级断路器: iDPNa-iDPNN, C 曲线

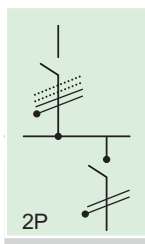

上级断路器		iC65N/H B 曲线													
In (A)		1	2	3	4	6	8	10	16	20	25	32	40	50	63
下级断路器 选择性 (A)	In (A)														
iDPNa	2						50	60	110	170	200	290	380	560	620
iDPNN	3								90	140	180	250	310	480	500
C 曲线	4								90	140	170	230	290	430	440
	6										150	190	240	350	380
	10												160	200	250
	16														250
	20														

上级断路器		iC65N/H/L C 曲线													
In (A)		1	2	3	4	6	8	10	16	20	25	32	40	50	63
下级断路器 选择性 (A)	In (A)														
iDPNa	2					48	100	140	230	310	460	600	680	2000	3400
iDPNN	3							120	210	260	350	500	550	1200	1600
C 曲线	4								190	240	330	450	510	980	1400
	6									160	200	300	320	830	1100
	10											260	320	640	840
	16													400	500
	20														500
	25														

上级断路器		iC65N/H/L D 曲线													
In (A)		1	2	3	4	6	8	10	16	20	25	32	40	50	63
下级断路器 选择性 (A)	In (A)														
iDPNa	2				48	140	190	240	470	710	1000	1600	3300	T	T
iDPNN	3					120	160	200	370	530	780	1200	1700	3300	5500
C 曲线	4						150	180	340	530	650	950	1400	2300	3400
	6							120	290	450	580	800	1100	1600	2100
	10								190	240	450	610	800	1300	1500
	16											380	480	990	1200
	20											380	480	900	1100
	25												480	900	1100
	32														760
	40														

T 在下级断路器分断能力范围内满足完全选择性。

4000 选择性限值 = 4 kA。

无选择性。

保护选择性, 240V 2P

上级断路器: iDPNa-iDPNN, C曲线

下级断路器: iDPNa-iDPNN, C曲线

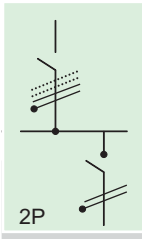

上级断路器		iDPNa-iDPNN C曲线											
In (A)		1	2	3	4	6	10	16	20	25	32	40	
下级断路器 选择性 (A)													
iDPNa	1			30	60	120	230	480	670	970	2000	2300	
iDPNN	2					48	140	230	310	460	600	680	
C曲线	3						120	210	260	350	500	550	
	4							190	240	330	450	510	
	6								160	200	300	320	
	10										260	320	
	16												

4000 选择性限值 = 4 kA。

无选择性。

保护选择性, 415V 3P/4P

上级断路器: C120L, NG125H/L, C曲线

下级断路器: iC65N/H/L, B, C, D曲线

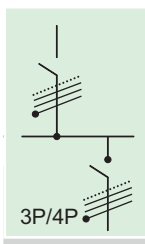

上级断路器		C120L, NG125H/L C曲线										
In (A)		10	16	20	25	32	40	50	63	80	100	125
下级断路器 选择性 (A)												
iC65N/H B曲线	1	140	490	860	2100	T	T	T	T	T	T	T
	2	80	270	380	550	1800	2100	7700	10000	13000	T	T
	3	80	190	280	380	1200	1300	3900	8000	8500	14000	T
	4	80	130	160	300	830	880	2200	3500	3600	6500	14000
	6	80	130	160	200	570	620	1400	2100	2300	3800	6400
	8		130	160	200	500	550	1200	1500	1700	2500	4000
	10		130	160	200	480	480	1000	1300	1500	2200	3400
	16					420	320	770	950	1100	1600	2300
	20					260	320	680	800	960	1300	1900
	25						320	640	760	640	1200	1600
	32								500	640	800	1500
	40									640	800	1000
	50									640	800	1000
	63											1000
选择性 (A)												
iC65N/H/L C曲线	1	140	490	860	2100	T	T	T	T	T	T	T
	2	80	270	380	550	1800	2100	7700	10000	13000	T	T
	3	80	190	280	380	1200	1300	3900	8000	8500	14000	T
	4	80	130	160	300	830	880	2200	3500	3600	6500	14000
	6		130	160	200	570	620	1400	2100	2300	3800	6400
	8			160	200	500	550	1200	1500	1700	2500	4000
	10				200	480	480	1000	1300	1500	2200	3400
	16						320	770	950	1100	1600	2300
	20							680	800	960	1300	1900
	25								760	640	1200	1600
	32									640	800	1500
	40										800	1000
	50											1000
	63											
选择性 (A)												
iC65N/H/L D曲线	1	140	490	860	2100	T	T	T	T	T	T	T
	2	80	270	380	550	1800	2100	7700	10000	13000	T	T
	3	80	190	280	380	1200	1300	3900	8000	8500	14000	T
	4		130	160	300	830	880	2200	3500	3600	6500	14000
	6			160	200	570	620	1400	2100	2300	3800	6400
	8				200	500	550	1200	1500	1700	2500	4000
	10					480	480	1000	1300	1500	2200	3400
	16							770	950	1100	1600	2300
	20								800	960	1300	1900
	25									640	1200	1600
	32										800	1500
	40											1000
	50											

T 在下级断路器分断能力范围内满足完全选择性。

4000 选择性限值 = 4 kA。

无选择性。

保护选择性, 415V 3P/4P

上级断路器: C120H, C曲线

下级断路器: iC65N/H/L, B, C, D曲线

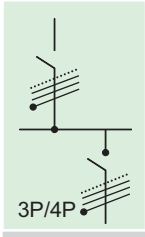

上级断路器		C120H C曲线										
In (A)		10	16	20	25	32	40	50	63	80	100	125
下级断路器 选择性 (A)												
iC65N/H B曲线	1	140	490	860	2100	T	T	T	T	T	T	T
	2	80	270	380	550	1800	2100	7700	T	T	T	T
	3	80	190	280	380	1200	1300	3900	8000	8500	T	T
	4	80	130	160	300	830	880	2200	3500	3600	6500	T
	6	80	130	160	200	570	620	1400	2100	2300	3800	6400
	8		130	160	200	500	550	1200	1500	1700	2500	4000
	10		130	160	200	480	480	1000	1300	1500	2200	3400
	16					420	320	770	950	1100	1600	2300
	20					260	320	680	800	960	1300	1900
	25						320	640	760	640	1200	1600
	32								500	640	800	1500
	40									640	800	1000
	50									640	800	1000
63											1000	
选择性 (A)												
iC65N/H/L C曲线	1	140	490	860	2100	T	T	T	T	T	T	T
	2	80	270	380	550	1800	2100	7700	T	T	T	T
	3	80	190	280	380	1200	1300	3900	8000	8500	T	T
	4	80	130	160	300	830	880	2200	3500	3600	6500	T
	6		130	160	200	570	620	1400	2100	2300	3800	6400
	8			160	200	500	550	1200	1500	1700	2500	4000
	10				200	480	480	1000	1300	1500	2200	3400
	16						320	770	950	1100	1600	2300
	20							680	800	960	1300	1900
	25								760	640	1200	1600
	32									640	800	1500
	40										800	1000
	50											1000
63												
选择性 (A)												
iC65N/H/L D曲线	1	140	490	860	2100	T	T	T	T	T	T	T
	2	80	270	380	550	1800	2100	7700	T	T	T	T
	3	80	190	280	380	1200	1300	3900	8000	8500	T	T
	4		130	160	300	830	880	2200	3500	3600	6500	T
	6			160	200	570	620	1400	2100	2300	3800	6400
	8				200	500	550	1200	1500	1700	2500	4000
	10					480	480	1000	1300	1500	2200	3400
	16							770	950	1100	1600	2300
	20								800	960	1300	1900
	25									640	1200	1600
	32										800	1500
	40											1000
	50											

T 在下级断路器分断能力范围内满足完全选择性。

4000 选择性限值 = 4 kA。

□ 无选择性。

保护选择性, 415V 3P/4P

上级断路器: C120L, NG125H/L, D 曲线

下级断路器: iC65N/H/L, B, C, D 曲线

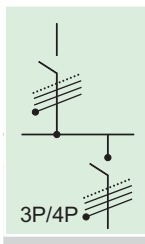

上级断路器		C120L, NG125H/L D 曲线										
In (A)		10	16	20	25	32	40	50	63	80	100	125
下级断路器 选择性 (A)												
iC65N B,C,D 曲线	1	410	3200	3900	T	T	T	T	T	T	T	T
	2	240	770	880	2300	2500	6300	14000	T	T	T	T
	3	180	570	640	1500	1600	3100	11000	T	T	T	T
	4	120	450	500	1000	1100	1800	4100	11000	14000	T	T
	6	120	340	360	730	740	1200	2400	4700	6200	T	T
	8		190	240	550	650	1000	1900	3200	4500	7500	9000
	10		190	240	300	620	860	1600	2800	3500	5600	6800
	16					380	480	1200	1900	2300	3600	4200
	20					380	480	1000	1500	1900	2700	3300
	25						480	950	1400	1700	2400	2800
	32								1200	1600	2200	2600
	40									1400	2100	2400
	50									960	1900	1500
	63											1500
选择性 (A)												
C65H/L B,C,D 曲线	1	410	3200	3900	T	T	T	T	T	T	T	T
	2	240	770	880	2300	2500	6300	14000	T	T	T	T
	3	180	570	640	1500	1600	3100	11000	T	T	T	T
	4	120	450	500	1000	1100	1800	4100	11000	14000	T	T
	6	120	340	360	730	740	1200	2400	4700	6200	14000	T
	8		190	240	550	650	1000	1900	3200	4500	7500	9000
	10		190	240	300	620	860	1600	2800	3500	5600	6800
	16					380	480	1200	1900	2300	3600	4200
	20					380	480	1000	1500	1900	2700	3300
	25						480	950	1400	1700	2400	2800
	32								1200	1600	2200	2600
	40									1400	2100	2400
	50									960	1900	1500
	63											1500

T 在下级断路器分断能力范围内满足完全选择性。

4000 选择性限值 = 4 kA。

无选择性。

保护选择性, 415V 3P/4P

上级断路器: C120H, D曲线

下级断路器: iC65N/H/L, B, C, D曲线

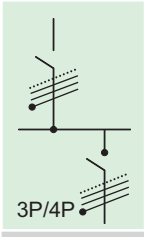

上级断路器		C120H D曲线										
In (A)		10	16	20	25	32	40	50	63	80	100	125
下级断路器	In (A)											
选择性 (A)												
iC65N B,C,D曲线	1	410	3200	3900	T	T	T	T	T	T	T	T
	2	240	770	880	2300	2500	6300	T	T	T	T	T
	3	180	570	640	1500	1600	3100	T	T	T	T	T
	4	120	450	500	1000	1100	1800	4100	T	T	T	T
	6	120	340	360	730	740	1200	2400	4700	6200	T	T
	8		190	240	550	650	1000	1900	3200	4500	7500	9000
	10		190	240	300	620	860	1600	2800	3500	5600	6800
	16					380	480	1200	1900	2300	3600	4200
	20					380	480	1000	1500	1900	2700	3300
	25						480	950	1400	1700	2400	2800
	32								1200	1600	2200	2600
	40									1400	2100	2400
	50									960	1900	1500
	63											1500
选择性 (A)												
iC65H/L B,C,D曲线	1	410	3200	3900	T	T	T	T	T	T	T	T
	2	240	770	880	2300	2500	6300	T	T	T	T	T
	3	180	570	640	1500	1600	3100	T	T	T	T	T
	4	120	450	500	1000	1100	1800	4100	T	T	T	T
	6	120	340	360	730	740	1200	2400	4700	6200	T	T
	8		190	240	550	650	1000	1900	3200	4500	7500	9000
	10		190	240	300	620	860	1600	2800	3500	5600	6800
	16					380	480	1200	1900	2300	3600	4200
	20					380	480	1000	1500	1900	2700	3300
	25						480	950	1400	1700	2400	2800
	32								1200	1600	2200	2600
	40									1400	2100	2400
	50									960	1900	1500
	63											1500

- T 在下级断路器分断能力范围内满足完全选择性。
- 4000 选择性限值 = 4 kA。
- 无选择性。

保护选择性, 415V 3P/4P

上级断路器: C120H, B曲线

下级断路器: iDPNa-iDPNN, C曲线

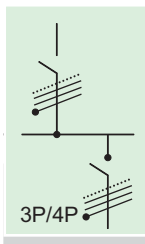

上级断路器		C120H B曲线										
In (A)		10	16	20	25	32	40	50	63	80	100	125
下级断路器		In (A)										
选择性 (A)												
iDPNa C曲线	1	200	T	T	T	T	T	T	T	T	T	T
	2	60	130	190	330	490	2000	2800	T	T	T	T
	3	40	110	150	230	280	560	630	1100	1700	3000	T
	4		64	80	180	240	420	460	860	1500	2400	T
	6			80	150	130	350	360	620	1000	1400	2800
	10						160	200	410	590	850	1300
	16							200	250	520	770	1200
	20									320	600	940
	25										400	800
	32											500
	40											
选择性 (A)												
iDPNN C曲线	1	200	T	T	T	T	T	T	T	T	T	T
	2	60	130	190	330	490	2000	2800	T	T	T	T
	3	40	110	150	230	280	560	630	1100	1700	3000	6400
	4		64	80	180	240	420	460	860	1500	2400	6400
	6			80	150	130	350	360	620	1000	1400	2800
	10						160	200	410	590	850	1300
	16							200	250	520	770	1200
	20									320	600	940
	25										400	800
	32											500
	40											

T 在下级断路器分断能力范围内满足完全选择性。

4000 选择性限值 = 4 kA。

无选择性。

保护选择性， 415V 3P/4P

上级断路器: C120H/L, NG125H/L, C曲线

下级断路器: iDPNa-iDPNN, C曲线

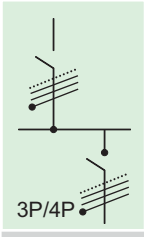

上级断路器		C120H/L, NG125H/L C曲线											
In (A)		10	16	20	25	32	40	50	63	80	100	125	
下级断路器		In (A)											
选择性 (A)													
iDPNa C曲线	1	120	430	730	2300	T	T	T	T	T	T	T	
	2	80	270	380	550	1600	1700	T	T	T	T	T	
	3	80	210	290	380	1200	1400	4900	T	T	T	T	
	4	80	130	160	320	870	880	2200	3700	4100	T	T	
	6		130	160	200	570	620	1400	1900	2300	3800	T	
	10				200	450	480	1000	1300	1500	2200	3400	
	16							320	720	950	1100	1600	2300
	20								680	800	960	1300	1900
	25									800	640	1200	1800
	32										640	800	1500
	40											800	1000
选择性 (A)													
iDPNN C曲线	1	120	430	730	2300	T	T	T	T	T	T	T	
	2	80	270	380	550	1600	1700	6200	T	T	T	T	
	3	80	210	290	380	1200	1400	4900	T	T	T	T	
	4	80	130	160	320	870	880	2200	3700	4100	8300	T	
	6		130	160	200	570	620	1400	1900	2300	3800	6400	
	10				200	450	480	1000	1300	1500	2200	3400	
	16							320	720	950	1100	1600	2300
	20								680	800	960	1300	1900
	25									800	640	1200	1800
	32										640	800	1500
	40											800	1000

- T 在下级断路器分断能力范围内满足完全选择性。
- 4000 选择性限值 = 4 kA。
- 无选择性。

保护选择性, 415V 3P/4P

上级断路器: C120H/L, NG125H/L, D曲线

下级断路器: iDPN-iDPNN, C曲线

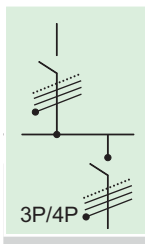

上级断路器		C120H/L, NG125H/L D曲线											
In (A)		10	16	20	25	32	40	50	63	80	100	125	
下级断路器													
选择性 (A)													
iDPNa C曲线	1	350	T	T	T	T	T	T	T	T	T	T	T
	2	240	770	830	2000	2200	4800	T	T	T	T	T	T
	3	180	610	640	1600	1700	3800	T	T	T	T	T	T
	4	120	450	500	1000	1100	1900	4600	T	T	T	T	T
	6	120	340	360	730	740	1200	2600	4700	T	T	T	T
	10		190	240	550	580	860	1600	2800	3500	5600	T	
	16					380	480	1200	1900	2400	3600	4200	
	20					380	480	1000	1500	2000	2900	3300	
	25						480	950	1400	1700	2600	2900	
	32								1100	1600	2200	2600	
	40									1400	2100	2400	
选择性 (A)													
iDPNN C曲线	1	350	T	T	T	T	T	T	T	T	T	T	T
	2	240	770	830	2000	2200	4800	T	T	T	T	T	T
	3	180	610	640	1600	1700	3800	T	T	T	T	T	T
	4	120	450	500	1000	1100	1900	4600	T	T	T	T	T
	6	120	340	360	730	740	1200	2600	4700	6200	T	T	
	10		190	240	550	580	860	1600	2800	3500	5600	7300	
	16					380	480	1200	1900	2400	3600	4200	
	20					380	480	1000	1500	2000	2900	3300	
	25						480	950	1400	1700	2600	2900	
	32								1100	1600	2200	2600	
	40									1400	2100	2400	

T 在下级断路器分断能力范围内满足完全选择性。

4000 选择性限值 = 4 kA。

无选择性。

保护选择性, 415V 3P/4P

上级断路器: iC65N/H, B 曲线

下级断路器: iC65N/H/L, B, C, D 曲线

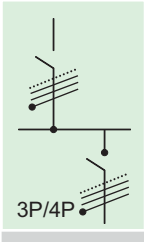

上级断路器		iC65N/H B 曲线														
In (A)		1	2	3	4	6	8	10	16	20	25	32	40	50	63	
下级断路器 选择性 (A)																
iC65N/H B 曲线	1		8	12	16	40	50	60	170	210	280	670	1200	1500	2900	
	2				16	24	32	40	120	140	200	370	560	630	910	
	3					24	32	40	64	80	150	280	420	460	670	
	4						32	40	64	80	100	240	350	380	520	
	6								64	80	100	130	260	300	410	
	8									64	80	100	130	160	200	250
	10										80	100	130	160	200	250
	16												130	160	200	250
	20													160	200	250
	25														200	250
	32															250
40																
选择性 (A)																
iC65N/H/L C 曲线	1				16	40	50	60	170	210	280	670	1200	1500	2900	
	2						32	40	120	140	200	370	560	630	910	
	3								64	80	150	280	420	460	670	
	4								64	80	100	240	350	380	520	
	6										100	130	260	300	410	
	8											130	160	200	250	
	10												160	200	250	
	16														250	
	20															
	选择性 (A)															
iC65N/H/L D 曲线	1					40	50	60	170	210	280	670	1200	1500	2900	
	2							40	120	140	200	370	560	630	910	
	3								64	80	150	280	420	460	670	
	4									80	100	240	350	380	520	
	6											130	260	300	410	
	8													200	250	
	10													200	250	
16																

T 在下级断路器分断能力范围内满足完全选择性。

4000 选择性限值 = 4 kA。

无选择性。

保护选择性, 415V 3P/4P

上级断路器: iC65N/H/L, C, D 曲线

下级断路器: iC65N/H/L, B, C, D 曲线

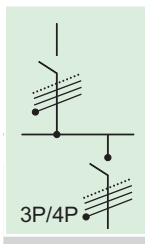

上级断路器		iC65N/H/L C 曲线													
In (A)		1	2	3	4	6	8	10	16	20	25	32	40	50	63
下级断路器															
选择性 (A)															
iC65N/H B 曲线	1		16	24	32	48	64	180	340	560	960	1900	5000	T	T
	2				32	48	64	130	240	350	510	780	1200	2000	2000
	3					48	64	80	130	260	380	580	880	1500	1500
	4						64	80	130	160	320	460	650	1100	1100
	6							80	130	160	200	260	480	770	800
	8								130	160	200	260	320	400	500
	10								130	160	200	260	320	400	500
	16											260	320	400	500
	20											260	320	400	500
	25												320	400	500
	32														500
40															
选择性 (A)															
iC65N/H/L C, D 曲线	1			24	32	48	64	180	340	560	960	1900	5000	T	T
	2					48	64	130	240	350	510	780	1200	2000	2000
	3							80	130	260	380	580	880	1500	1500
	4								130	160	320	460	650	1100	1100
	6									160	200	260	480	770	800
	8										200	260	320	400	500
	10											260	320	400	500
	16													400	500
	20														500
	25														

上级断路器		iC65N/H/L D 曲线													
In (A)		1	2	3	4	6	8	10	16	20	25	32	40	50	63
下级断路器															
选择性 (A)															
iC65N/H/L B, C, D 曲线	1		24	36	48	72	190	290	770	1500	2900	13000	T	T	T
	2				48	72	96	210	450	730	1000	1500	2100	4600	6300
	3					72	96	120	350	550	720	1100	1600	3200	4300
	4						96	120	290	430	560	840	1200	2000	2600
	6							120	190	240	450	620	860	1400	1600
	8								190	240	300	380	550	1200	1400
	10								190	240	300	380	480	1100	1300
	16											380	480	900	760
	20											380	480	600	760
	25												480	600	760
	32														760
40															

T 在下级断路器分断能力范围内满足完全选择性。

4000 选择性限值 = 4 kA。

无选择性。

保护选择性, 415V 3P/4P

上级断路器: iC65N/H/L, B, C曲线

下级断路器: iDPNa-iDPNN, C曲线

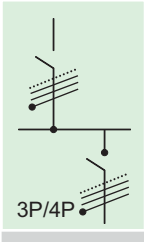

上级断路器		iC65N/H B曲线														
In (A)		1	2	3	4	6	8	10	16	20	25	32	40	50	63	
下级断路器																
选择性 (A)																
iDPNa C曲线	1				20	30	50	70	150	250	350	610	980	T	T	
	2						40	60	110	180	240	340	450	710	720	
	3								64	140	190	280	350	550	570	
	4								64	120	160	220	280	420	450	
	6										100	130	160	330	250	
	10													160	200	250
	16															250
	20															
选择性 (A)																
iDPNN C曲线	1				20	30	50	70	150	250	350	610	980	6400	7600	
	2						40	60	110	180	240	340	450	710	720	
	3								64	140	190	280	350	550	570	
	4								64	120	160	220	280	420	450	
	6										100	130	160	330	250	
	10													160	200	250
	16															250
	20															

上级断路器		iC65N/H/L C曲线													
In (A)		1	2	3	4	6	8	10	16	20	25	32	40	50	63
下级断路器															
选择性 (A)															
iDPNa iDPNN C曲线	1			24	32	70	120	180	400	630	1200	T	T	T	T
	2					48	110	140	270	350	510	820	830	1900	2400
	3							80	210	290	380	630	650	1500	2000
	4								130	240	320	480	510	1100	1400
	6									160	200	320	380	770	1000
	10											260	320	600	800
	16													400	500
	20														500
25															

T 在下级断路器分断能力范围内满足完全选择性。

4000 选择性限值 = 4 kA。

□ 无选择性。

保护选择性, 415V 3P/4P

上级断路器: iDPNa-iDPNN, C曲线

下级断路器: iDPNa-iDPNN, C曲线

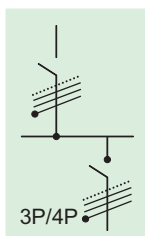

上级断路器		iDPNa-iDPNN C曲线											
In (A)		1	2	3	4	6	10	16	20	25	32	40	
下级断路器 选择性 (A)													
iDPNa	1			24	32	70	180	400	630	1200	T	T	
iDPNN	2					48	140	270	350	510	820	830	
C曲线	3						80	210	290	380	630	650	
	4							130	240	320	480	510	
	6								160	200	320	380	
	10										260	320	
	16												

T 在下级断路器分断能力范围内满足完全选择性。

4000 选择性限值 = 4 kA。

无选择性。

保护选择性

上级断路器: Compact NSX100-250 TM-D

下级断路器: iDPNa, iC65, C120, NG125, Ph-N

上级断路器		Compact NSX100F/N/H/S/L TM-D							Compact NSX160F/N/H/S/L TM-D				Compact NSX250F/N/H/S/L TM-D					
下级断路器	额定电流 (A)	16	25	32	40	50	63	80	100	80	100	125	160	160	200	250		
选择性限值 (kA)																		
iDPNa C曲线	1	3	T	T	T	T	T	T	T	T	T	T	T	T	T	T		
	2	0.7	2	4	T	T	T	T	T	T	T	T	T	T	T	T		
	3	0.5	1	2	4	4	4	T	T	T	T	T	T	T	T	T		
iDPNN C曲线	4	0.5	1	2	3	3	3	T	T	T	T	T	T	T	T	T		
	6	0.19	0.5	1	2	2	2	4	T	4	T	T	T	T	T	T		
	10	0.19	0.5	0.8	1	1	1	2	5	2	5	T	T	T	T	T		
Ph-N	16			0.4	0.8	0.8	0.8	1.5	3	1.5	3	T	T	T	T	T		
	20			0.4	0.5	0.5	0.5	1.5	3	1.5	3	T	T	T	T	T		
	25				0.5	0.5	0.5	1	2.5	1	2.5	T	T	T	T	T		
	32					0.5	0.5	1	2	1	2.5	T	T	T	T	T		
iC65N/H B-C-D曲线	0.5-0.8	T	T	T	T	T	T	T	T	T	T	T	T	T	T	T		
	1	T	T	T	T	T	T	T	T	T	T	T	T	T	T	T		
	2-3	1	5	T	T	T	T	T	T	T	T	T	T	T	T	T		
iC65L C-D曲线	4	0.5	2	5	10	T	T	T	T	T	T	T	T	T	T	T		
	6	0.19	1	2	3	3	3	6	T	6	T	T	T	T	T	T		
	8-10	0.19	0.7	1	2	2	2	3	10	3	10	T	T	T	T	T		
Ph-N	16			0.8	1	1	1	2	5	2	5	T	T	T	T	T		
	20			0.4	0.8	0.8	0.8	1.5	3	1.5	3	T	T	T	T	T		
	25				0.8	0.8	0.8	1.5	3	1.5	3	T	T	T	T	T		
	32					0.5	0.5	1	2	1	2	T	T	T	T	T		
	40						0.5	0.63	1	0.63	1	T	T	T	T	T		
	50							0.63	0.8	0.63	0.8	T	T	T	T	T		
C120H/L C,D曲线	10(H)	0.19	0.3	0.4	0.5	0.5	0.5	1.5	2.5	1.5	2.5	T	T	T	T	T		
	16(H)			0.4	0.5	0.5	0.5	1	2	1	2	T	T	T	T	T		
	20(H)			0.4	0.5	0.5	0.5	1	2	1	2	T	T	T	T	T		
	25(H)				0.5	0.5	0.5	0.63	1.5	0.63	1.5	T	T	T	T	T		
	32(H)					0.5	0.5	0.63	0.8	0.63	0.8	T	T	T	T	T		
	40(H)							0.63	0.8	0.63	0.8	T	T	T	T	T		
	50(H)								0.8		0.8	T	T	T	T	T		
Ph-N	63											T	T	T	T	T		
	80												T	T	T	T		
	100														T	T		
	125															T		
	NG125H/L C,D曲线	10	0.19	0.3	0.4	0.5	0.5	0.5	1.5	2.5	1.5	2.5	T	T	T	T	T	
		16			0.4	0.5	0.5	0.5	1	2	1	2	T	T	T	T	T	
		20			0.4	0.5	0.5	0.5	1	2	1	2	T	T	T	T	T	
		25				0.5	0.5	0.5	0.63	1.5	0.63	1.5	T	T	T	T	T	
		Ph-N	32					0.5	0.5	0.63	0.8	0.63	0.8	T	T	T	T	T
			40							0.63	0.8	0.63	0.8	T	T	T	T	T
50										0.8		0.8	T	T	T	T	T	
63													T	T	T	T	T	
80													T	T	T	T		
100(N)															T			
125(N)																T		

T 在下级断路器分断能力范围内满足完全选择性。

4000 选择性限值 = 4 kA。

无选择性。

保护选择性

上级断路器: Compact NSX100 - 250 Micrologic

下级断路器: iDPNa, iC65, C120, NG125, Ph-N

上级断路器		Compact NSX100F/N/H/S/L Micrologic								Compact NSX160F/N/H/S/L Micrologic				Compact NSX250F/N/H/S/L Micrologic		
脱扣单元																
下级断路器	额定电流 (A)	40				100				160				250		
		18	25	32	40	40	63	80	100	80	100	125	160	160	200	250
选择性限值 (kA)																
iDPNa C曲线	1	T	T	T	T	T	T	T	T	T	T	T	T	T	T	T
	2	T	T	T	T	T	T	T	T	T	T	T	T	T	T	T
	3	T	T	T	T	T	T	T	T	T	T	T	T	T	T	T
iDPNN C曲线	4	T	T	T	T	T	T	T	T	T	T	T	T	T	T	T
	6	T	T	T	T	T	T	T	T	T	T	T	T	T	T	T
	10	T	T	T	T	T	T	T	T	T	T	T	T	T	T	T
Ph-N	16		T	T	T	T	T	T	T	T	T	T	T	T	T	T
	20			T	T	T	T	T	T	T	T	T	T	T	T	T
	25				T	T	T	T	T	T	T	T	T	T	T	T
	32						T	T	T	T	T	T	T	T	T	T
	40							T	T	T	T	T	T	T	T	T
iC65N/H B-C-D曲线	0.5-0.8	T	T	T	T	T	T	T	T	T	T	T	T	T	T	T
	1	T	T	T	T	T	T	T	T	T	T	T	T	T	T	T
	2-3	T	T	T	T	T	T	T	T	T	T	T	T	T	T	T
iC65L C-D曲线	4	T	T	T	T	T	T	T	T	T	T	T	T	T	T	T
	6	T	T	T	T	T	T	T	T	T	T	T	T	T	T	T
	8-10	T	T	T	T	T	T	T	T	T	T	T	T	T	T	T
Ph-N	16		T	T	T	T	T	T	T	T	T	T	T	T	T	T
	20			T	T	T	T	T	T	T	T	T	T	T	T	T
	25				T	T	T	T	T	T	T	T	T	T	T	T
	32						T	T	T	T	T	T	T	T	T	T
	40							T	T	T	T	T	T	T	T	T
	50								T	T	T	T	T	T	T	T
	63									T	T	T	T	T	T	T
C120H/L C,D曲线	10 (H)	T	T	T	T	T	T	T	T	T	T	T	T	T	T	T
	16 (H)		T	T	T	T	T	T	T	T	T	T	T	T	T	T
	20 (H)			T	T	T	T	T	T	T	T	T	T	T	T	T
	25 (H)				T	T	T	T	T	T	T	T	T	T	T	T
	32 (H)					T	T	T	T	T	T	T	T	T	T	T
	40 (H)						T	T	T	T	T	T	T	T	T	T
	50 (H)							T	T	T	T	T	T	T	T	T
	63									T	T	T	T	T	T	T
Ph-N	80											T	T	T	T	T
	100												T	T	T	T
	125													T	T	T
	10	T	T	T	T	T	T	T	T	T	T	T	T	T	T	T
	16		T	T	T	T	T	T	T	T	T	T	T	T	T	T
	20			T	T	T	T	T	T	T	T	T	T	T	T	T
	25				T	T	T	T	T	T	T	T	T	T	T	T
	32					T	T	T	T	T	T	T	T	T	T	T
	40						T	T	T	T	T	T	T	T	T	T
	50							T	T	T	T	T	T	T	T	T
NG125H/L C,D曲线	63												T	T	T	T
	80													T	T	T
	100 (N)														T	T
	125 (N)															T
	125 (N)															T

在下级断路器分断能力范围内满足完全选择性。

无选择性。

保护选择性

上级断路器: Compact NSX100 - 250 TM-D

下级断路器: iDPNa, iC65, C120, NG125

上级断路器		Compact NSX100F/N/H/S/L TM-D							Compact NSX160F/N/H/S/L TM-D				Compact NSX250F/N/H/S/L TM-D			
下级断路器	额定电流 (A)	16	25	32	40	50	63	80	100	80	100	125	160	160	200	250
选择性限值 (kA)																
iDPNa C曲线	≤10	0.19	0.3	0.4	0.5	0.5	0.5	0.63	0.8	0.63	0.8	T	T	T	T	T
	16		0.3	0.4	0.5	0.5	0.5	0.63	0.8	0.63	0.8	T	T	T	T	T
	20			0.4	0.5	0.5	0.5	0.63	0.8	0.63	0.8	T	T	T	T	T
	25					0.5	0.5	0.63	0.8	0.63	0.8	T	T	T	T	T
	32						0.5	0.63	0.8	0.63	0.8	T	T	T	T	T
	40							0.5	0.63	0.8	0.63	0.8	T	T	T	T
iDPNN C曲线	≤10	0.19	0.3	0.4	0.5	0.5	0.5	0.63	0.8	0.63	0.8	T	T	T	T	T
	16		0.3	0.4	0.5	0.5	0.5	0.63	0.8	0.63	0.8	T	T	T	T	T
	20			0.4	0.5	0.5	0.5	0.63	0.8	0.63	0.8	T	T	T	T	T
	25					0.5	0.5	0.63	0.8	0.63	0.8	T	T	T	T	T
	32						0.5	0.63	0.8	0.63	0.8	T	T	T	T	T
iC65N/H B-C-D曲线	≤10	0.19	0.3	0.4	0.9	0.9	0.9	1.3	3	1.3	3	T	T	T	T	T
	16		0.3	0.4	0.5	0.5	0.5	1	2	1	2	T	T	T	T	T
	20			0.4	0.5	0.5	0.5	0.63	1.5	0.63	1.5	T	T	T	T	T
iC65L C-D曲线	25				0.5	0.5	0.5	0.63	1.5	0.63	1.5	T	T	T	T	T
	32						0.5	0.63	1	0.63	1	T	T	T	T	T
	40						0.5	0.63	1	0.63	1	T	T	T	T	T
	50							0.63	0.8	0.63	0.8	T	T	T	T	T
	63								0.8		0.8	T	T	T	T	T
C120H/L C,D曲线	10 (H)	0.19	0.3	0.4	0.5	0.5	0.5	0.63	0.8	0.63	0.8	T	T	T	T	T
	16 (H)		0.3	0.4	0.5	0.5	0.5	0.63	0.8	0.63	0.8	T	T	T	T	T
	20 (H)			0.4	0.5	0.5	0.5	0.63	0.8	0.63	0.8	T	T	T	T	T
	25 (H)				0.5	0.5	0.5	0.63	0.8	0.63	0.8	2.4	2.4	2.4	T	T
	32 (H)						0.5	0.63	0.8	0.63	0.8	2.4	2.4	2.4	T	T
	40 (H)							0.63	0.8	0.63	0.8	2.4	2.4	2.4	T	T
	50 (H)							0.63	0.8	0.63	0.8	2.4	2.4	2.4	T	T
	63								0.8		0.8	2.4	2.4	2.4	T	T
	80												2.4	2.4	T	T
	100														T	T
125															T	
NG125H/L C,D曲线	10	0.19	0.3	0.4	0.5	0.5	0.5	0.63	0.8	0.63	0.8	T	T	T	T	T
	16		0.3	0.4	0.5	0.5	0.5	0.63	0.8	0.63	0.8	T	T	T	T	T
	20			0.4	0.5	0.5	0.5	0.63	0.8	0.63	0.8	T	T	T	T	T
	25					0.5	0.5	0.63	0.8	0.63	0.8	2.4	2.4	2.4	T	T
	32						0.5	0.63	0.8	0.63	0.8	2.4	2.4	2.4	T	T
	40							0.63	0.8	0.63	0.8	2.4	2.4	2.4	T	T
	50							0.63	0.8	0.63	0.8	2.4	2.4	2.4	T	T
	63								0.8		0.8	2.4	2.4	2.4	T	T
	80												2.4	2.4	T	T
	100 (N)														T	T
	125 (N)															T

T 在下级断路器分断能力范围内满足完全选择性。

4000 选择性限值 = 4 kA。

无选择性。

保护选择性

上级断路器: Compact NSX100-250 Micrologic

下级断路器: iDPNa, iC65, C120, NG125

上级断路器		Compact NSX100F/N/H/S/L Micrologic								Compact NSX160F/N/H/S/L Micrologic				Compact NSX250F/N/H/S/L Micrologic		
脱扣单元																
下级断路器	额定电流 (A)	40				100				160				250		
		16	25	32	40	40	63	80	100	80	100	125	160	160	200	250
选择性限值 (kA)																
iDPNa C 曲线	≤10	T	T	T	T	T	T	T	T	T	T	T	T	T	T	T
	16		T	T	T	T	T	T	T	T	T	T	T	T	T	T
	20			T	T	T	T	T	T	T	T	T	T	T	T	T
	25				T	T	T	T	T	T	T	T	T	T	T	T
	32						T	T	T	T	T	T	T	T	T	T
	40							T	T	T	T	T	T	T	T	T
iDPNN C 曲线	≤10	T	T	T	T	T	T	T	T	T	T	T	T	T	T	T
	16		T	T	T	T	T	T	T	T	T	T	T	T	T	T
	20			T	T	T	T	T	T	T	T	T	T	T	T	T
	25				T	T	T	T	T	T	T	T	T	T	T	T
	32						T	T	T	T	T	T	T	T	T	T
	40							T	T	T	T	T	T	T	T	T
iC65N/H B-C-D 曲线	≤10	T	T	T	T	T	T	T	T	T	T	T	T	T	T	T
	16		T	T	T	T	T	T	T	T	T	T	T	T	T	T
	20			T	T	T	T	T	T	T	T	T	T	T	T	T
	25				T	T	T	T	T	T	T	T	T	T	T	T
iC65L C-D 曲线	32						T	T	T	T	T	T	T	T	T	T
	40							T	T	T	T	T	T	T	T	T
	50								6	6	T	T	T	T	T	T
	63									6	T	T	T	T	T	T
	10 (H)	0.6	0.6	0.6	0.6	1.5	1.5	1.5	1.5	T	T	T	T	T	T	T
C120H/L C,D 曲线	16 (H)		0.6	0.6	0.6	1.5	1.5	1.5	1.5	T	T	T	T	T	T	T
	20 (H)			0.6	0.6	1.5	1.5	1.5	1.5	T	T	T	T	T	T	T
	25 (H)				0.6	1.5	1.5	1.5	1.5	2.4	2.4	2.4	2.4	T	T	T
	32 (H)						1.5	1.5	1.5	2.4	2.4	2.4	2.4	T	T	T
	40 (H)						1.5	1.5	1.5	2.4	2.4	2.4	2.4	T	T	T
	50 (H)							1.5	1.5	2.4	2.4	2.4	2.4	T	T	T
	63								1.5		2.4	2.4	2.4	T	T	T
	80											2.4	2.4	T	T	T
	100												2.4	T	T	T
	125														T	T
NG125H/L C,D 曲线	10	0.6	0.6	0.6	0.6	1.5	1.5	1.5	1.5	T	T	T	T	T	T	T
	16		0.6	0.6	0.6	1.5	1.5	1.5	1.5	T	T	T	T	T	T	T
	20			0.6	0.6	1.5	1.5	1.5	1.5	T	T	T	T	T	T	T
	25				0.6	1.5	1.5	1.5	1.5	2.4	2.4	2.4	2.4	T	T	T
	32						1.5	1.5	1.5	2.4	2.4	2.4	2.4	T	T	T
	40						1.5	1.5	1.5	2.4	2.4	2.4	2.4	T	T	T
	50							1.5	1.5	2.4	2.4	2.4	2.4	T	T	T
	63								1.5		2.4	2.4	2.4	T	T	T
	80											2.4	2.4	T	T	T
	100 (N)												2.4	T	T	T
125 (N)														T	T	

T 在下级断路器分断能力范围内满足完全选择性。

4000 选择性限值 = 4 kA。

无选择性。

保护选择性

上级断路器: Compact NSX400 - 630 Micrologic

下级断路器: iDPNa, iC65, C120, NG125,
Compact NSX100 - 400

上级断路器 脱扣单元		Compact NSX400F/N/H/S/L Micrologic					Compact NSX630F/N/H/S/L Micrologic				
下级断路器	额定电流 (A)	400					630				
		160	200	250	320	400	250	320	400	500	630
选择性限值 (kA)											
iDPNa		T	T	T	T	T	T	T	T	T	T
iDPNN		T	T	T	T	T	T	T	T	T	T
iC65N/H/L		T	T	T	T	T	T	T	T	T	T
C120H/L	≤ 80	T	T	T	T	T	T	T	T	T	T
	100		T	T	T	T	T	T	T	T	T
	125			T	T	T	T	T	T	T	T
NG125H/L	≤ 80	T	T	T	T	T	T	T	T	T	T
	100		T	T	T	T	T	T	T	T	T
	125			T	T	T	T	T	T	T	T
Compact NSX100 F/N/H/S/L TM-D	≤ 80	T	T	T	T	T	T	T	T	T	T
	100	T	T	T	T	T	T	T	T	T	T
	125		T	T	T	T	T	T	T	T	T
Compact NSX160 F/N/H/S/L TM-D	≤ 100	T	T	T	T	T	T	T	T	T	T
	125		T	T	T	T	T	T	T	T	T
	160			T	T	T	T	T	T	T	T
Compact NSX250 F/N/H/S/L TM-D	≤ 100	4.8	4.8	4.8	4.8	4.8	T	T	T	T	T
	125		4.8	4.8	4.8	4.8	T	T	T	T	T
	160			4.8	4.8	4.8	T	T	T	T	T
	200				4.8	4.8		T	T	T	T
Compact NSX100 F/N/H/S/L Micrologic	40	T	T	T	T	T	T	T	T	T	T
	100	T	T	T	T	T	T	T	T	T	T
	160			T	T	T	T	T	T	T	T
Compact NSX160 F/N/H/S/L Micrologic	40	T	T	T	T	T	T	T	T	T	T
	100	T	T	T	T	T	T	T	T	T	T
	160			T	T	T	T	T	T	T	T
Compact NSX250 F/N/H/S/L Micrologic	≤ 100	4.8	4.8	4.8	4.8	4.8	T	T	T	T	T
	160			4.8	4.8	4.8	T	T	T	T	T
	250					4.8			T	T	T
Compact NSX400 F/N/H/S/L Micrologic	160						6.9	6.9	6.9	6.9	6.9
	200							6.9	6.9	6.9	6.9
	250								6.9	6.9	6.9
	320									6.9	6.9
400										6.9	

T 在上级断路器分断能力范围内满足完全选择性。

4000 选择性限值 = 4 kA。

无选择性。

保护选择性

上级断路器: C60N/H, C, D曲线

下级断路器: C60, C, D曲线

上级断路器		C60N/H C曲线												
In (A)		2	3	4	6	10	16	20	25	32	40	50	63	
下级断路器 额定电流														
选择性限值 (A) C60 C曲线	1			32	50	80	125	160	200	250	320	400	500	
	2			32	50	80	125	160	200	250	320	400	500	
	3				50	80	125	160	200	250	320	400	500	
	4				50	80	125	160	200	250	320	400	500	
	6					80	125	160	200	250	320	400	500	
	10						125	160	200	250	320	400	500	
	16								200	250	320	400	500	
	20									250	320	400	500	
	25										320	400	500	
	32											400	500	
	40												500	
	50/63													
	选择性限值 (A) C60 D曲线	1			32	50	80	125	160	200	250	320	400	500
		2			32	50	80	125	160	200	250	320	400	500
		3				50	80	125	160	200	250	320	400	500
4						80	125	160	200	250	320	400	500	
6							125	160	200	250	320	400	500	
10								160	200	250	320	400	500	
16									200	250	320	400	500	
20											320	400	500	
25												400	500	
32													500	
40														

上级断路器		C60N/H D曲线												
In (A)		2	3	4	6	10	16	20	25	32	40			
下级断路器 额定电流														
选择性限值 (A) C60 C曲线	1			50	72	125	200	250	300	400	500			
	2			50	72	125	200	250	300	400	500			
	3				72	125	200	250	300	400	500			
	4				72	125	200	250	300	400	500			
	6					125	200	250	300	400	500			
	10						200	250	300	400	500			
	16								300	400	500			
	20									400	500			
	25										500			
	32													
	40													
	50/63													
	选择性限值 (A) C60 D曲线	1			50	72	125	200	250	300	400	500		
		2			50	72	125	200	250	300	400	500		
		3				72	125	200	250	300	400	500		
4					72	125	200	250	300	400	500			
6						125	200	250	300	400	500			
10							200	250	300	400	500			
16									300	400	500			
20										400	500			
25											500			
32														
40														

400 选择性限值 = 400 A, 即短路电流 ≤ 400A 可保证选择性

无选择性

选择性配合表

下级 ↓	上级 → 额定电流In(A)	C65H-DC C型曲线													
		1	2	3	4	6	10	16	20	25	32	40	50	63	
选择性故障电流极限	(A)	7.5	15	22.5	30	45	75	120	150	187.5	240	300	375	472.5	
C65H-DC B型曲线	1														
	2														
	3														
	4														
	6														
	10														
	16														
	20														
	25														
	32														
	40														
	50														
	63														

选择性配合表

下级 ↓	上级 → 额定电流In(A)	C65H-DC B型曲线													
		1	2	3	4	6	10	16	20	25	32	40	50	63	
选择性故障电流极限	(A)	5.5	11	16.5	22	33	55	88	110	137.5	176	220	275	346.5	
C65H-DC B型曲线	1														
	2														
	3														
	4														
	6														
	10														
	16														
	20														
	25														
	32														
	40														
	50														
	63														

选择性配合表

下级 ↓	上级 → 额定电流In(A)	C65H-DC C型曲线													
		1	2	3	4	6	10	16	20	25	32	40	50	63	
选择性故障电流极限	(A)	7.5	15	23	30	45	75	120	150	188	240	300	375	473	
C65H-DC C型曲线	1														
	2														
	3														
	4														
	6														
	10														
	16														
	20														
	25														
	32														

保护选择性

上级: C65H-DC/C65L-DC

下级: C65H-DC/C65L-DC

选择性配合表

下级 ↓	上级 → 额定电流In(A)	C65H-DC/C65L-DC C型曲线													
		(A)	1	2	3	4	6	10	16	20	25	32	40	50	63
选择性故障电流极限	(A)	7.5	15	23	30	45	75	120	150	188	240	300	375	473	
C65H-DC/C65L-DC C型曲线	1														
	2														
	3														
	4														
	6														
	10														
	16														
	20														
	25														
	32														

选择性配合表

下级 ↓	上级 → 额定电流In(A)	C65L-DC C型曲线													
		(A)	1	2	3	4	6	10	16	20	25	32	40	50	63
选择性故障电流极限	(A)	7.5	15	23	30	45	75	120	150	188	240	300	375	473	
C65H-DC B型曲线	1														
	2														
	3														
	4														
	6														
	10														
	16														
	20														
	25														
	32														

选择性配合表

下级 ↓	上级 → 额定电流In(A)	C65H-DC B型曲线													
		(A)	1	2	3	4	6	10	16	20	25	32	40	50	63
选择性故障电流极限	(A)	4.5	9	14	18	27	45	72	90	113	144	180	225	284	
C65L-DC C型曲线	1														
	2														
	3														
	4														
	6														
	10														
	16														

降容系数表

温度降容系数

iC65N/H, iDPNK2

温度(°C)	-35	-30	-25	-20	-15	-10	-5	0	5	10	15	30
额定电流(A)												
1	1.23	1.21	1.20	1.18	1.16	1.15	1.13	1.11	1.09	1.08	1.06	1.00
2	2.41	2.38	2.35	2.32	2.29	2.26	2.23	2.20	2.17	2.13	2.10	2.00
3	3.60	3.56	3.52	3.47	3.43	3.38	3.34	3.29	3.24	3.20	3.15	3.00
4	4.87	4.81	4.75	4.68	4.62	4.55	4.49	4.42	4.35	4.29	4.22	4.00
6	7.84	7.72	7.59	7.46	7.32	7.19	7.05	6.91	6.77	6.62	6.47	6.00
10	12.04	11.89	11.75	11.60	11.45	11.30	11.14	10.99	10.83	10.67	10.51	10.00
16	19.84	19.57	19.30	19.02	18.74	18.46	18.17	17.88	17.58	17.27	16.96	16.00
20	24.77	24.43	24.09	23.75	23.40	23.05	22.69	22.33	21.96	21.58	21.20	20.00
25	30.09	29.73	29.36	28.99	28.62	28.24	27.86	27.47	27.07	26.67	26.26	25.00
32	40.06	39.50	38.93	38.35	37.76	37.17	36.56	35.95	35.32	34.68	34.03	32.00
40	49.09	48.45	47.81	47.15	46.48	45.81	45.13	44.43	43.72	43.00	42.27	40.00
50	60.83	60.06	59.29	58.51	57.71	56.91	56.09	55.26	54.42	53.57	52.70	50.00
63	77.25	76.25	75.24	74.21	73.16	72.11	71.03	69.94	68.83	67.71	66.56	63.00

iC65N/H, iDPNK2

温度(°C)	20	25	30	35	40	45	50	55	60	65	70
额定电流(A)											
1	1.04	1.02	1.00	0.98	0.96	0.94	0.92	0.90	0.88	0.85	0.83
2	2.07	2.03	2.00	1.96	1.93	1.89	1.86	1.82	1.78	1.74	1.70
3	3.10	3.05	3.00	2.95	2.90	2.84	2.79	2.73	2.68	2.62	2.56
4	4.15	4.07	4.00	3.93	3.85	3.77	3.69	3.61	3.53	3.44	3.36
6	6.32	6.16	6.00	5.83	5.66	5.49	5.30	5.12	4.92	4.71	4.50
10	10.34	10.17	10.00	9.83	9.65	9.47	9.28	9.09	8.90	8.71	8.50
16	16.65	16.33	16.00	15.67	15.32	14.97	14.61	14.25	13.87	13.48	13.08
20	20.81	20.41	20.00	19.65	19.30	18.94	18.58	17.21	17.82	17.44	17.04
25	25.85	25.43	25.00	24.56	24.12	23.67	23.21	22.74	22.26	21.77	21.26
32	33.37	32.69	32.00	31.29	30.57	29.83	29.07	28.28	27.48	26.65	25.79
40	41.53	40.77	40.00	39.21	38.41	37.59	36.75	35.89	35.01	34.10	33.17
50	51.81	50.91	50.00	49.07	48.12	47.15	46.16	45.15	44.11	43.05	41.97
63	65.28	64.15	63.00	61.83	60.64	59.42	58.18	56.92	55.62	54.29	52.93

iC65L

温度(°C)	-35	-30	-25	-20	-15	-10	-5	0	5	10	15	50
额定电流(A)												
1	1.34	1.32	1.30	1.28	1.26	1.25	1.23	1.21	1.19	1.17	1.15	1.00
2	2.60	2.57	2.54	2.50	2.47	2.44	2.41	2.37	2.34	2.30	2.27	2.00
4	4.97	4.92	4.87	4.81	4.76	4.71	4.65	4.60	4.54	4.48	4.43	4.00
6	8.51	8.38	8.25	8.12	7.99	7.85	7.71	7.58	7.43	7.29	7.14	6.00
10	13.05	12.89	12.73	12.57	12.40	12.23	12.06	11.89	11.72	11.54	11.36	10.00
16	21.93	21.63	21.32	21.01	20.69	20.37	20.04	19.71	19.37	19.03	18.67	16.00
20	27.46	27.08	26.70	26.30	25.90	25.50	25.09	24.67	24.24	23.81	23.37	20.00
25	33.34	32.91	32.47	32.03	31.58	31.12	30.66	30.19	29.71	29.23	28.73	25.00
32	42.99	42.43	41.85	41.27	40.68	40.08	39.47	38.85	38.22	37.58	36.93	32.00
40	53.81	53.10	52.37	51.64	50.90	50.15	49.38	48.60	47.81	47.01	46.19	40.00
50	69.06	68.08	67.10	66.10	65.08	64.05	63.00	61.93	60.84	59.73	58.61	50.00
63	87.27	86.03	84.78	83.50	82.21	80.89	79.56	78.20	76.81	75.40	73.97	63.00

iC65L

温度(°C)	20	25	30	35	40	45	50	55	60	65	70
额定电流(A)											
1	1.13	1.11	1.09	1.07	1.05	1.02	1.00	0.98	0.95	0.93	0.90
2	2.23	2.19	2.16	2.12	2.08	2.04	2.00	1.96	1.92	1.87	1.83
4	4.37	4.31	4.25	4.19	4.13	4.06	4.00	3.94	3.87	3.80	3.74
6	6.99	6.83	6.67	6.51	6.35	6.18	6.00	5.82	5.63	5.44	5.24
10	11.17	10.99	10.80	10.60	10.41	10.20	10.00	9.79	9.58	9.36	9.13
16	18.32	17.95	17.58	17.20	16.81	16.41	16.00	15.58	15.15	14.70	14.24
20	22.92	22.46	21.99	21.51	21.02	20.52	20.00	19.47	18.93	18.36	17.78
25	28.23	27.72	27.20	26.66	26.12	25.57	25.00	24.42	23.82	23.21	22.59
32	36.26	35.59	34.90	34.20	33.48	32.75	32.00	31.23	30.44	29.64	28.80
40	45.36	44.51	43.65	42.76	41.86	40.94	40.00	39.03	38.04	37.03	35.98
50	57.46	56.28	55.08	53.86	52.60	51.32	50.00	48.65	47.25	45.81	44.33
63	72.50	71.01	69.48	67.92	66.32	64.68	63.00	61.27	59.50	57.66	55.77

降容系数表

温度降容系数

iC65N-K

温度(°C)	-25	-20	-15	-10	-5	0	5	10	15	30
额定电流(A)										
6	7.74	7.60	7.45	7.31	7.16	7.00	6.85	6.69	6.52	6.00
10	12.64	12.42	12.20	11.97	11.75	11.51	11.27	11.03	10.78	10.00
16	19.46	19.17	18.88	18.58	18.28	17.97	17.66	17.34	17.01	16.00
20	24.13	23.78	23.43	23.08	22.71	22.35	21.97	21.59	21.21	20.00
25	30.57	30.11	29.64	29.16	28.67	28.18	27.67	27.16	26.64	25.00
32	39.21	38.44	37.85	37.24	36.63	36.01	35.37	34.72	34.06	32.00

iC65N-K

温度(°C)	20	25	30	35	40	45	50	55	60
额定电流(A)									
6	6.35	6.18	6.00	5.82	5.63	5.43	5.22	5.01	4.78
10	10.53	10.27	10.00	9.72	9.44	9.15	8.85	8.53	8.21
16	16.68	16.34	16.00	15.65	15.29	14.92	14.54	14.15	13.75
20	20.81	20.41	20.00	19.58	19.15	18.72	18.27	17.81	17.33
25	26.10	25.56	25.00	24.43	23.85	23.25	22.63	22.00	21.35
32	33.43	32.72	32.00	31.26	30.51	29.73	28.94	28.12	27.27

iDPNa/N/H

温度(°C)	-25	-20	-15	-10	-5	0	5	10	15	30
额定电流(A)										
2	2.54	2.49	2.45	2.40	2.36	2.31	2.26	2.21	2.16	2.00
6	7.73	7.59	7.45	7.30	7.15	7.00	6.84	6.68	6.52	6.00
10	12.05	11.88	11.71	11.53	11.35	11.17	10.98	10.79	10.60	10.00
16	19.87	19.55	19.23	18.89	18.56	18.21	17.86	17.51	17.14	16.00
20	24.21	23.86	23.50	23.14	22.77	22.40	22.02	21.63	21.23	20.00
25	30.08	29.66	29.23	28.79	28.34	27.89	27.43	26.96	26.48	25.00
32	38.49	37.95	37.39	36.83	36.26	35.69	35.10	34.50	33.89	32.00
40	49.21	48.45	47.67	46.88	46.08	45.26	44.43	43.58	42.71	40.00

iDPNa/N/H

温度(°C)	20	25	30	35	40	45	50	55	60
额定电流(A)									
2	2.11	2.05	2.00	1.94	1.89	1.83	1.76	1.70	1.63
6	6.35	6.18	6.00	5.82	5.63	5.43	5.23	5.02	4.80
10	10.40	10.20	10.00	9.79	9.58	9.36	9.14	8.91	8.68
16	16.77	16.39	16.00	15.60	15.19	14.77	14.34	13.89	13.43
20	20.83	20.42	20.00	19.57	19.13	18.69	18.23	17.76	17.27
25	26.00	25.50	25.00	24.49	23.96	23.42	22.87	22.31	21.73
32	33.27	32.64	32.00	31.34	30.67	29.99	29.29	28.57	27.83
40	41.83	40.92	40.00	39.05	38.09	37.09	36.07	35.02	33.94

降容系数表

温度降容系数

C65N-DC/C65H-DC

温度(°C)	20	25	30	35	40	45	50	55	60	65	70
额定电流(A)											
1	1.10	1.08	1.05	1.03	1.00	0.97	0.95	0.92	0.89	0.86	0.83
2	2.20	2.15	2.10	2.05	2.00	1.95	1.89	1.83	1.77	1.71	1.65
3	3.29	3.22	3.15	3.08	3.00	2.29	2.84	2.76	2.68	2.59	2.50
4	4.49	4.37	4.25	4.13	4.00	3.87	3.73	3.59	3.44	3.29	3.13
6	6.67	6.51	6.34	6.17	6.00	5.82	5.64	5.44	5.25	5.04	4.83
10	11.34	11.02	10.69	10.35	10.00	9.64	9.26	8.86	8.45	8.02	7.56
16	17.82	17.39	16.94	16.47	16.00	15.51	15.01	14.48	13.94	13.38	12.79
20	22.20	21.67	21.13	20.57	20.00	19.41	18.80	18.17	17.52	16.84	16.14
25	27.82	27.14	26.45	25.73	25.00	24.24	23.46	22.66	21.82	20.95	20.04
32	35.41	34.59	33.75	32.89	32.00	31.09	30.15	29.18	28.18	27.14	26.05
40	44.51	43.42	42.31	41.17	40.00	38.79	37.54	36.25	34.91	33.52	32.07
50	55.45	54.14	52.80	51.42	50.00	48.54	47.04	45.49	43.88	42.21	40.47
63	71.00	69.09	67.12	65.09	63.00	60.83	58.59	56.25	53.82	51.27	48.58

C65N-DC/C65H-DC

温度(°C)	-30	-25	-20	-15	-10	-5	0	5	10	15	40
额定电流(A)											
1	1.32	1.30	1.28	1.26	1.24	1.22	1.19	1.17	1.15	1.13	1.00
2	2.64	2.60	2.56	2.52	2.48	2.43	2.39	2.34	2.30	2.25	2.00
3	3.93	3.87	3.81	3.75	3.69	3.63	3.56	3.50	3.43	3.36	3.00
4	5.53	5.43	5.34	5.24	5.14	5.03	4.93	4.82	4.72	4.60	4.00
6	8.10	7.97	7.84	7.70	7.56	7.42	7.28	7.13	6.98	6.83	6.00
10	14.14	13.89	13.63	13.36	13.09	12.82	12.54	12.25	11.95	11.65	10.00
16	21.72	21.37	21.00	20.63	20.25	19.87	19.48	19.08	18.67	18.25	16.00
20	26.94	26.50	26.06	25.61	25.15	24.68	24.21	23.72	23.23	22.72	20.00
25	33.85	33.30	32.73	32.16	31.58	30.98	30.37	29.76	29.12	28.48	25.00
32	42.77	42.09	41.40	40.70	39.99	39.27	38.53	37.77	37.00	36.22	32.00
40	54.16	53.27	52.37	51.46	50.52	49.57	48.60	47.61	46.60	45.57	40.00
50	67.17	66.09	64.99	63.88	62.74	61.59	60.41	59.21	57.98	56.73	50.00
63	87.88	86.34	84.78	83.18	81.55	79.89	78.19	76.46	74.69	72.87	63.00

C65L-DC

温度(°C)	10	15	20	25	30	40	50	60	70
额定电流(A)									
1	1.06	1.04	1.02	1.00	0.98	0.93	0.89	0.84	0.79
2	2.12	2.08	2.04	2.00	1.96	1.86	1.78	1.68	1.58
3	3.24	3.15	3.09	3.00	2.91	2.73	2.55	2.37	2.13
4	4.28	4.20	4.12	4.00	3.88	3.68	3.44	3.20	2.92
6	6.42	6.30	6.12	6.00	5.88	5.58	5.22	4.92	4.56
10	10.80	10.60	10.30	10.00	9.70	9.10	8.50	7.90	7.00
16	17.12	16.80	16.32	16.00	15.68	14.88	13.92	12.96	12.00
20	21.40	21.00	20.40	20.00	19.60	18.60	17.40	16.40	15.20
25	26.75	26.25	25.50	25.00	24.50	23.25	21.75	20.25	18.75
32	34.24	33.28	32.64	32.00	31.36	29.76	28.16	26.24	24.64
40	42.80	42.00	40.80	40.00	39.20	37.20	35.20	32.80	30.40
50	53.50	52.50	51.00	50.00	49.00	46.50	43.50	30.50	37.50
63	68.04	66.15	64.89	63.00	61.11	57.33	53.55	49.14	44.73

C65L-DC

温度(°C)	-30	-25	-20	-15	-10	-5	0	5	25
额定电流(A)									
1	1.21	1.19	1.18	1.16	1.14	1.12	1.10	1.09	1.00
2	2.42	2.38	2.36	2.32	2.28	2.24	2.20	2.18	2.00
3	3.81	3.75	3.66	3.60	3.54	3.45	3.34	3.33	3.00
4	5.00	4.92	4.84	4.76	4.68	4.60	4.48	4.40	4.00
6	7.68	7.26	7.14	7.02	6.90	6.78	6.66	6.54	6.00
10	12.80	12.50	12.80	12.10	11.80	11.60	11.80	11.10	10.00
16	19.84	19.52	19.20	18.88	18.56	18.24	17.76	17.44	16.00
20	25.60	24.20	23.80	23.40	23.00	22.60	22.20	21.80	20.00
25	31.00	30.50	30.00	29.50	29.00	28.50	27.75	27.25	25.00
32	40.96	38.72	38.08	37.44	36.80	36.16	35.52	34.88	32.00
40	51.20	48.40	47.60	46.80	46.00	45.20	44.40	43.60	40.00
50	64.00	60.50	59.50	58.50	57.50	56.50	55.50	54.50	50.00
63	80.01	78.75	76.86	75.60	74.34	72.45	71.19	69.93	63.00

降容系数表

温度降容系数

C60 UL489

温度(°C)	-30	-25	-20	-15	-10	-5	0	5	10	15	25
额定电流 (A)											
0.5	0.61	0.60	0.59	0.58	0.57	0.56	0.55	0.54	0.53	0.52	0.5
1	1.35	1.33	1.30	1.27	1.24	1.21	1.17	1.14	1.11	1.07	1
1.2	1.52	1.49	1.46	1.44	1.41	1.38	1.35	1.32	1.29	1.26	1
1.5	1.88	1.85	1.82	1.79	1.75	1.72	1.68	1.65	1.61	1.58	1.5
2	2.52	2.48	2.44	2.39	2.35	2.30	2.25	2.20	2.16	2.10	2
3	3.75	3.69	3.62	3.56	3.49	3.43	3.36	3.29	3.22	3.15	3
4	5.02	4.93	4.85	4.76	4.67	4.58	4.49	4.40	4.30	4.20	4
5	6.19	6.09	5.99	5.89	5.79	5.68	5.57	5.46	5.35	5.24	5
6	7.77	7.63	7.48	7.33	7.18	7.02	6.86	6.70	6.53	6.36	6
7	8.61	8.48	8.34	8.20	8.06	7.92	7.77	7.63	7.47	7.32	7
8	9.94	9.78	9.62	9.45	9.28	9.11	8.94	8.76	8.57	8.39	8
10	12.43	12.23	12.02	11.82	11.60	11.39	11.17	10.95	10.72	10.48	10
13	15.64	15.42	15.19	14.97	14.73	14.50	14.26	14.02	13.77	13.52	13
15	18.07	17.81	17.55	17.28	17.02	16.74	16.47	16.18	15.90	15.60	15
16	18.88	18.64	18.39	18.14	17.89	17.63	17.37	17.10	16.84	16.56	16
20	24.65	24.26	23.87	23.47	23.07	22.65	22.23	21.81	21.37	20.92	20
25	30.71	30.24	29.76	29.27	28.77	28.26	27.74	27.22	26.68	26.13	25
30	37.35	36.74	36.12	35.50	34.86	34.21	33.54	32.86	32.17	31.46	30
32	38.45	37.91	37.36	36.80	36.24	35.66	35.08	34.48	33.88	33.27	32
35	44.15	43.40	42.63	41.86	41.06	40.25	39.42	38.58	37.72	36.83	35

C60 UL489

温度(°C)	20	25	30	35	40	45	50	55	60	65	70
额定电流 (A)											
0.5	0.51	0.5	0.49	0.48	0.47	0.45	0.44	0.43	0.42	0.40	0.39
1	1.04	1	0.96	0.92	0.88	0.83	0.79	0.74	0.69	0.63	0.56
1.2	1.23	1	1.17	1.13	1.10	1.06	1.02	0.99	0.94	0.90	0.86
1.5	1.54	1.5	1.46	1.42	1.38	1.33	1.29	1.24	1.20	1.15	1.09
2	2.05	2	1.95	1.89	1.83	1.77	1.71	1.65	1.58	1.51	1.44
3	3.08	3	2.92	2.84	2.76	2.68	2.59	2.50	2.41	2.31	2.21
4	4.10	4	3.89	3.79	3.67	3.56	3.44	3.32	3.19	3.06	2.92
5	5.12	5	4.88	4.75	4.62	4.49	4.35	4.21	4.06	3.91	3.75
6	6.18	6	5.81	5.62	5.42	5.21	4.99	4.76	4.52	4.27	4.00
7	7.16	7	6.83	6.66	6.49	6.31	6.13	5.94	5.74	5.54	5.33
8	8.20	8	7.80	7.59	7.38	7.16	6.94	6.71	6.47	6.22	5.96
10	10.24	10	9.75	9.49	9.23	8.96	8.67	8.38	8.08	7.77	7.45
13	13.26	13	12.73	12.46	12.18	11.90	11.60	11.30	11.00	10.68	10.35
15	15.30	15	14.69	14.37	14.05	13.72	13.38	13.03	12.67	12.30	11.92
16	16.28	16	15.71	15.42	15.12	14.81	14.50	14.18	13.86	13.52	13.18
20	20.47	20	19.52	19.03	18.53	18.01	17.48	16.93	16.37	15.78	15.17
25	25.57	25	24.41	23.81	23.20	22.57	21.92	21.25	20.55	19.84	19.09
30	30.74	30	29.24	28.46	27.66	26.83	25.98	25.10	24.19	23.24	22.25
32	32.64	32	31.35	30.68	30.00	29.31	28.59	27.86	27.11	26.34	25.54
35	35.93	35	34.05	33.06	32.05	31.01	29.93	28.81	27.64	26.42	25.14

降容系数表

温度降容系数

C60N/H

温度(°C)	20	25	30	35	40	45	50	55	60
额定电流(A)									
1	1.13	1.11	1.09	1.07	1.05	1.02	1.00	0.98	0.95
2	2.26	2.22	2.17	2.13	2.09	2.04	2.00	1.95	1.91
3	3.45	3.38	3.31	3.23	3.16	3.08	3.00	2.92	2.83
4	4.37	4.31	4.25	4.19	4.13	4.06	4.00	3.94	3.87
6	6.79	6.66	6.54	6.41	6.27	6.14	6.00	5.86	5.71
8	8.96	8.81	8.65	8.49	8.33	8.17	8.00	7.83	7.65
10	11.38	11.16	10.94	10.71	10.48	10.24	10.00	9.75	9.49
13	14.68	14.41	14.14	13.86	13.58	13.29	13.00	12.70	12.39
16	17.61	17.35	17.09	16.82	16.55	16.28	16.00	15.72	15.43
20	22.86	22.41	21.95	21.48	21.00	20.51	20.00	19.48	18.95
25	28.24	27.73	27.20	26.67	26.13	25.57	25.00	24.42	23.82
32	35.91	35.29	34.65	34.01	33.35	32.68	32.00	31.30	30.59
40	45.61	44.72	43.82	42.90	41.95	40.99	40.00	38.99	37.95
45	51.57	50.53	49.48	48.40	47.29	46.16	45.00	43.81	42.58
50	56.17	55.19	54.19	53.17	52.14	51.08	50.00	48.90	47.76
63	72.40	70.92	69.41	67.87	66.28	64.66	63.00	61.29	59.53

C60N/H

温度(°C)	-25	-20	-15	-10	-5	0	5	10	15	50
额定电流(A)										
1	1.30	1.28	1.27	1.25	1.23	1.21	1.19	1.17	1.15	1.00
2	2.59	2.56	2.52	2.49	2.45	2.41	2.37	2.34	2.30	2.00
3	4.04	3.98	3.92	3.85	3.79	3.73	3.66	3.59	3.52	3.00
4	4.86	4.81	4.76	4.70	4.65	4.59	4.54	4.48	4.42	4.00
6	7.82	7.71	7.60	7.49	7.38	7.27	7.15	7.03	6.91	6.00
8	10.23	10.09	9.96	9.82	9.68	9.54	9.40	9.25	9.11	8.00
10	13.19	13.00	12.81	12.61	12.42	12.22	12.01	11.81	11.60	10.00
13	16.88	16.65	16.42	16.18	15.94	15.69	15.45	15.19	14.94	13.00
16	19.77	19.54	19.31	19.08	18.84	18.60	18.36	18.11	17.86	16.00
20	26.59	26.20	25.81	25.41	25.00	24.59	24.17	23.74	23.31	20.00
25	32.50	32.06	31.60	31.15	30.68	30.21	29.73	29.24	28.75	25.00
32	41.07	40.53	39.98	39.43	38.86	38.29	37.71	37.12	36.52	32.00
40	52.91	52.15	51.38	50.60	49.80	48.99	48.17	47.33	46.48	40.00
45	60.08	59.19	58.29	57.38	56.45	55.51	54.55	53.58	52.58	45.00
50	64.31	63.46	62.60	61.72	60.83	59.93	59.01	58.08	57.13	50.00
63	84.56	83.29	82.01	80.71	79.39	78.04	76.67	75.27	73.85	63.00

C120H,L B,C,D型曲线

温度(°C)	20	25	30	35	40	45	50	55	60	65	70
额定电流(A)											
63	65.87	64.45	63.00	61.52	60.00	58.44	56.84	55.19	53.49	51.94	49.92
80	83.35	81.69	80.00	78.27	76.50	74.69	72.84	70.93	68.98	66.96	64.89
100	104.47	102.26	100.00	97.69	95.32	92.89	90.39	87.82	85.18	82.45	79.63
125	130.88	127.98	125.00	121.95	118.83	115.62	112.31	108.91	105.40	101.77	98.00

C120H,L B,C,D型曲线

温度(°C)	-30	-25	-20	-15	-10	-5	0	5	10	15	30
额定电流(A)											
63	78.64	77.46	76.26	75.04	73.80	72.53	71.25	69.94	68.61	67.25	63.00
80	98.41	97.01	95.59	94.15	92.68	91.19	89.68	88.14	86.57	84.98	80.00
100	124.46	122.61	120.73	118.82	116.87	114.90	112.89	110.85	108.77	106.64	100.00
125	157.02	154.61	152.16	149.66	147.13	144.55	141.92	139.24	136.51	133.73	125.00

降容系数表

温度降容系数

NG125

温度(°C)	20	25	30	35	40	45	50	55	60	65	70
额定电流(A)											
10	11.18	10.90	10.61	10.31	10.00	9.68	9.35	9.01	8.66	8.29	7.90
16	17.35	17.02	16.69	16.35	16.00	15.65	15.28	14.91	14.53	14.14	13.74
20	21.89	21.43	20.97	20.49	20.00	19.50	18.99	18.46	17.91	17.35	16.77
25	27.79	27.12	26.43	25.72	25.00	24.25	23.48	22.69	21.86	21.00	20.11
32	34.87	34.18	33.47	32.74	32.00	31.24	30.46	29.66	28.84	28.00	27.13
40	44.29	43.26	42.20	41.12	40.00	38.85	37.67	36.45	35.19	33.87	32.51
50	55.14	53.90	52.63	51.33	50.00	48.63	47.22	45.77	44.27	42.72	41.11
63	69.45	67.90	66.30	64.67	63.00	61.28	59.51	57.69	55.81	53.86	51.84
80	86.32	84.79	83.22	81.63	80.00	78.34	76.64	74.91	73.13	71.31	69.44

NG125

温度(°C)	-30	-25	-20	-15	-10	-5	0	5	10	15	40
额定电流(A)											
10	13.70	13.47	13.24	13.00	12.75	12.51	12.25	11.99	11.73	11.46	10.00
16	20.32	20.05	19.76	19.48	19.19	18.89	18.59	18.29	17.98	17.67	16.00
20	26.02	25.64	25.25	24.85	24.45	24.04	23.63	23.21	22.77	22.34	20.00
25	33.76	33.21	32.65	32.08	31.51	30.92	30.32	29.70	29.08	28.44	25.00
32	41.19	40.60	40.00	39.40	38.79	38.16	37.53	36.88	36.22	35.55	32.00
40	53.54	52.69	51.83	50.95	50.05	49.14	48.21	47.26	46.29	45.30	40.00
50	66.26	65.23	64.19	63.13	62.05	60.95	59.83	58.69	57.53	56.35	50.00
63	83.42	82.13	80.82	79.49	78.14	76.76	75.35	73.92	72.46	70.97	63.00
80	100.41	99.09	97.75	96.40	95.02	93.63	92.21	90.78	89.32	87.83	80.00

iDPNa/N vigi+

温度(°C)	-30	-25	-20	-15	-10	-5	0	5	10	15	30
额定电流(A)											
6	8.07	7.92	7.76	7.60	7.44	7.28	7.11	6.94	6.76	6.58	6.00
10	12.25	12.08	11.91	11.73	11.55	11.37	11.18	11.00	10.80	10.61	10.00
16	19.42	19.15	18.89	18.62	18.35	18.07	17.79	17.50	17.21	16.92	16.00
20	24.33	24.00	23.67	23.33	22.98	22.63	22.27	21.91	21.54	21.17	20.00
25	30.42	30.00	29.58	29.16	28.73	28.29	27.84	27.39	26.93	26.46	25.00
32	38.17	37.69	37.21	36.72	36.23	35.73	35.22	34.70	34.18	33.15	32.00

iDPNa/N vigi+

温度(°C)	20	25	30	35	40	45	50	55	60	65	70
额定电流(A)											
6	6.39	6.20	6.00	5.79	5.58	5.36	5.13	4.89	4.63	4.36	4.06
10	10.41	10.21	10.00	9.79	9.57	9.35	9.13	8.89	8.66	8.41	8.16
16	16.62	16.31	16.00	15.68	15.36	15.03	14.69	14.34	13.98	13.62	13.24
20	20.79	20.40	20.00	19.60	19.18	18.76	18.33	17.89	17.43	16.97	16.49
25	25.98	25.50	25.00	24.49	23.98	23.45	22.91	22.36	21.79	21.21	20.61
32	33.11	32.56	32.00	31.43	30.85	30.26	29.66	29.05	28.42	27.78	27.12

Multiclip和Distribloc

温度(°C)	40	45	50	55	60
Multiclip 80A	80	76	73	69	66
Distribloc 63A	63	60	58	55	53

温度降容系数

Reflex iC60

温度(°C)	-25	-20	-15	-10	-5	0	5	10	15	20	25	30	35	40	45	50	55	60
额定电流(A)																		
10	13.00	12.80	12.60	12.50	12.30	12.10	11.90	11.70	11.50	11.30	11.10	10.90	10.70	10.50	10.20	10.00	9.80	9.50
16	20.60	20.30	20.00	19.70	19.50	19.20	18.90	18.60	18.30	18.00	17.70	17.30	17.00	16.70	16.30	16.00	15.70	15.30
25	31.20	30.80	30.40	30.10	29.70	29.30	28.90	28.50	28.10	27.60	27.20	26.80	26.40	25.90	25.50	25.00	24.50	24.10
40	51.30	50.60	49.90	49.20	48.50	47.80	47.10	46.40	45.60	44.90	44.10	43.30	42.50	41.70	40.90	40.00	39.10	38.20
63	83.90	82.70	81.40	80.10	78.90	77.60	76.20	74.90	73.50	72.10	70.70	69.20	67.70	66.20	64.60	63.00	61.40	59.70

漏电附件拼装降容系数

iC65、iDPNK2与漏电附件拼装降容系数

Vigi		MCB额定电流											
		1A	2A	4A	6A	10A	16A	20A	25A	32A	40A	50A	63A
Vigi iC65 ELE	1P+N	1					1	1	0.98	0.95	0.99	0.96	0.93
	2P	1					1	1	0.96	0.93	0.97	0.93	0.91
	3P/4P	1					1	1	0.95	0.92	0.95	0.94	0.88
Vigi iC65 ELM	2P	1				0.98	1	0.95	0.93	0.91	0.96	0.95	0.91
	3P/4P	1				1	1	0.95	0.93	0.89	0.94	0.92	0.89

iDPN与漏电附件拼装降容系数

Vigi	MCB额定电流						
	2A/6A	10A	16A	20A	25A	32A	40A
Vigi iDPN ELE	1.00	1.00	0.97	0.96	0.96	0.92	0.90
Vigi iDPN ELM	1.00	0.97	0.94	0.94	0.92	0.90	0.85

断路器与漏电附件拼装后，需要在相应的温度修正系数上乘以上表中的降容系数。

海拔降容系数

海拔(m)	2000	3000	4000	5000
耐电压(V)	2500	2200	1950	1700
最大工作电压(V)	440	380	380	380
降容系数(40°C)	1.00	0.96	0.93	0.90
分断能力	不变	不变	不变	不变

断路器类产品的存储

断路器以及附件产品需要长期储存时(包括仓库和施工现场的储存)，如果对产品的储存环境不进行必要的控制，容易造成产品内部或外部金属及涂层部分产生腐蚀，生锈损害。所以，产品在储存时需注意：

- 产品需要储存在常温20-25度，干燥的环境下(相对湿度在20%-30%)。对于湿度较高的环境需要进行必要的密封控制。
- 不可与酸性易挥发的液体或酸性气体混合存放。粉尘过高的环境亦不易储存。
- 对于高温高湿或超低温度环境，产品不易长期存放，需要及时尽快正常通电使用。
- 在正常通电使用前最好对产品的进、出线端先不要接入导线，防止因预先接线，产品经长期搁置后，在接线端出现电池效应，产生腐蚀。
- 特殊的储存环境，需要通知生产厂家，在厂家建议下操作。例如：高温高湿的环境，赤道附近海岛，极地超低温地区。

断路器类产品的运输

- 长途运输时，建议配电箱和断路器分开包装，断路器不做预先安装，而是在使用时再进行现场安装。
- 长途运输或运输途中会接触雨水或潮湿环境，建议在产品的内包装里放置干燥剂。
- 对于海运产品必须采用密封包装；如在产品包装或在装有产品的机柜或箱体外，使用抽真空密封包装或塑料薄膜多层缠绕包装，以有效防止雨淋、水溅、湿热等带来的对金属零部件的腐蚀。
- 海运时，建议在密封包装外使用正常的运输包装进行防护；如木箱，铁制运输箱、柜等；
- 运输时避免接触酸性气体或液体。
- 运输时产品如果被雨水淋湿或产品已被腐蚀，需要通知厂家测试确认后使用。
- 在产品交付最终客户使用时，也能提醒客户知晓对使用环境进行必要的控制。

* 请严格遵照执行断路器储存和运输的注意事项，否则将可能导致产品发生不良改变甚至不能使用。因未根据注意事项储存和运输产品所引起的任何损失和损害，施耐德电气均不承担责任。

TeSys电动机启动与保护产品

应用

各种类型的控制系统



额定工作电流	$I_{e \max AC-3}$ $(U_e \leq 440 V)$ $I_{e AC-1} (\theta \leq 60^\circ C)$	9A	12A	18A	25A	32A	38A
		20/25A	20/25A	25/32A	25/40A	50A	50A
额定工作电压		690 V					
极数		3 或 4	3 或 4	3 或 4	3 或 4	3	3
额定工作功率 AC-3 类	220/240 V 380/400 V 415/440 V 500 V 660/690 V 1000 V	2.2 kW	3 kW	4 kW	5.5 kW	7.5 kW	9 kW
		4 kW	5.5 kW	7.5 kW	11 kW	15 kW	18.5 kW
		4 kW	5.5 kW	9 kW	11 kW	15 kW	18.5 kW
		5.5 kW	7.5 kW	10 kW	15 kW	18.5 kW	18.5 kW
		5.5 kW	7.5 kW	10 kW	15 kW	18.5 kW	18.5 kW
		-	-	-	-	-	-
辅助触点		接触器内置 1 个常闭和 1 个常开瞬动辅助触点，可添加全系列的通用附加模块，最多构成 4 个 N/C 或					
适用手动 - 过载继电器	10A 等级	0.10...10A	0.10...13A	0.10...18A	0.10...32A	0.10...38A	0.10...38A
浪涌抑制模块 (直流和低功耗接触器标准内置有浪涌抑制模块)	变阻器 二极管 RC 电路 峰值双向限流二极管	●	●	●	●	●	●
		-	-	-	-	-	-
		●	●	●	●	●	●
		●	●	●	●	●	●
接口	继电器 继电器 + 过载功能 固态继电器	●	●	●	●	●	●
		●	●	●	●	●	●
		●	●	●	●	●	●
接触器型号	~ 或 --- 3 极 (1) ~ 4 极 (2) --- 4 极 (2)	LC1D09	LC1D12	LC1D18	LC1D25	LC1D32	LC1D38
		LC1DT20/ LC1D098	LC1DT25/ LC1D128	LC1DT32/ LC1D188	LC1DT40/ LC1D258	-	-
						-	-
可逆接触器型号	~ 3 极	LC2D09	LC2D12	LC2D18	LC2D25	LC2D32	LC2D38
页码	接触器 可逆接触器	详情请参见 TeSys 系列电动机起动与保护产品样本 1/20 页 详情请参见 TeSys 系列电动机起动与保护产品样本 1/23 页					

(1) 直流控制回路 3 极从 LC1D09 到 D38, LC1D38 以上的请参见进口 TeSys D 或 TeSys F 样本或与当地办事处联系。

(2) 4 极接触器从 LC1D098 到 LC1D258, LC1D258 以上请参见进口 TeSys D 或 TeSys F 样本或与当地办事处联系。



40A	50A	65A	40A	50A	65A	80A	95A	115A	150A	170A
60A	80A	80A	60A	80A	80A	125A	125A	200A	200A	200A

~ 690 V

3	3	3	3	3	3	3	3	3	3	3
11 kW	15 kW	18.5 kW	11 kW	15 kW	18.5 kW	22 kW	25 kW	30 kW	40 kW	55 kW
18.5 kW	22 kW	30 kW	18.5 kW	22 kW	30 kW	37 kW	45 kW	55 kW	75 kW	90 kW
22 kW	25/30 kW	37 kW	22 kW	25/30 kW	37 kW	45 kW	45 kW	59 kW	80 kW	100 kW
22 kW	30 kW	37 kW	22 kW	30 kW	37 kW	55 kW	55 kW	75 kW	90 kW	110 kW
30 kW	33 kW	37 kW	30 kW	33 kW	37 kW	45 kW	45 kW	80 kW	100 kW	110 kW
22 kW	30 kW	37 kW	-	-	-	45 kW	45 kW	75 kW	90 kW	100 kW

N/O 瞬动辅助触点, 最多 1 个延时继电器模块

17...50 A	17...70 A	17...80 A	17...40 A	17...50 A	17...65 A	17...104 A	17...104 A	60...150 A	60...150 A	132...220 A
-----------	-----------	-----------	-----------	-----------	-----------	------------	------------	------------	------------	-------------

•	•	•	•	•	•	•	•	•	-	-
•	•	•	•	•	•	•	•	-	-	-
•	•	•	•	•	•	•	•	•	•	•
•	•	•	•	•	•	•	•	-	-	-
•	•	•	•	•	•	•	•	•	•	•
•	•	•	•	•	•	•	•	•	•	•
•	•	•	•	•	•	•	•	•	-	-

LC1D40	LC1D50	LC1D65	LC1D40A	LC1D50A	LC1D65A	LC1D80	LC1D95	LC1D115	LC1D150	LC1D170
-	-	-	-	-	-	-	-	-	-	-
-	-	-	-	-	-	-	-	-	-	-
-	-	-	-	-	-	-	-	-	-	-

应用

控制所有类型的电动机，适用于标准和重载应用
控制电阻，电感和电容性电路；加热，照明，功率因数补偿，变压器
常规 - 备用电源



额定工作电流	Ie max AC-3 (Ue ≤ 440 V) Ie max AC-1 (θ ≤ 60 °C)	205 A	245 A	300 A
额定工作电压		1000 V	1000 V	1000 V
极数		3	3	3
额定功率 AC-3 类型	220/240 V 380/400 V 415 V 440 V 500 V 660/690 V 1000 V	63 kW 110 kW 110 kW 110 kW 129 kW 129 kW 100 kW	75 kW 132 kW 132 kW 132 kW 160 kW 160 kW 147 kW	100 kW 160 kW 180 kW 200 kW 200 kW 220 kW 160 kW
附加辅助触点模块		正装，与 LC1D09-D170 接触器上的安装相同（触点：瞬时 LADN●●C，延时 LADT 或 LADR）		
相应的热过载继电器	手动 - 自动 电子式	LR9F TeSys T		
接口	应用	根据控制电路，带或不带		
接触器型号		LC1D205	LC1D245	LC1D300
可逆接触器型号		用于客户组装		



410 A	475 A	620 A
500A	700 A	1000 A
1000 V	1000 V	1000 V
3	3	3
110 kW	147 kW	200 kW
220 kW	265 kW	335 kW
220 kW	280 kW	375 kW
250 kW	280 kW	400 kW
250 kW	355 kW	400 kW
280 kW	335 kW	450 kW
185 kW	335 kW	450 kW

正装，与 LC1D09-D170 接触器上的安装相同（触点：瞬时 LADN●●C，延时 LADT 或 LADR）

LR9F

TeSys T

根据控制电路，带或不带

LC1D410

LC1D475

LC1D620

用于客户组装

用于电动机控制的可逆触器
AC-3 类别至 18.5 kW/400 V 水平安装,
预接线控制电路: 交流

3 极可逆接触器

预接线电源连接

机械互锁装置无电气互锁

3 相电动机标准功率额定值

额定

工作电流
AC-3 类型
($\theta \leq 60^\circ\text{C}$)
440 V

瞬时辅助触点



基本型号

控制电路电压的代码组成
一个完整型号 (2)

重量

50/60 Hz (AC-3 类)

安装 (1)



LC2D12●●C

												标准电压		
220 V	380 V				660 V							~		
230 V	400 V	415 V	440 V	500 V	690 V	1000 V	A							kg
2.2	4	4	4	5.5	5.5	-	9	1	1	LC2D09●●C	B7	M7	0.687	
3	5.5	5.5	5.5	7.5	7.5	-	12	1	1	LC2D12●●C	B7	M7	0.697	
4	7.5	9	9	10	10	-	18	1	1	LC2D18●●C	B7	M7	0.707	
5.5	11	11	11	15	15	-	25	1	1	LC2D25●●C	B7	M7	0.787	
7.5	15	15	15	18.5	18.5	-	32	1	1	LC2D32●●C	B7	M7	0.797	
9	18.5	18.5	18.5	18.5	18.5	-	38	1	1	LC2D38●●C	B7	M7	0.807	

附件

辅助触点和其它模块: 请参阅 1/29 至 1/37 页。

(1) LC2D09 至 D38: 夹持安装, 35 mm 导轨 AM1DP 或螺钉固定。

(2) 标准控制电路电压。

交流供电

伏特 24 36 48 110 220 380

LC2D09...D38

50/60 Hz B7 CC7 E7 F7 M7 Q7

介于 5 和 690V 之间的其它电压, 请与当地办事处联系。

接触器型号含义

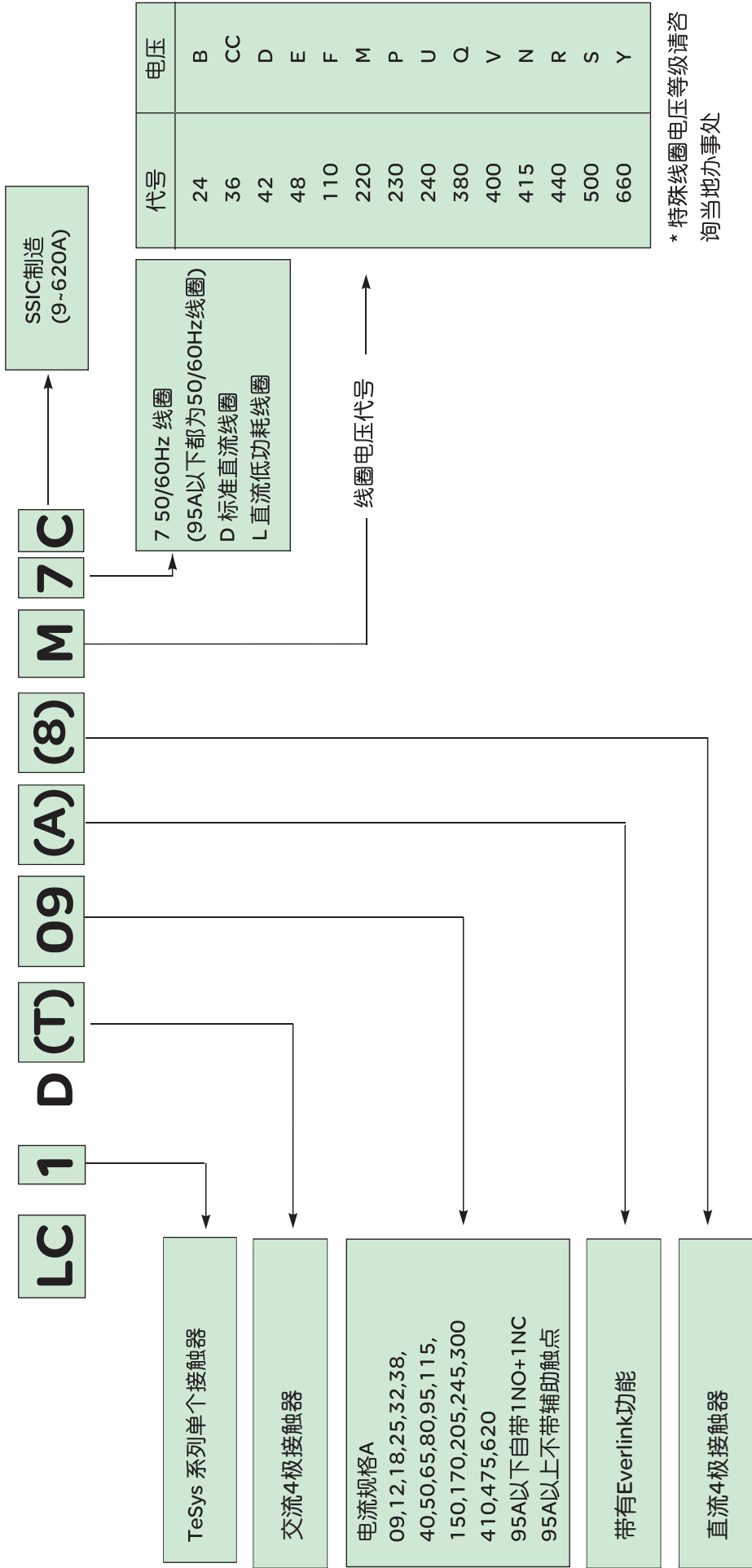

* 特殊线圈电压等级请咨询当地办事处

注：直流低功耗线圈控制以及四极接触器，请与施耐德电气各地办事处联系。
TeSys 系列接触器与TeSys 系列热继电器可以直接插装，但与其他系列热继电器不可以直接插装。

LC1D09...D18 (3极)

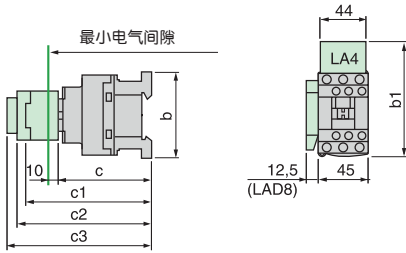

LC1D25...D38 (3极) LC1DT20...DT40(4极)

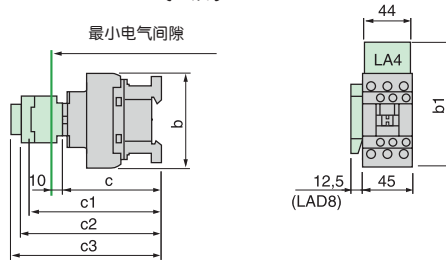

LC1		D09... D18	D25... D38	DT20 & DT25	DT32 & DT40
b	不带附加模块	77	85	85	91
b1	带有 LAD4BB	94	98	98	-
	带有 LA4D●2	110 (1)	114 (1)	114	-
	带有 LA4DF, DT	119 (1)	123 (1)	129	-
	带有 LA4DR, DW, DL	126 (1)	130 (1)	190	-
c	没有外罩或附加模块	84	90	97	105
	带有外罩, 没有附加模块	86	92	99	107
c1	带有 LADN 或 C(2 或 4 触点)	117	123	123	131
c2	没有 LA6DK10, LAD6K10	129	135	135	143
c3	带有 LADT, R, S	137	143	143	151
	带有 LADT, R, S 和密封盖	141	147	147	155

(1) 包括 LAD4BB

LC1D40...D65 (3极)

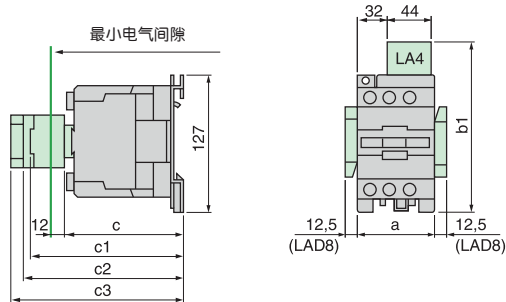

LC1D40A...D65A (3极)

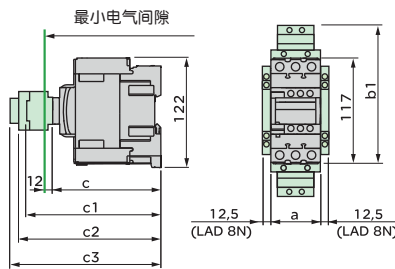

LC1D80 和 D95 (3极)

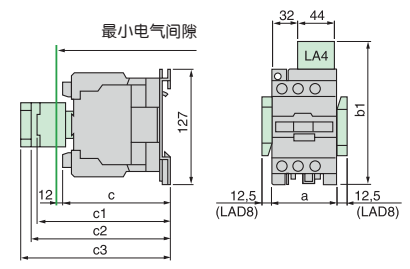

LC1		D40...D65	D40A...D65A	D80	D95
a		75	55	85	85
b1	带有 LA4D●2	135	-	135	135
	带有 LA4DB3	-	136	135	-
	带有 LA4DF, DT	142	157	142	142
	带有 LA4DM, DR, DW, DL	150	166	150	150
c	不带外罩或附加模块	114	118	125	125
	带有外罩, 没有附加模块	119	120	130	130
c1	带有 LADN(1 触点)	139	-	150	150
	带有 LADN 或 C(2 或 4 触点)	147	150	158	158
c2	带有 LA6DK	159	163	170	170
c3	带有 LADT, R, S	167	171	178	178
	带有 LADT, R, S 和密封盖	171	175	182	182

LC1D115 和 D150 和 D170 (3极)

LC1		D115	D115006	D150006
		D150		
		D170		
a		120	120	120
b1	带有 LA4DA2	174	174	174
	带有 LA4DF, DT	185	185	185
	带有 LA4DM, DR, DL	188	188	188
	带有 LA4DW	188	188	-
c	不带外罩或附加模块	132	115	115
	带有外罩, 没有附加模块	136	-	-
c1	带有 LADN 或 C(2 或 4 触点)	150	150	150
c2	带有 LA6DK20	155	155	155
c3	带有 LADT, R, S	168	168	168
	带有 LADT, R, S 和密封盖	172	172	172

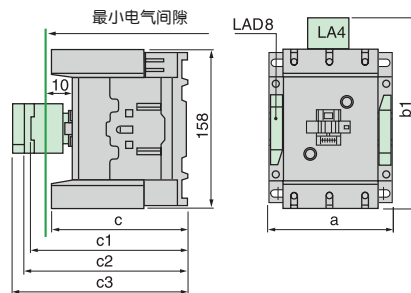

LC1D09...D18 (3极)

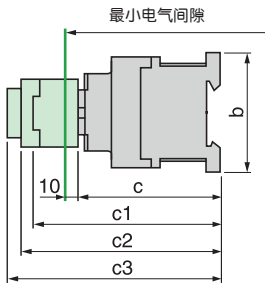

LC1D25...D32 (3极)

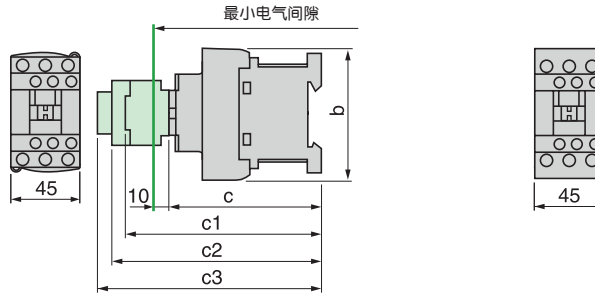

LC1		D09...D18	D25...D32
b		77	85
c	不带外罩或附加模块	93	99
	带有外罩, 没有附加模块	95	101
c1	带有 LADN 或 C(2 或 4 触点)	126	132
c2	带有 LA6DK10	138	144
c3	带有 LADT, R, S	146	152
	带有 LADT, R, S 和密封盖	150	156

LC1DT20 至 DT40 (4极)

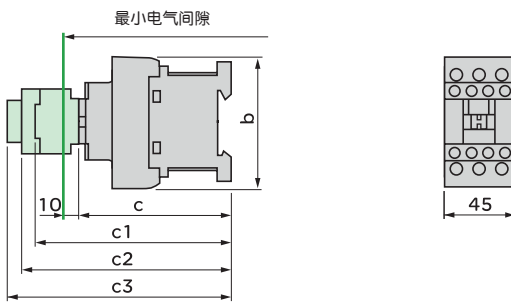

LC1		DT20 & DT25 D098 & D128	DT32 & DT40 D188...D258
b		85	91
c	带有外罩	99	107
c1	带有 LADN 或 C(2 或 4 触点)	123	131
c2	带有 LA6DK10	135	143
c3	带有 LADT, R, S	143	151
	带有 LADT, R, S 和密封盖	147	155

LC2D09 至 D38
2xLC1D09 至 D38

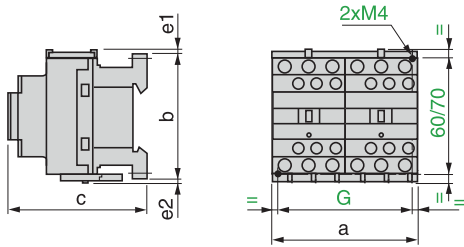

LC2 或 2xLC1	a	b	c (1)	e1	e2	G
D09 至 D18 ~	90	77	86	4	1.5	80
D09 至 D18 二	90	77	95	4	1.5	80
D25 至 D38 ~	90	85	92	9	5	80
D25 至 D38 二	90	85	101	9	5	80

e1 和 e2: 包括配线
(1) 带有保护罩, 不带附加模块。

LC2DT20 至 DT40
2xLC1DT20 至 DT40

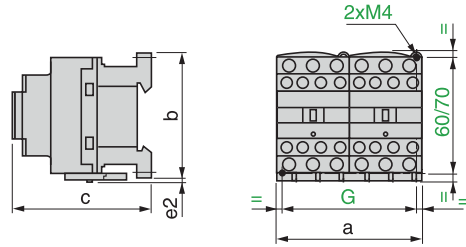

LC2 或 2xLC1	a	b	c	G
DT20 和 DT25	90	85	90	80
DT32 和 DT40	90	91	98	80

c, e: 包括配线

2xLC1D40 至 D65

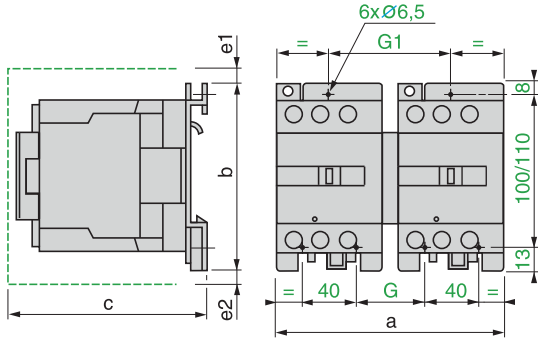

2xLC1	a	b	c	e1	e2	G	G1
D40 至 D65	165	127	142	5	-	50	90
D80 和 D95	182	127	158	13	-	57	96

c、e1 和 e2: 包括配线

2xLC1D115 和 D150 和 D170

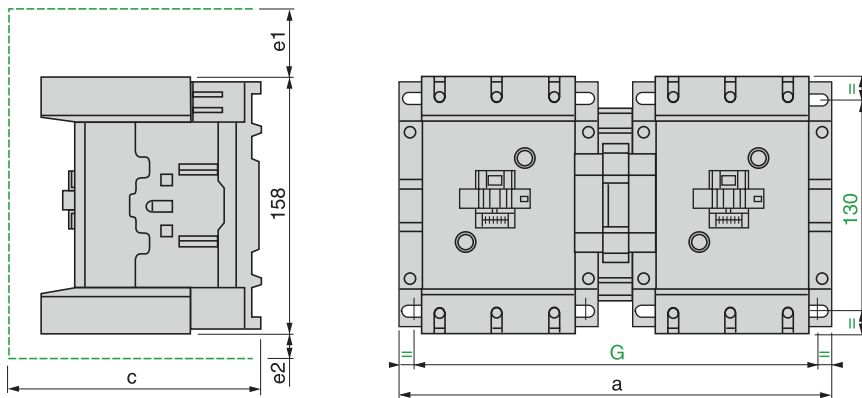

2xLC1	a	c	e1	e2	G
D115, D150, D170	266	148	56	18	242/256

c、e1 和 e2: 包括配线

D205 至 D300

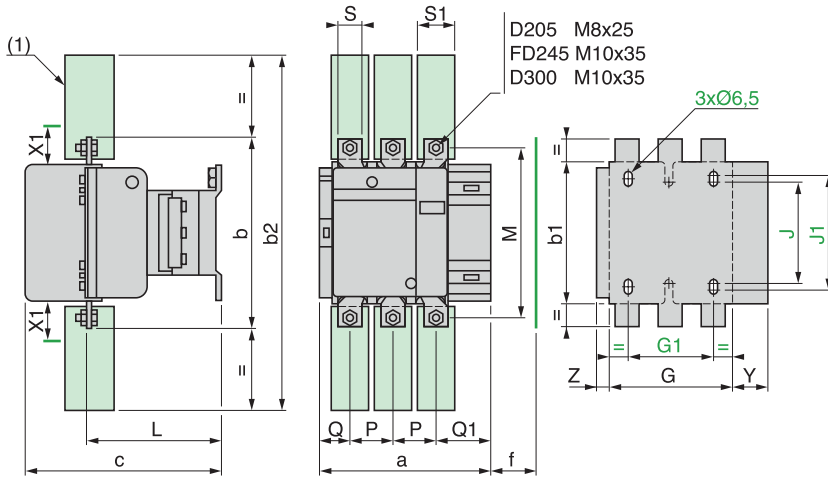

X1(mm) = 最小电气间隙
(根据工作电压和分断能力确定)

LC1	200...500 V	600...1000 V
D205	10	15
D245	10	15
D300	10	15

(1) 主回路接线端子保护盖板 LA9F703, 详情请咨询当地办事处。

LC1		a	b	b1	b2	c	f	G	G1	J	J1	L	M	P	Q	Q1	S	S1	Y	Z
D205	3P	168.5	174	137	305	181	130	111	80	106	120	113.5	154	40	29	59.5	20	34	44	13.5
D245	3P	168.5	197	137	364	181	130	111	80	106	120	113.5	172	48	21	51.5	25	44.5	44	13.5
D300	3P	213	206	145	375	219	147	154.5	96	106	120	145	181	48	43	74	25	44.5	38	20.5

f = 拆卸线圈所需的最小间距

LC1D410 和 D475

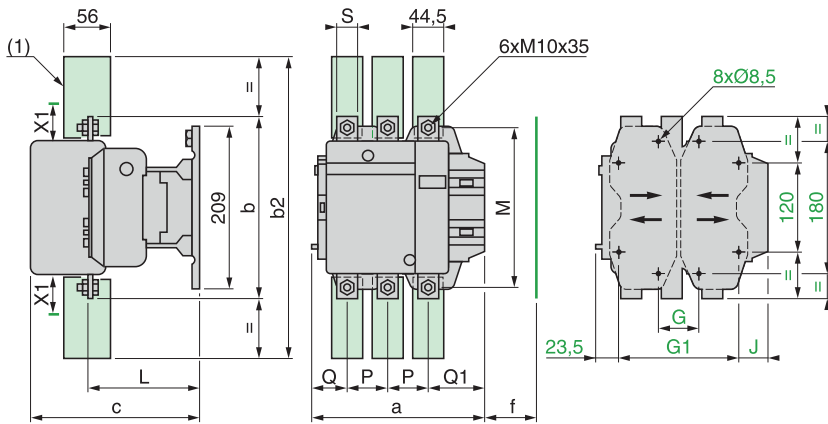

X1(mm) = 最小电气间隙
(根据工作电压和分断能力确定)。

LC1	200...500 V	600...1000 V
D410	15	20
D475	15	20

(1) 主回路接线端子保护盖板 LA9F703, 详情请咨询当地办事处。

LC1		a	b	b2	c	f	G*	G最小	G最大	G1*	G1最小	G1最大	J	L	M	P	Q	Q1	S
D410	3P	213	206	375	219	146	80	66	102	170	156	192	19.5	145	181	48	43	74	25
D475	3P	233	238	400	232	150	80	66	120	170	156	210	39.5	146	208	55	46	77	30

*提供

f = 拆卸线圈所需的最小间距

LC1D620

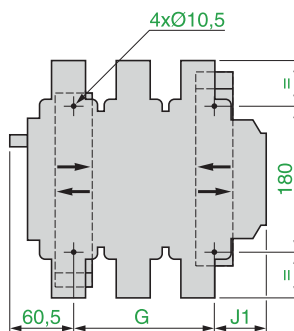
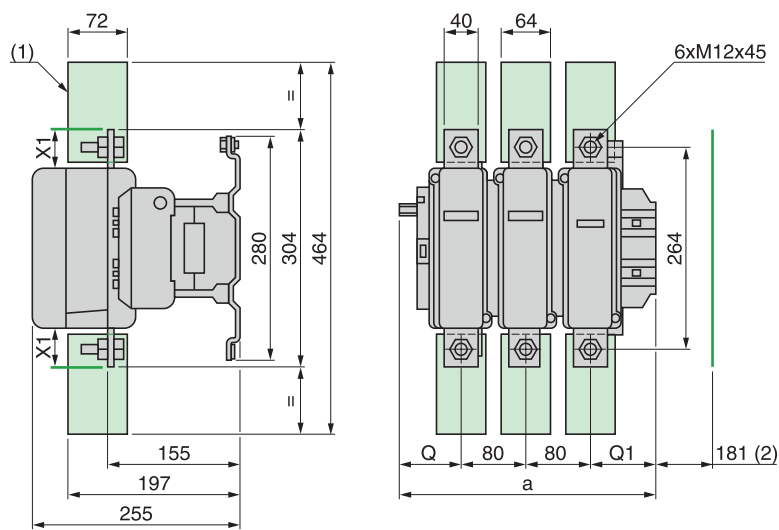

X1 (mm) = 最小电气间隙 (根据工作电压和分断能力确定)。

伏特 200...500 V 690...1000 V 200...690 V 1000 V

LC1D620 20 30 - -

LC1		a	G*	G min.	G max.	J1	Q	Q1
D620	3P	309	180	100	195	68.5	60	89

(1) 主回路接线端子盖板 LA9F704, 详情请咨询当地办事处。

(2) 拆卸线圈所需的最小间距

*提供

控制继电器型号含义

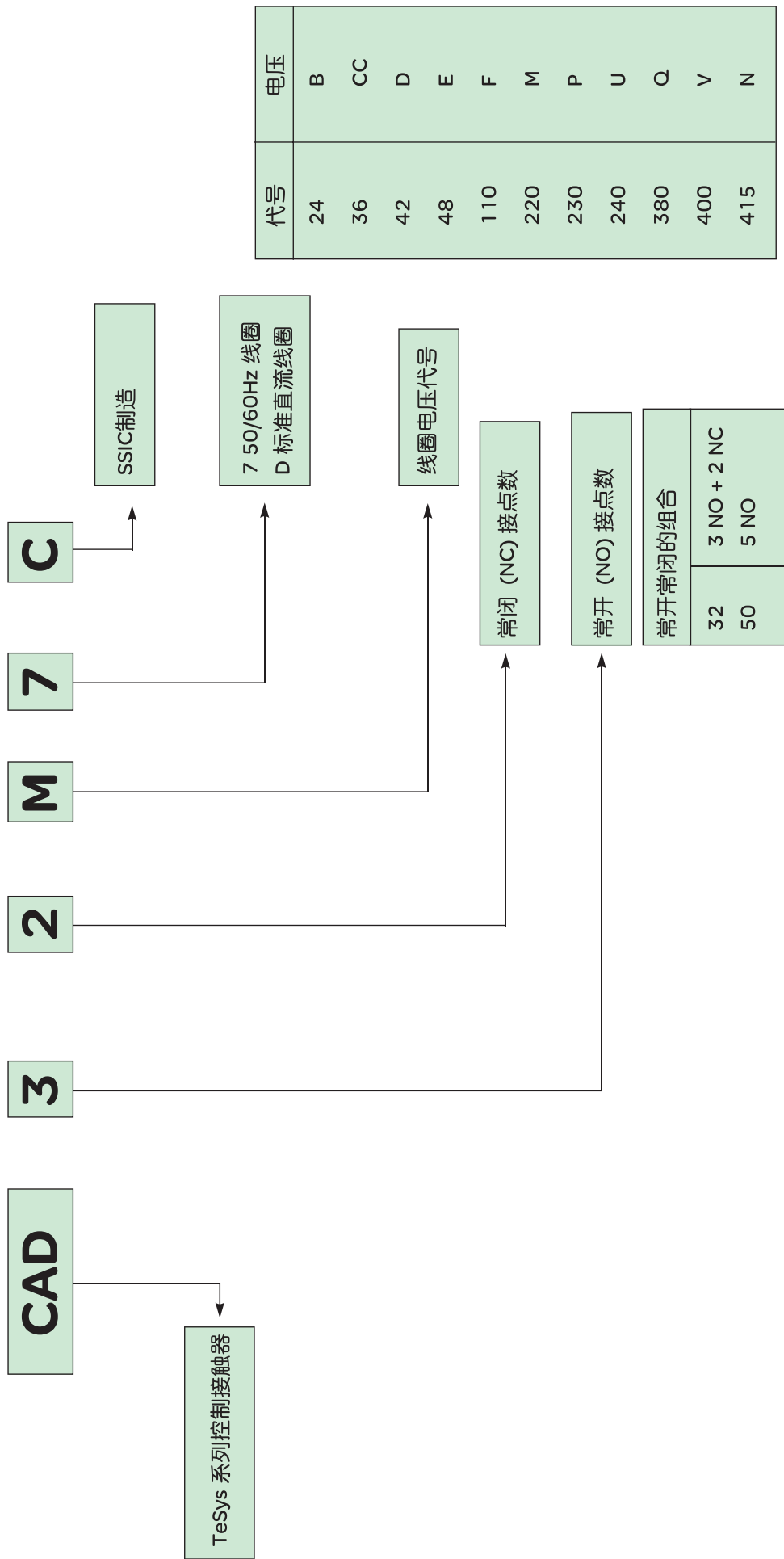

注:直流低功耗线圈控制继电器,请与施耐德电气各地办事处联系



CAD50●●C



CAD32●●C

控制继电器，螺钉夹紧端子接线方式

类型	触点	构成方式	基本型号。 完整代码代表 控制电路电压 (1)	标准电压			重量
	数量			~	---	LC(2)	kg
瞬时	5	5 -	CAD50●●C	B7	M7	BD	0.580
		3 2	CAD32●●C	B7	M7	BD	0.580

控制继电器，环型端子接线方式

类型	触点	构成方式	基本型号。 完整代码代表 控制电路电压 (1)	标准电压			重量
	数量			~	---	LC(2)	kg
瞬时	5	5 -	CAD506●●C	B7	M7	BD	0.580
		3 2	CAD326●●C	B7	M7	BD	0.580

瞬时辅助触点模块

触点	每个继电器 可以安装的最大数量	构成方式	型号	重量
数量	正装	侧装		kg

用于正常工作环境 (3)

2	1	-	1	1	LADN11C	0.030
	-	左侧1个	1	1	LAD8N11	0.030
	1	-	2	-	LADN20C	0.030
	-	左侧1个	2	-	LAD8N20	0.030
	1	-	-	2	LADN02C	0.030
4	-	左侧1个	-	2	LAD8N02	0.030
	1	-	2	2	LADN22C	0.050
	-	-	1	3	LADN13C	0.050
	-	-	4	-	LADN40C	0.050
	-	-	-	4	LADN04C	0.050
			3	1	LADN31C	0.050

(1) 标准控制电路电压 (对于其他电压, 请与所在当地的区域销售办事处联系)。

交流供电

伏特 ~	24	42	48	110	115	220	230	240	380	400	415
50/60 Hz	B7	D7	E7	F7	FE7	M7	P7	U7	Q7	V7	N7

直流供电

伏特 ---	24	36	48	110	220
U 0.7 至 1.25 U _c	BD	CD	ED	FD	MD

(2) LC: 低功耗, 该类产品请参见 TeSys D 样本

(3) 直流控制接触器无侧装辅助触点

VARIO负荷开关

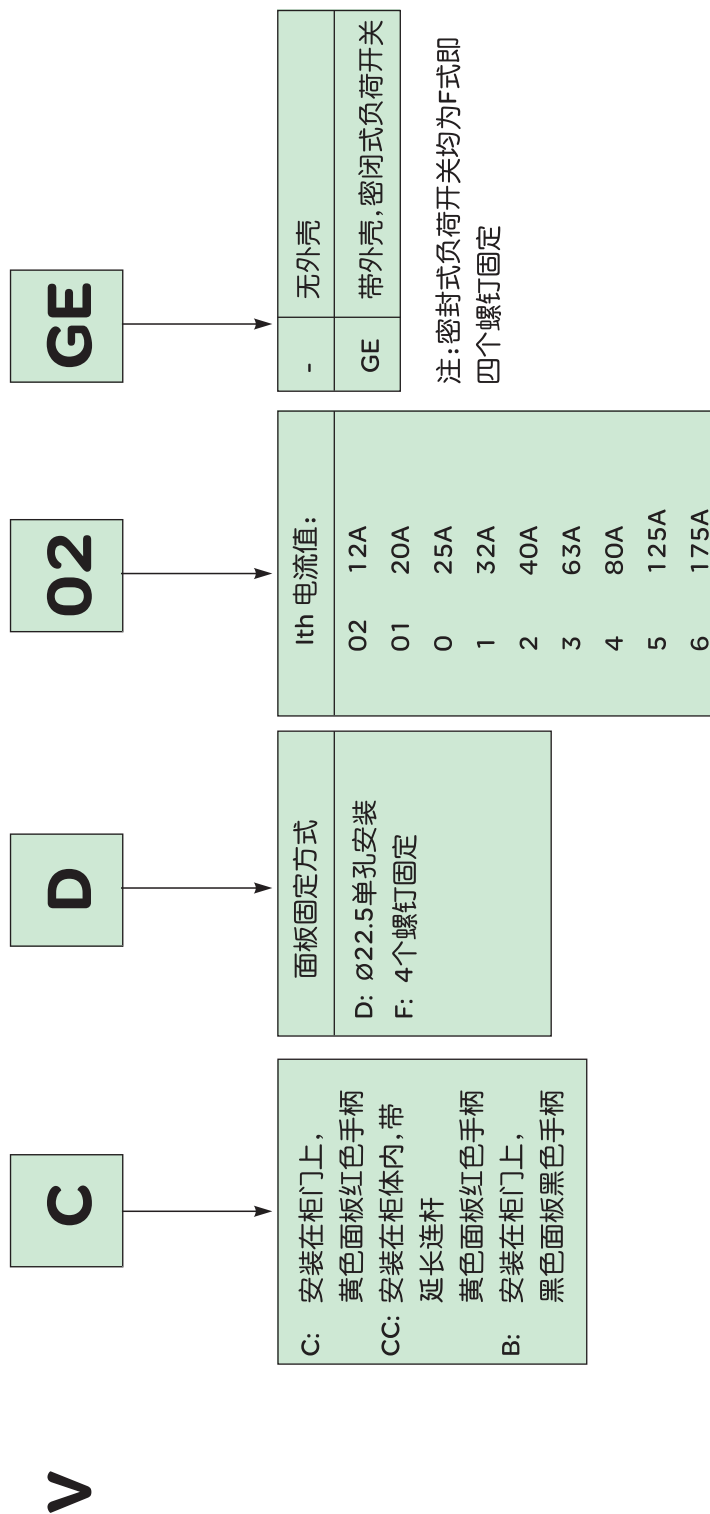

注: 密封式负荷开关均为F式即四个螺钉固定

注:

1. 对于密封式负荷开关, lth要降容使用
2. 密封式负荷开关无125A, 175A两档
3. 由于整体型号无CCC, 请参考样本分订组件型号表订购

应用

12 至 175 A 的 Vario 旋转手柄负荷开关，适用于带载分断和接通需要频繁操作的电阻或电阻和电感混合电路。此外，还可用于 AC-3 和 DC-3 类电动机的直接切换。
Vario 负荷开关适于分断完全可见的隔离应用（因为只有当所有触头处于实际断开位置且处于合适的隔离距离，负荷开关的手柄才能显示“断开”位置），并且可用挂锁将开关锁定在断开位置上。



如需产品，请以部件形式订购，详见“分订组件型号表”

开关型号

高性能应用的 VARIO

约定发热电流

12 A	20 A	25 A
------	------	------

工作电流
AC-23 A/400 V

8.1 A	11 A	14.5 A
-------	------	--------

极数

3..6	3..6	3..6
------	------	------

辅助触点数量

1..4	1..4	1..4
------	------	------

开关固定

前端

螺钉固定，1 或 4 孔

后端

固定 :1x Ø22.5 孔或 4x Ø22.5 螺钉

卡座安装，在 DIN 导轨上或螺钉固定

可逆端子排

是	是	是
---	---	---

柜门安装

是	是	是
---	---	---

安装于柜体后部
有门连锁

是	是	是
---	---	---

产品型号

V●D02 V●F02	V●D01 V●F01	V●D0 V●F0
----------------	----------------	--------------

带罩产品型号

V●F02GE	V●F01GE	V●FOGE
---------	---------	--------



32 A	40 A	63 A	80 A	125 A	175 A
21.8 A	29 A	41.5 A	57 A	68.5 A	83 A
3..6	3..6	3..6	3..6	3+N+PE	3+N+PE
1..4	1..4	1..4	1..4	1..4	1..4

固定 : 4x Ø 5.5 螺钉

螺钉固定

是	是	是	是	是	是
是	是	是	是	是	是
是	是	是	是	是	是

V●D1	V●D2	V●F3	V●F4	V●F5	V●F6
V●F1	V●F2	V●F3GE	V●F4GE	V●F5GE	V●F6GE

热继电器的型号含义

LRD

12

C

SSIC制造
* LRD43及LR9为进口产品,
型号末尾不加"C"

热过载继电器
LRD 热元件式
LRD33 热元件式
LRD43 热元件式
LRD48 热元件式
LR9 电子式

LRD 配D09-D38接触器
配LAD-7B106独立安装底座
LRD3 配D40A~D65A接触器
配LA7-D3064C独立安装底座
LRD33 配D40-D95接触器
配LA7-D3064C独立安装底座
LRD43 配D115-D170接触器
配LA7-D3064C独立安装底座
LRD48 配D115-D620接触器
配LAES1, LAES2 安装支架
(LRD 480~486)
LR9D 配D115-D170接触器

LRD 10A 脱扣等级

TeSys 系列接触器与TeSys 系列热继电器可以直接插装,但与其他系列热继电器不可以直接插装

LRD型号	代号	整定电流范围内(A)	配合接触器	
LRD	01	0.10-0.16	D09-D38	
	02	0.16-0.25		
	03	0.25-0.40		
	04	0.40-0.63		
	05	0.63~1		
	06	1~1.6		
	07	1.6~2.5		
	08	2.5~4		
	10	4~6		
	12	5.5~8		
	14	7~10		
	16	9~13		D12-D38
	21	12~18		D18-D38
	22	16~24		D25-D38
32	23~32	D32-D38		
35	30~38			
LRD3	25	17~25	D40A~D65A	
	32	23~32		
	40	30~40		
LRD33	50	37~50	D40-D95	
	65	48~65		
	22	17~25		
	53	23~32		
	55	30~40		
	57	37~50		
LRD43	59	48~65	D50-D95	
	61	55~70		
	63	63~80		
	65	80~104		
	65	80-104		D65-D95
	67	95-120		D80和D95
LRD48	69	110-140	D115-D170	
	0	51~81		
	1	62~99		
LRD53	2	84~135	D115-D170	
	3	124~198		
	4	146~234		
	5	174~279		
	6	203~333		
	7	259~414		
	8	321~513		
9	394~630			
LR9D53	67	60-100	D410	
	69	90-150		

TeSys 热过载继电器

- 带有手动或自动复位功能的补偿继电器,
- 带有继电器脱扣指示器,
- 交流或直流



LRD08C

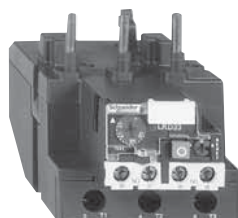

LRD3300C



LRD350C

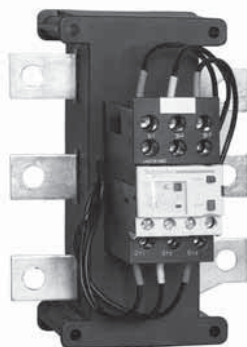

LRD480C

继电器	与继电器配合使用的熔丝			配合使用的接触器 LC1	型号	重量
设定范围	aM	gG	BS88			kg
A	A	A	A			

脱扣等级: 10 A, 通过螺钉夹紧端子连接

0.10...0.16	0.25	2	-	D09...D38	LRD01C	0.124
0.16...0.25	0.5	2	-	D09...D38	LRD02C	0.124
0.25...0.40	1	2	-	D09...D38	LRD03C	0.124
0.40...0.63	1	2	-	D09...D38	LRD04C	0.124
0.63...1	2	4	-	D09...D38	LRD05C	0.124
1...1.6	2	4	6	D09...D38	LRD06C	0.124
1.6...2.5	4	6	10	D09...D38	LRD07C	0.124
2.5...4	6	10	16	D09...D38	LRD08C	0.124
4...6	8	16	16	D09...D38	LRD10C	0.124
5.5...8	12	20	20	D09...D38	LRD12C	0.124
7...10	12	20	20	D09...D38	LRD14C	0.124
9...13	16	25	25	D12...D38	LRD16C	0.124
12...18	20	35	32	D18...D38	LRD21C	0.124
16...24	25	50	50	D25...D38	LRD22C	0.124
23...32	40	63	63	D25...D38	LRD32C	0.124
30...38	50	80	80	D32 和 D38	LRD35C	0.124
17...25	25	50	50	D40...D95	LRD3322C	0.510
23...32	40	63	63	D40...D95	LRD3353C	0.510
30...40	40	100	80	D40...D95	LRD3355C	0.510
37...50	63	100	100	D40...D95	LRD3357C	0.510
48...65	63	100	100	D50...D95	LRD3359C	0.510
55...70	80	125	125	D50...D95	LRD3361C	0.510
63...80	80	125	125	D65...D95	LRD3363C	0.510
80...104	100	160	160	D80 和 D95	LRD3365C	0.510
80...104	125	200	160	D115...D170	LRD4365	0.900
95...120	125	200	200	D115...D170	LRD4367	0.900
110...140	160	250	200	D115...D170	LRD4369	0.900

脱扣等级: 10 A, 通过 Everlink®, BRT 螺钉 (内六角柱头) 连接

17...25	25	50	50	D40A...D65A	LRD325C	0.375
23...32	40	63	63	D40A...D65A	LRD332C	0.375
30...40	40	80	80	D40A...D65A	LRD340C	0.375
37...50	63	100	100	D40A...D65A	LRD350C	0.375
48...65	63	100	100	D40A...D65A	LRD365C	0.375

脱扣等级: 10A, 通过螺丝与接触器直接连接

51...81	100	125	125	D115...D170	LRD480C	2.200
62...99	125	160	160	D115...D170	LRD481C	2.200
84...135	160	200	200	D115...D170	LRD482C	2.200
124...198	200	250	250	D205	LRD483C	2.100
146...234	250	315	315	D245...D410	LRD484C	2.200
174...279	315	315	315	D245...D410	LRD485C	2.200
203...333	400	400	400	D245...D410	LRD486C	2.200
259...414	400	500	500	D300 和 D410	LRD487C	2.400
321...513	500	800	800	D475	LRD488C	3.200
394...630	630	1000	1000	D620	LRD489C	3.900

电子式差动热过载继电器

- 补偿继电器
- 带有继电器脱扣指示器
- 交流或直流
- 直接安装在接触器上或单独安装 (2)

脱扣等级 10 或 10A(1), 使用线排或连接器连接

60...100	100	160	D115...D170	LR9D5367	0.885
90...150	160	250	D115...D170	LR9D5369	0.885

(1) ICE 947-4-1 标准指定了实际电流为设置电流 IR 7.2 倍时的脱扣时间:

- 10 级: 介于 4 至 10 秒之间。
- 10A 级: 介于 2 至 10 秒之间。
- 20 级: 介于 6 至 20 秒之间。

(2) 通过采用附加的挡板和 / 或绝缘端子排, 可能避免手指直接接触电力端子。挡板和绝缘端子排需要单独订购。

* LRD487-489C 将于 2013 年第二季度上市。

温度补偿和差动过载继电器

热过载继电器:

- 温度补偿和差动
- 带有继电器脱扣指示器
- 用于交流电路
- 直接安装在接触器上或单独安装 (1)



LR9F53●●

继电器 设置范围 A	熔断器		接触器 LC1	型号	重量 kg
	aM A	gG A			
10 级					
30...50	50	80	F115...F185 D205C	LR9F5357	0.885
48...80	80	125	F115...F185 D205C	LR9F5363	0.900
60...100	100	200	F115...F185 D205C	LR9F5367	0.900
90...150	160	250	F115...F185 D205C	LR9F5369	0.885
132...220	250	315	F185...F400 D205...D410C	LR9F5371	0.950
200...330	400	500	F225...F500 D245...D475C	LR9F7375	2.320
300...500	500	800	F225...F500 D245...D475C	LR9F7379	2.320
380...630	630	800	F400...F630 和 F800 D410...D620C	LR9F7381	4.160

(1) 如果要将 LR9F5371 过载继电器直接安装在接触器之下, 则需要附加的安装板。超过一定尺寸, 也需要使用安装板。

采用附加的盖板和 / 或绝缘端子排, 可以避免手指直接接触电源端子。盖板和绝缘端子需要单独订购。
详细信息参见 TeSys F 样本, 另外我司还有含堵转缺相的过电流继电器详细参见 EOCC 电子过流继电器部分。

电动机热磁断路器

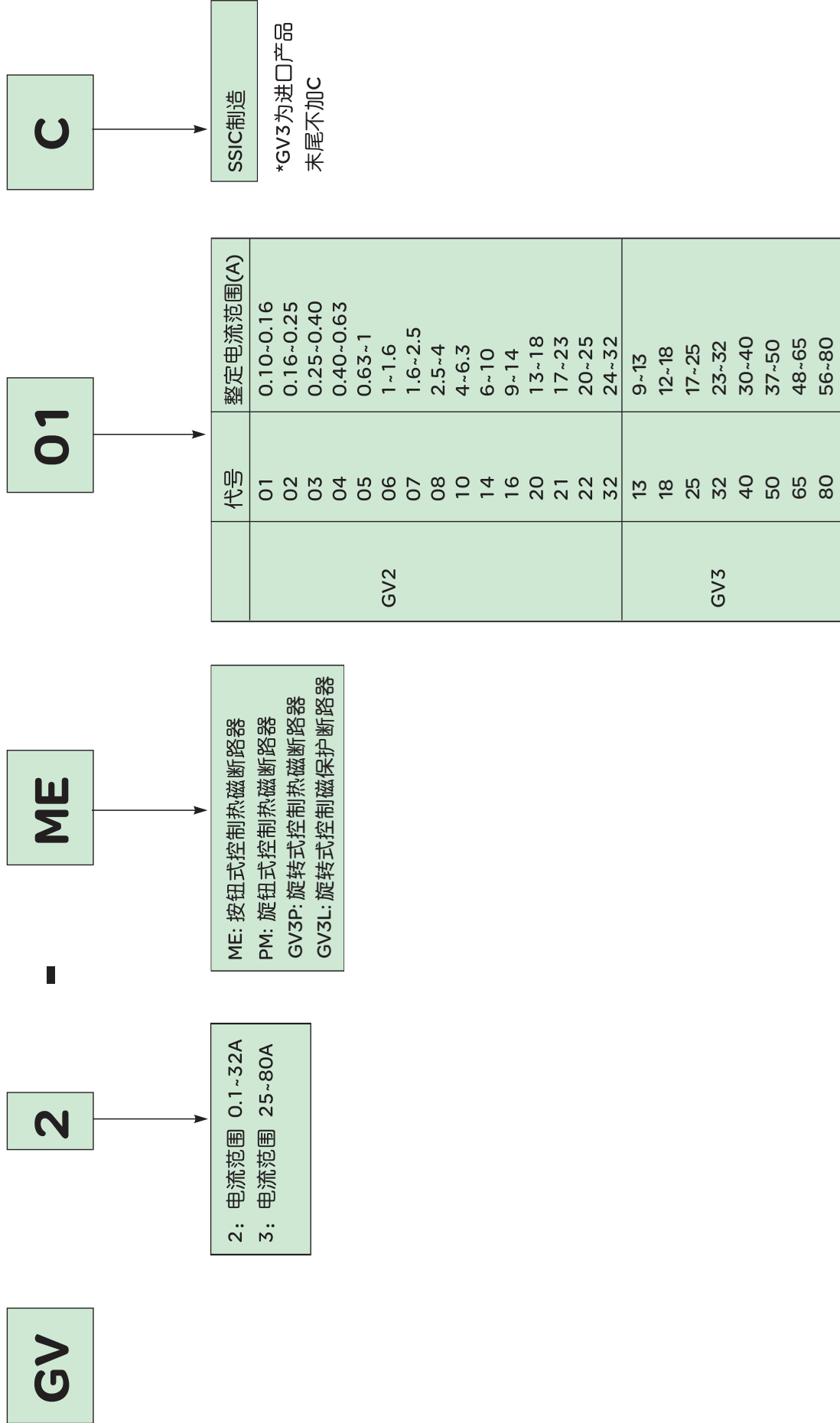



GV2ME

GV2ME 电动机断路器带热磁保护

按钮控制
50/60Hz, AC-3 类
三相电动机标准额定功率

230V				400V				415V				440V				热脱扣 设定范围	磁脱扣 电流 I _d ± 20%	带外壳时 I _{the} 电流	型号 (按钮控制)	重量 kg
P	I _{cu}	I _{cs} (1)	I _{cs} (2)	P	I _{cu}	I _{cs} (1)	I _{cs} (2)	P	I _{cu}	I _{cs} (1)	I _{cs} (2)	P	I _{cu}	I _{cs} (1)	I _{cs} (2)					
-	-	-	-	-	-	-	-	-	-	-	-	-	-	0.1...0.16	1.5	0.16	GV2ME01C	0.260		
-	-	-	-	-	-	-	-	-	-	-	-	-	-	0.16...0.25	2.4	0.25	GV2ME02C	0.260		
-	-	-	-	-	-	-	-	-	-	-	-	-	-	0.25...0.40	5	0.40	GV2ME03C	0.260		
-	-	-	-	-	-	-	-	-	-	-	-	-	-	0.40...0.63	8	0.63	GV2ME04C	0.260		
-	-	-	-	-	-	-	-	-	-	-	-	-	0.37	0.63...1	13	1	GV2ME05C	0.260		
-	-	-	-	-	-	-	-	-	-	-	-	0.37	0.37	1...1.6	22.5	1.6	GV2ME06C	0.260		
-	-	-	-	-	-	-	-	-	-	-	-	0.37	0.75	1.6...2.5	33.5	2.5	GV2ME07C	0.260		
-	-	-	-	-	-	-	-	-	-	-	-	0.75	1.5	2.5...4	51	4	GV2ME08C	0.260		
-	-	-	-	-	-	-	-	-	-	-	-	1.1	2.2	4...6.3	78	6.3	GV2ME10C	0.260		
-	-	-	-	-	-	-	-	-	-	-	-	2.2	4	6...10	138	9	GV2ME14C	0.260		
-	-	-	-	-	-	-	-	-	-	-	-	3	5.5	9...14	170	13	GV2ME16C	0.260		
-	-	-	-	-	-	-	-	-	-	-	-	4	7.5	13...18	223	17	GV2ME20C	0.260		
-	-	-	-	-	-	-	-	-	-	-	-	5.5	11	17...23	327	21	GV2ME21C	0.260		
-	-	-	-	-	-	-	-	-	-	-	-	5.5	11	20...25	327	23	GV2ME22C	0.260		
-	-	-	-	-	-	-	-	-	-	-	-	7.5	15	24...32	416	24	GV2ME32C	0.260		

GV2PM 电动机断路器带热磁保护



GV2PM

旋钮开关控制
50/60Hz, AC-3 类
三相电动机标准额定功率

230V				400V				415V				440V				热脱扣 设定范围	磁脱扣 电流 I _d ± 20%	型号 (旋钮控制)	重量 kg
P	I _{cu}	I _{cs} (1)	I _{cs} (2)	P	I _{cu}	I _{cs} (1)	I _{cs} (2)	P	I _{cu}	I _{cs} (1)	I _{cs} (2)	P	I _{cu}	I _{cs} (1)	I _{cs} (2)				
-	-	-	-	-	-	-	-	-	-	-	-	-	-	0.1...0.16	1.2		GV2PM01C	0.260	
-	-	-	-	-	-	-	-	-	-	-	-	-	-	0.16...0.25	2.4		GV2PM02C	0.260	
-	-	-	-	-	-	-	-	-	-	-	-	-	-	0.25...0.40	5		GV2PM03C	0.260	
-	-	-	-	-	-	-	-	-	-	-	-	-	-	0.40...0.63	8		GV2PM04C	0.260	
-	-	-	-	-	-	-	-	-	-	-	-	-	0.37	0.63...1	13		GV2PM05C	0.260	
-	-	-	-	-	-	-	-	-	-	-	-	0.37	0.37	1...1.6	22.5		GV2PM06C	0.260	
-	-	-	-	-	-	-	-	-	-	-	-	0.37	0.75	1.6...2.5	33.5		GV2PM07C	0.260	
-	-	-	-	-	-	-	-	-	-	-	-	0.75	1.5	2.5...4	51		GV2PM08C	0.260	
-	-	-	-	-	-	-	-	-	-	-	-	1.1	2.2	4...6.3	78		GV2PM10C	0.260	
-	-	-	-	-	-	-	-	-	-	-	-	2.2	4	6...10	138		GV2PM14C	0.260	
-	-	-	-	-	-	-	-	-	-	-	-	3	5.5	9...14	170		GV2PM16C	0.260	
-	-	-	-	-	-	-	-	-	-	-	-	4	7.5	13...18	223		GV2PM20C	0.260	
-	-	-	-	-	-	-	-	-	-	-	-	5.5	11	17...23	327		GV2PM21C	0.260	
-	-	-	-	-	-	-	-	-	-	-	-	5.5	11	20...25	327		GV2PM22C	0.260	
-	-	-	-	-	-	-	-	-	-	-	-	7.5	15	24...32	416		GV2PM32C	0.260	

GV3P: 使用转盘旋钮控制

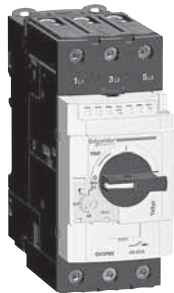

GV3P

采用 Everlink RBTR 螺钉接头进行连接 (3)
3 相电动机的标准功率额定值
50/60Hz(AC-3 类别)

400/415V			500V			600/690V			热脱扣设 定值范围	磁脱扣电流 I _d ± 20%	型号	重量 kg
P	I _{cu}	I _{cs} (1)	P	I _{cu}	I _{cs} (1)	P	I _{cu}	I _{cs} (1)				
18.5	50	50	22	10	50	37	5	60	30...40	560	GV3P40	1.000
22	50	50	30	10	50	45	5	60	37...50	700	GV3P50	1.000
30	50	50	45	10	50	55	5	60	48...65	910	GV3P65	1.000

带螺钉夹紧端子的热磁断路器 GV3ME



GV3ME80

按钮控制
3 相电动机的标准功率额定值
50/60Hz(AC-3 类别)

400/415V			500V			600/690V			热脱扣设 定值范围	型号	重量 kg
P	I _{cu}	I _{cs} (1)	P	I _{cu}	I _{cs} (1)	P	I _{cu}	I _{cs} (1)			
37	15	50	45	4	100	55	2	100	56...80	GV3ME80 (2)	0.700

(1) 占 I_{cu} 的百分比
(2) 建议与接触器配合使用

动力底座(必选)

用于组装元件：过程连接，ON/OFF操作，复位。

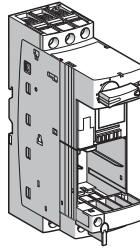

标准型TeSys U
LUB12
LUB32

控制单元(必选)

提供电机保护功能。

标准控制单元¹

LUCA
三相电机保护等级10
(参见)



- 过载和短路保护
- 缺相和相不平衡保护
- 接地故障保护（仅对设备保护）
- 手动复位

辅助触点模块(可选)

远程指示触点
指示主极状态或脱扣原因

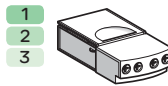

辅助触点模块
LUFN00

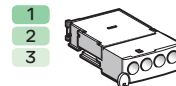

附加触点模块
LUF A1C (根据配置而定)

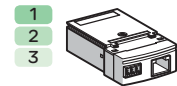

并行接口模块
LUF C00

1 颜色数字代码指
2 示模块与控制单
3 元兼容性，下页
类同

说明：详见 TeSys U 系列电动机启动 - 控制设备

动力底座

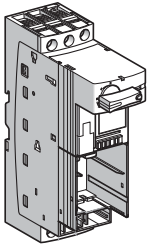

高级型TeSys U
LUB120
LUB320⁽¹⁾

高级控制单元²

- LUCB**
用于三相电机保护，保护等级10。
- LUCC**
用于单相电机保护，保护等级10。
- LUCD**
用于三相电机保护，保护等级20。



功能同标准控制单元，同时可连接附加模块，实现以下其他功能：

- 手动故障复位
- 远程或自动故障复位
- 热过载报警
- 电机负载指示

多功能控制单元³

- LUCM**
用于单相和三相电机保护，保护等级5-30。

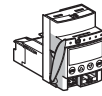

功能同标准控制单元，除此之外具有以下功能：

- 可手动/自动复位参数
- 保护功能报警
- 在前面板或远程终端上显示状态值
- “日志”功能
- 主要电机参数“监测”功能
- 热过载和磁故障区分
- 过载，空载保护

故障信号指示模块

故障区分和复位(手动/自动/远程)

2



热过载信号模块和手动复位。
LUF DH11⁽²⁾

2



热过载信号模块和自动或远程复位。
LUG DA01和LUF DA10⁽²⁾

电机负载指示和报警模块

电机负载指示，当负载超过阈值时报警

2

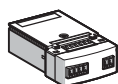

电机负载指示模块(模拟量)。
LUF V2

2

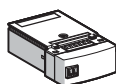

热过载报警模块。
LUF W10⁽²⁾

通讯模块

通过通信方式监控启动控制器状态

2

3

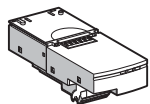

CANopen
通讯模块
LUL C08

2

3

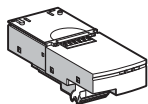

DeviceNet
通讯模块
LUL C09

2

3

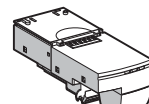

Advantys STB
通讯模块
LUL C15

2

3

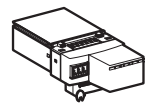

Modbus
通讯模块
LUL C033

2

3

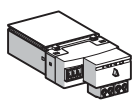

AS-Interface
通讯模块
ASILUF C5

2

3

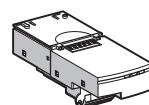

Profibus DP
通讯模块
LUL C07

2

3

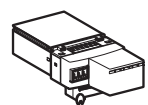

Module for Ethernet
通讯模块
LUL C033 + TeSys port
(contact us)

- 1 颜色数字代码指
 - 2 示模块与控制单
 - 3 元兼容性，下页
- 类同

(1) 当选择通讯模块时，也可选择LUB12/LUB32，区别在于是否选择预接线端子。

(2) 此三个模块只能和高级控制单元同时使用。

说明：详见 TeSys U 系列电动机起动 - 控制设备

配合类型	电压范围	KW	A	电流调节范围	动力底座(二选一, 必选)		控制单元(三选一, 必选)			通信模块(可选)
					单向动力底座	可逆动力底座	标准控制单元	高级控制单元	多功能控制单元	
全面配合	400/415V	0.09	0.36	0.15-0.6	LUB12	LU2B12**	LUCAX6**	LUCBX6**	LUCMX6BL	Modbus, Profibus-DP, Canopen, Devicenet, Modbus TCP/IP 等 (如果选择通信单元, 控制单元必须选用控制电源为直流 24V 的系列型号)
		0.12	0.42	0.15-0.6	LUB12	LU2B12**	LUCAX6**	LUCBX6**	LUCMX6BL	
		0.18	0.6	0.35-1.4	LUB12	LU2B12**	LUCA1X**	LUCB1X**	LUCM1XBL	
		0.25	0.88	0.35-1.4	LUB12	LU2B12**	LUCA1X**	LUCB1X**	LUCM1XBL	
		0.37	0.98	0.35-1.4	LUB12	LU2B12**	LUCA1X**	LUCB1X**	LUCM1XBL	
		0.55	1.5	1.25-5	LUB12	LU2B12**	LUCA05**	LUCB05**	LUCM05BL	
		0.75	2	1.25-5	LUB12	LU2B12**	LUCA05**	LUCB05**	LUCM05BL	
		1.1	2.5	1.25-5	LUB12	LU2B12**	LUCA05**	LUCB05**	LUCM05BL	
		1.5	3.5	1.25-5	LUB12	LU2B12**	LUCA05**	LUCB05**	LUCM05BL	
		2.2	5	3.0-12	LUB12	LU2B12**	LUCA12**	LUCB12**	LUCM12BL	
		3	6.5	3.0-12	LUB12	LU2B12**	LUCA12**	LUCB12**	LUCM12BL	
		4	8.4	3.0-12	LUB12	LU2B12**	LUCA12**	LUCB12**	LUCM12BL	
		5.5	11	4.5-18	LUB12	LU2B12**	LUCA18**	LUCB18**	LUCM18BL	
		7.5	14.8	4.5-18	LUB32	LU2B32	LUCA18**	LUCB18**	LUCM18BL	
		9	18.1	8-32	LUB32	LU2B32	LUCA32**	LUCB32**	LUCM32BL	
		11	21	8-32	LUB32	LU2B32	LUCA32**	LUCB32**	LUCM32BL	
		15	28.5	8-32	LUB32	LU2B32	LUCA32**	LUCB32**	LUCM32BL	

说明:

1. 对于单向 / 可逆动力底座, 高级控制单元有 3 种选择: LUCB 为前缀的是针对脱扣等级为 10 的三相电机, LUCU 为前缀的是针对脱扣等级为 20 的三相电机;
2. **代表控制电源类型; 如果控制电源为交流 24V, 用 B 表示** (比如 LUCA12B 表示为标准控制单元, 控制电源为交流 24V); 如果控制电源为直流 24V, 用 BL 表示**;
3. 控制电源选择规则: 如果控制电源为交流或直流 48-72, 用 ES 表示**;
4. 如果控制电源为交流或直流 110-240V, 用 FU 表示**;

4. 详见 TeSys U 系列电动机启动 - 控制设备

WATSN自动转换开关

CB级自动转换开关

型号规格 由 IEC 60947-6-1 & GB 14048.11 确定的电气特性				WATSN-63	WATSN-63	WATSN-63
极数				2	3	4
控制器						
A 型				■	■	■
B 型				■	■	■
D 型				■	■	■
执行元件				iC65-N/H/L		
额定电流 (A)	In	(*)		1-63	1-63	1-63
额定绝缘电压 (V)	Ui			440	440	440
额定冲击耐压 (kV)	Uimp			6	6	6
额定工作电压 (V)	Ue	AC50Hz		230	400	400
极限分断能力 (kA 有效值)	Icu	AC50Hz	220/240V	6/10/15	6/10/15	6/10/15
			380/400V	-	6/10/15	6/10/15
使用分断能力	Ics	(100%Icu)		100%	100%	100%
隔离功能				■	■	■
锁定双分				■	■	■
机械寿命	(**)			12000	12000	12000
电气寿命	(**)	AC50Hz	440V-In	8000	8000	8000
污染等级				II/III	II/III	II/III
最小触头转换时间	秒			1.2	1.2	1.2
监测与指示辅助装置						
位置反馈信号				可选	可选	可选
消防联动功能				可选	可选	可选

注：■ 标准配置 - 无此功能

(*) 额定工作电流为：1、2、4、6、10、16、20、25、32、40、50、63

(**) 最大期望维护值

PC级自动转换开关

型号规格 由 IEC 60947-6-1 & GB 14048.11 确定的电气特性				WATSN-32	WATSN-40	WATSN-63	WATSN-80	WATSN-100
极数				3, 4	3, 4	3, 4	3, 4	3, 4
控制器								
A 型				■	■	■	■	■
B 型				■	■	■	■	■
D 型				■	■	■	■	■
执行元件				INT				
约定发热电流 (A)	Ie	60°C		32	40	63	80	100
额定绝缘电压 (V)	Ui			440	440	440	440	440
额定冲击耐压 (kV)	Uimp			6	6	6	6	6
额定工作电压 (V)	Ue	AC50Hz		400	400	400	400	400
接通能力	Icm(kA峰值)			7.65	7.65	7.65	7.65	7.65
额定短时耐受电流	Icw(kA有效值)	30mS		5	5	5	5	5
隔离功能				■	■	■	■	■
污染等级				III	III	III	III	III
真实的合闸指示				是	是	是	是	是
机械寿命	(*)			12000	12000	12000	12000	12000
电气寿命	(*)	AC50Hz	440V-In	8000	8000	8000	8000	8000
工作制		间断运行		■	■	■	■	■
控制特性								
最小触头转换时间	秒			1.5	1.5	1.5	1.5	1.5
安装与联接附件								
固定/板前联接				■	■	■	■	■
监测与指示辅助装置								
位置反馈信号				可选	可选	可选	可选	可选
消防联动功能				可选	可选	可选	可选	可选

注：(*) 最大期望维护值



A型控制器(CB级)



B型控制器(CB级)



B型控制器(面板式)



D型智能型控制器

控制器	A	B	B	D
安装形式	内置式	装置式	面板式	面板式
额定工作电压	AC220V	AC220V	AC220V/380V	AC220V/380V
额定工作频率	50Hz	50Hz	50Hz	50Hz
3个工作位置				
常用电源闭合	■	■	■	■
备用电源闭合	■	■	■	■
两路电源断开	■	■	■	■
5种操作方式				
自动操作	■	■	■	■
手柄操作	■	■	■	■
控制器按键操作	-	■	■	■
远程信号遥控	-	-	■	■
通讯遥控	-	-	-	■
控制器按键操作				
按键转至常用	-	■	■	■
按键转至备用	-	■	■	■
按键转至双分	-	■	■	■
自动操作				
监测欠压	-	■	■	■
监测过压	-	■	■	■
监测失压	■	■	■	■
监测断相	■	■	■	■
监控负载电流	-	-	-	□*
负荷卸载	-	-	■	■
发电机控制	-	■	■	■
消防信号切非	□	□	■	■
自投自复	■	■	■	■
互为备用	■	■	■	■
自投不自复	■	■	■	■
检修试验				
按钮操作	-	■	■	■**
参数设置				
转换延时 (S)	0, 5, 15, 30	0 - 255	0 - 255	0 - 255
返回延时 (S)	0, 5, 15, 30	0 - 255	0 - 255	0 - 255
工作方式设置	■	■	■	■
欠压 (290-330)	-	■	■	■
超压 (420-460)	-	■	■	■
互感器变比	-	-	-	□*
过电流报警	-	-	-	□*
选择主电	-	-	-	■
其它功能				
远程投备输入	-	-	■	■
消防联动输入	□	□	■	■
故障报警输出	-	-	-	■
转换动作输出	-	-	-	■
通讯功能	-	-	-	■
电流监控模块	-	-	-	□

■ 标准配置 □ 可选配置 - 无此功能

B型面板式控制器和D型控制器标准连接电缆为2.0米，如有其它尺寸需求请咨询公司并与相关部门确认。

注：(*) 仅当D型选配电流监控模块后具备此项功能

(**)通过LCD菜单设置

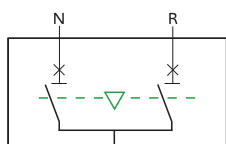

标图符号(CB级)

CB级自动转换开关

WATSN系列	控制器	壳架电流等级	额定电流	极数	电器级别	工作方式	附加功能
自动转换开关	A	63	32	4	CB	R	X+F
	B			2		R	X
	D			3	CB	S	F
				4		I	I

注:

控制器类型分别为: A-末端型; B-基本型; D-智能型

壳架电流等级: 63

额定电流分为: 1、2、4、6、10、16、20、25、32、40、50、63

极数可选择为: 2极、3极、4极

电器级别: CB-具备短路和过载保护

工作方式: R-自投自复; S-自投不自复; I-互为备用

附加功能: X-消防联动功能; F-反馈信号功能; I-电流监控模块(仅D型控制器选配)

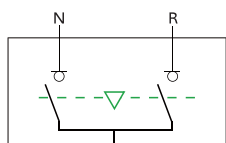

标图符号(PC级)

PC级自动转换开关

WATSN系列	控制器	约定发热电流	额定电流	极数	电器级别	工作方式	附加功能
自动转换开关	A	100	4	4	PC	R	X
	B*			3		R	X
	D			4	PC	S	F
						I	I

注:

控制器类型分别为: A-末端型; B-基本型; D-智能型

约定发热电流分为: 32、40、63、80、100

极数可选择为: 3极、4极

电器级别: PC-不带短路和过载保护

工作方式: R-自投自复; S-自投不自复; I-互为备用

附加功能: X-消防联动功能; F-反馈信号功能(位置反馈信号); I-电流监控模块(仅D型控制器选配)

*: 可提供装置式和面板式两种安装方式, 如需面板式安装请加备注

CB级自动转换开关

WATSN-63系列产品外形图(执行单元为iC65微型断路器)

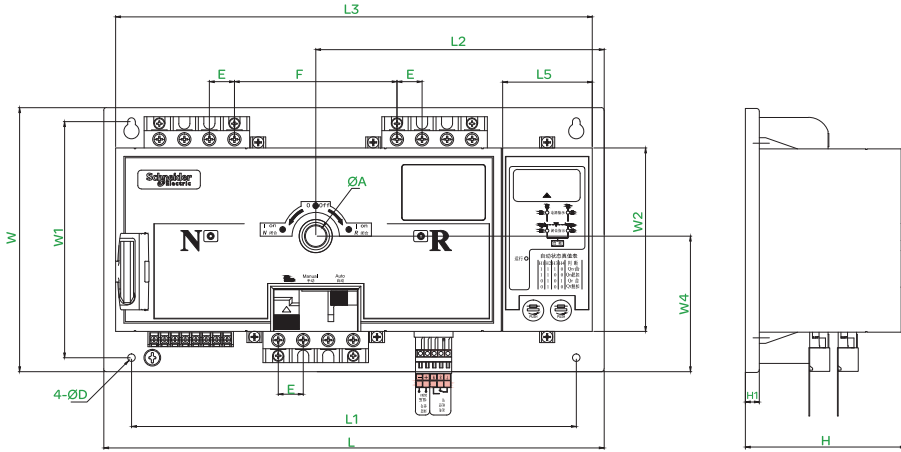

D型控制器尺寸

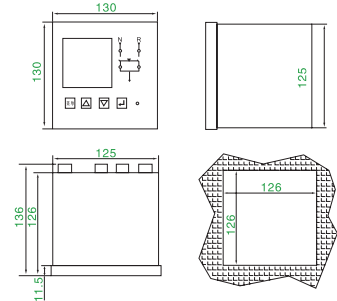

型号	外形尺寸			安装尺寸			其它尺寸								
	L	W	H	L1	W1	D(Ø)	L2	L3	W2	H1	L5	E	F	ØA	W4
WATSNA-63*	360	190	115	320	170	5.5	207.5	343	132	10	65.5	18	117	15	97.5
WATSNB-63*	360	190	115	320	170	5.5	207.5	343	132	10	65.5	18	117	15	97.5
WATSND-63*	360	190	115	320	170	5.5	207.5	343	132	10	65.5	18	117	15	97.5

注: *2极、3极、4极产品尺寸相同。
其它尺寸需求请咨询万高市场部

PC级自动转换开关

WATSNA-32-100 INT外形

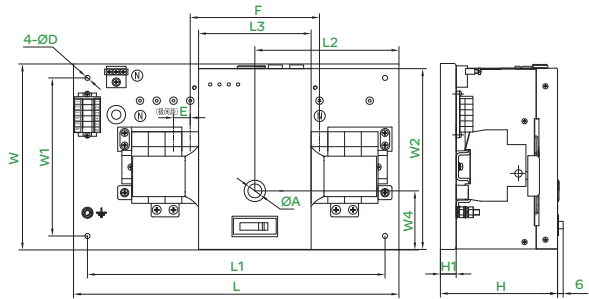

WATSNB-32-100 INT外形

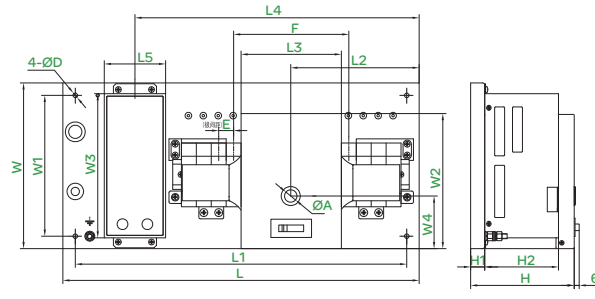

WATSNB-32-100 INT面板式外形

WATSND-32-100 INT外形

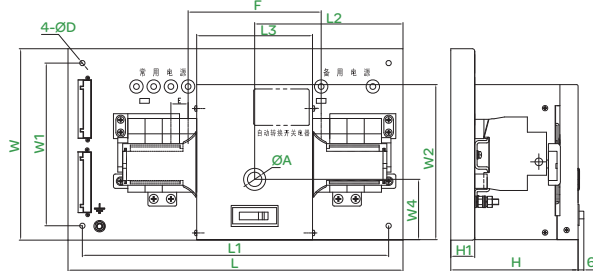

B型面板式控制器尺寸

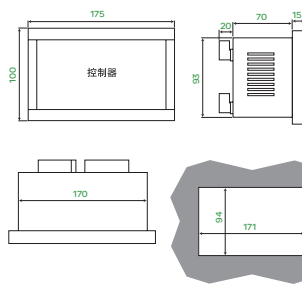

D型控制器尺寸

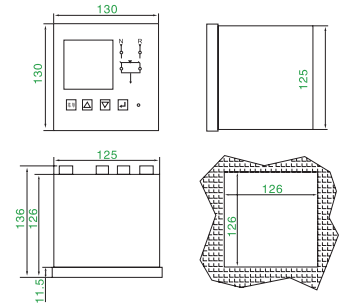

型号	外形尺寸			安装尺寸			其它尺寸											
	L	W	H	L1	W1	D(Ø)	L2	L3	W2	L4	H1	L5	W3	H2	E	F	ØA	W4
WATSNA	350	200	125	320	170	5.5	155	121	195	-	17	-	-	-	18	139	15	63.5
WATSNB	430	200	125	400	170	5.5	155	121	162	343	17	74	174	89	18	139	15	63.5
WATSNB*	350	200	133	320	170	5.5	155	121	162	-	25	-	-	-	18	139	15	63.5
WATSND	350	200	133	320	170	5.5	155	121	162	-	25	-	-	-	18	139	15	63.5

注: (*)为WATSN-32-100(INT)B型面板式外形尺寸
3极、4极产品尺寸相同



施耐德电气(中国)有限公司

施耐德电气(中国)有限公司	北京市朝阳区望京东路6号施耐德电气大厦	邮编: 100102	电话: (010) 84346699	传真: (010) 65037402/7416
■ 北京SBMLV	北京经济技术开发区凉水河二街2号	邮编: 100176	电话: (010) 65039999/9001	传真: (010) 65039639/9295
■ 上海分公司	上海市普陀区云岭东路89号长风国际大厦 6-13楼	邮编: 200062	电话: (021) 60656699	传真: (021) 60656688
■ 张江办事处	上海市浦东新区龙东大道3000号9号楼	邮编: 201203	电话: (021) 61598888	
■ 广州分公司	广州市珠江新城临江大道3号发展中心大厦25层	邮编: 510623	电话: (020) 85185188	传真: (020) 85185190
■ 武汉分公司	武汉市东湖高新区光谷大道77号金融港B11栋	邮编: 430205	电话: (027) 59373000	传真: (027) 59373001
■ 天津办事处	天津滨海高新区华苑产业区(环外)海泰创新六路11号施耐德电气工业园2号楼5层	邮编: 300392	电话: (022) 23748000	传真: (022) 23748100
■ 天津分公司	天津滨海高新区华苑产业区(环外)海泰创新六路11号施耐德电气工业园2号楼5层	邮编: 300392	电话: (022) 23748000	传真: (022) 23748100
■ 济南办事处	济南市顺河街176号齐鲁银行大厦31层	邮编: 250001	电话: (0531) 8167 8100	传真: (0531) 86121628
■ 青岛办事处	青岛市崂山区秦岭路18号青岛国展财富中心二楼四层413/4室	邮编: 266061	电话: (0532) 85793001	传真: (0532) 85793002
■ 石家庄办事处	石家庄市中山东路303号世贸广场酒店办公楼12层1201室	邮编: 050011	电话: (0311) 86698713	传真: (0311) 86698723
■ 沈阳办事处	沈阳市东陵区上深沟村860-6号F9-412房间	邮编: 110016	电话: (024) 23964339	传真: (024) 23964296
■ 哈尔滨办事处	哈尔滨市南岗区红军街15号奥威斯发展大厦21层J座	邮编: 150001	电话: (0451) 53009797	传真: (0451) 53009640
■ 长春办事处	长春市解放大路 2677号长春光大银行大厦1211-12室	邮编: 130061	电话: (0431) 88400302/03	传真: (0431) 88400301
■ 大连办事处	大连市沙河口区五一 路267号17号楼201-1室	邮编: 116023	电话: (0411) 84769100	传真: (0411) 84769511
■ 西安办事处	西安市高新区天谷八路211号环普产业科技园C栋1-4层	邮编: 710077	电话: (029) 65692599	传真: (029) 65692566
■ 太原办事处	太原市府西街268号力鸿大厦B区805室	邮编: 030002	电话: (0351) 4937186	传真: (0351) 4937029
■ 乌鲁木齐办事处	乌鲁木齐市新华北路165号广汇中天广场21层TUVW号	邮编: 830001	电话: (0991) 6766838	传真: (0991) 6766830
■ 南京办事处	南京市中山路268号汇杰广场2001-2005室	邮编: 210008	电话: (025) 83198399	传真: (025) 83198321
■ 苏州办事处	苏州市工业园区东沈浒路118号	邮编: 215123	电话: (0512) 68622550	传真: (0512) 68622620
■ 无锡办事处	江苏省无锡市高新技术开发区汉江路20号	邮编: 214028	电话: (0510) 81009780	传真: (0510) 81009760
■ 南通办事处	江苏省南通市工农路111号华辰大厦A座1103室	邮编: 226000	电话: (0513) 85228138	传真: (0513) 85228134
■ 常州办事处	常州市局前街2号常州椿庭楼宾馆1216室	邮编: 213002	电话: (0519) 88130710	传真: (0519) 88130711
■ 合肥办事处	合肥市长江西路1104号古井假日酒店913房间	邮编: 230011	电话: (0551) 64291993	传真: (0551) 62206956
■ 杭州办事处	杭州市滨江区江南大道588号恒鑫大厦10楼	邮编: 310053	电话: (0571) 89825800	传真: (0571) 89825801
■ 南昌办事处	江西省南昌市红谷滩赣江北大道1号中航广场1001-1002室	邮编: 330008	电话: (0791) 82075750	传真: (0791) 82075751
■ 福州办事处	福州仓山区浦上大道272号仓山万达广场A2楼13层11室	邮编: 350001	电话: (0591) 38729998	传真: (0591) 38729990
■ 洛阳办事处	洛阳市涧西区凯旋西路88号华阳广场国际大饭店609室	邮编: 471003	电话: (0379) 65588678	传真: (0379) 65588679
■ 厦门办事处	厦门市火炬高新区马垄路455号	邮编: 361006	电话: (0592) 2386700	传真: (0592) 2386701
■ 宁波办事处	宁波市江东北路1号宁波中信国际大酒店833室	邮编: 315040	电话: (0574) 87706806	传真: (0574) 87717043
■ 温州办事处	温州市车站大道高联大厦写字楼9层B2号	邮编: 325000	电话: (0577) 86072225	传真: (0577) 86072228
■ 成都办事处	成都市高新区世纪城南路599号天府软件园D区7栋5层	邮编: 610041	电话: (028) 66853777	传真: (028) 66853778
■ 重庆办事处	重庆市渝中区瑞天路56号企业天地4号办公楼10层5、6、7单元	邮编: 400043	电话: (023) 63839700	传真: (023) 63839707
■ 佛山办事处	佛山市祖庙路33号百花广场26层2622-2623室	邮编: 528000	电话: (0757) 83990312/0029	传真: (0757) 83992619
■ 昆明办事处	昆明市三市街6号柏联广场A座10楼07-08单元	邮编: 650021	电话: (0871) 63647550	传真: (0871) 63647552
■ 长沙办事处	长沙市劳动西路215号湖南佳程酒店14层01, 10, 11室	邮编: 410011	电话: (0731) 85112588	传真: (0731) 85159730
■ 郑州办事处	郑州市金水路115号中州皇冠假日酒店C座西翼2层	邮编: 450003	电话: (0371) 65939211	传真: (0371) 65939213
■ 中山办事处	中山市东区兴政路1号中环广场3座1103室	邮编: 528403	电话: (0760) 88235979	传真: (0760) 88235979
■ 兰州办事处	兰州市城关区广场南路4-6号国芳写字楼2310-2311室	邮编: 730030	电话: (0931) 8795058	传真: (0931) 8795055
■ 烟台办事处	烟台市南大街9号金都大厦1514室	邮编: 264001	电话: (0535) 3393899	传真: (0535) 3393998
■ 扬州办事处	扬中市环城东路1号东苑大酒店4楼666房间	邮编: 212200	电话: (0511) 88398528	传真: (0511) 88398538
■ 南宁办事处	广西省南宁市青秀区民族大道111号广西跨世纪大酒店第10层	邮编: 530000	电话: (0771) 5519761/62	传真: (0771) 5519760
■ 东莞办事处	东莞市南城区体育路2号鸿禧中心B417室	邮编: 523009	电话: (0769) 22413010	传真: (0769) 22413160
■ 深圳办事处	深圳市南山区西丽镇同沙路168号凯达尔集团中心大厦20楼	邮编: 518000	电话: (0755) 36677988	传真: (0755) 3667 7982
■ 贵阳办事处	贵阳市中华南路49号贵航大厦12层1204单元	邮编: 550002	电话: (0851) 5887006	传真: (0851) 5887009
■ 海口办事处	海南省海口市文华路18号海南文华大酒店6层 607室	邮编: 570105	电话: (0898) 68597287	传真: (0898) 68597295
■ 施耐德电气(香港)有限公司	香港鲗鱼涌英皇道979号太古坊和域大厦13楼东翼		电话: (00852) 25650621	传真: (00852) 28111029
■ 施耐德电气大学中国学习与发展学院	北京市朝阳区望京东路6号施耐德电气大厦	邮编: 100102	电话: (010) 84346699	传真: (010) 84501130

客户关爱中心热线：400 810 1315

施耐德电气(中国)有限公司
Schneider Electric (China) Co.,Ltd.
www.schneider-electric.cn

北京市朝阳区望京东路6号
施耐德电气大厦
邮编: 100102
电话: (010) 8434 6699
传真: (010) 8450 1130

Schneider Electric Building, No. 6,
East WangJing Rd., Chaoyang District
Beijing 100102 P.R.C.
Tel: (010) 8434 6699
Fax: (010) 8450 1130

由于标准和材料的变更，文中所述特性和本资料中的图像
只有经过我们的业务部门确认以后，才对我们有约束。



本手册采用生态纸印刷